



## BAUSATZ BEHEIZTER SITZ

### ALLGEMEINES

#### Satz-Nummer

52633-08, 52000004A, 52000135, 52000127, 52000177, 52000564, 52000565

#### Modelle

Modell-Passungsinformationen sind im P&A-Einzelhandelskatalog oder im Abschnitt „Parts and Accessories“ (Teile und Zubehör) von [www.harley-davidson.com](http://www.harley-davidson.com) (nur Englisch) zu finden.

#### Einbauanforderungen

Wenn ein anderes Zubehör bereits den Nebenverbraucher-Stromkreisstecker (unter dem Sitz, Siehe Abbildung 4.) verwendet, ist ein Schalterstromkreis-Adapterkabelbaum (Teilenummer 70264-94A) erforderlich.

**Modelle von 2014–2016:** Zum Erreichen des Steckverbinders des Nebenverbraucherstromkreises wird die separat zu beschaffende Kabelbaumverlängerung (Teile-Nr. 69200722) benötigt.

**Modelle ab 2017:** Zum Erreichen des Steckverbinders des Nebenverbraucherstromkreises wird die separat zu beschaffende Kabelbaumverlängerung (Teile-Nr. 69201599) benötigt.

#### Elektrische Überlastung

##### HINWEIS

Zu viele elektrische Nebenverbraucher können das Ladesystem des Fahrzeugs überlasten. Wenn alle elektrischen Nebenverbraucher zusammen mehr Strom verbrauchen, als das Ladesystem des Fahrzeugs erzeugen kann, kann der Stromverbrauch zum Entladen der Batterie und zur Beschädigung des elektrischen Systems des Fahrzeugs führen. (00211d)

##### ⚠ WARNUNG

Beim Einbau elektrischer Zubehörartikel ist darauf zu achten, dass die maximale Nennstromstärke der Sicherung für den jeweiligen Stromkreis nicht überschritten wird. Eine Überschreitung der maximalen Nennstromstärke kann elektrische Störungen hervorrufen, was zu schweren oder tödlichen Verletzungen führen kann. (00310a)

Der beheizte Sitz benötigt bis zu **4,2 A** Strom aus der elektrischen Anlage.

#### Inhalt des Satzes

Siehe Abbildung 7 und Tabelle 1 für Inhalt des Satzes.

### AUSBAU



Abbildung 1. Ausbau des Soziushalteriemens (2008 abgebildet)

#### HINWEIS

Beim Durchführen der folgenden Verfahren darauf achten, dass keine lackierten Flächen mit Werkzeugen oder metallenen Sitzzapfen/-zungen zerkratzt werden.

#### Ausbau des Halteriemens Für Modelle bis 2013

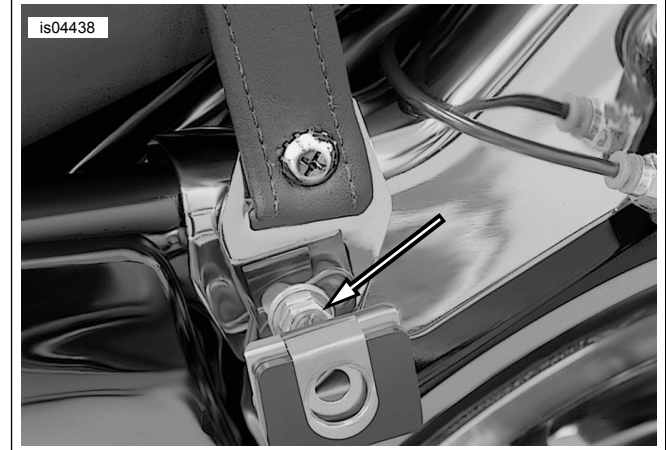
1. Siehe Handbuch. Die Satteltaschen abnehmen. Alle Befestigungsteile zum Wiedereinbau aufbewahren.

2. **HINWEIS**

Vor Ausbau der Befestigungsschrauben der Satteltaschen-Befestigungshalterung die Ausrichtung der Satteltaschen-Befestigungshalterungen notieren.

Siehe Abbildung 1 >. Die **linke** vordere Schraube für die Satteltaschen-Befestigungshalterung und Unterlegscheibe entfernen, damit die Halterung ausgebaut und der derzeit angebrachte Soziushalteriemens abgenommen werden kann.

3. Die Satteltaschen-Befestigungshalterung mit Schraube und Unterlegscheibe in der ursprünglichen Ausrichtung am Fahrzeug montieren. Die Schraube genügend anziehen, so dass sich die Halterung nicht verschiebt. Nicht vollständig anziehen.

4. Die **rechte** vordere Befestigungsschraube der Satteltaschen-Befestigungshalterung und Unterlegscheibe entfernen. Den Halteriemens entfernen und entsorgen.

- Die Halterung in der ursprünglichen Ausrichtung in das Fahrzeug einbauen. Die Schraube genügend anziehen, so dass sich die Halterung nicht verschiebt. Nicht vollständig anziehen.

## Ausbau des Halteriemens Modelle ab 2014

- Siehe Abbildung 7 >. Schraube (D), Unterlegscheibe (E) und Halteriemende entfernen. Die Befestigungsteile für späteren Einbau aufheben.
- Den vorherigen Schritt an der gegenüberliegenden Seite wiederholen.

## Sitzausbau

- Modelle mit Tour-Pak®:** Tour-Pak-Deckel öffnen. Das vordere Polster anheben, um Zugang zu der Sitzbefestigung zu erhalten.
- Siehe Abbildung 7 >. Die Kreuzschlitzschraube (A) mit der Sicherungsscheibe von der Rückseite des gegenwärtig eingebauten Sitzes entfernen. Den Sitz nach hinten ziehen und den Sitz entfernen. Die Schraube aufbewahren
- Schutzblechleisten:** Entfernen der Schutzblechzierleisten:
  - Ein Stück Klebeband auf die Spitze eines gewöhnlichen Schraubendrehers aufkleben, um Chrom- und Lackflächen zu schützen.
  - Siehe Abbildung 2 >. Die Schraubendreher Spitze zwischen Chromeinfassung und Gummizierleiste einsetzen.
  - Die Einfassung nach oben drücken. Diese nach oben ziehen und von der Gummizierleiste entfernen.
  - Die Gummizierleiste an einem beliebigen Ende ablösen und vom Schutzblech abziehen.
  - Mit einer Mischung aus 50 % Isopropylalkohol und 50 % destilliertem Wasser reinigen.



Abbildung 2. Schutzblechzierleisten entfernen

## INSTALLATION

### Einbau des neuen Sitzes und Halteriemens

#### HINWEIS

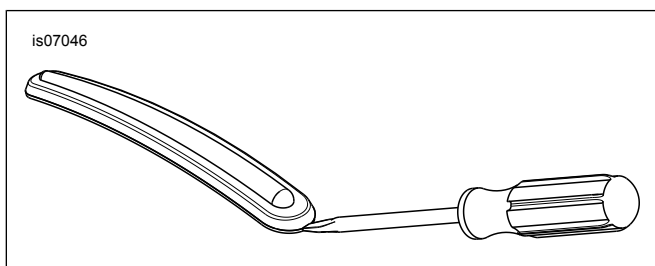
Bei Modellen mit Haltebügel muss kein Halteriemens eingebaut werden.

Modelle bis 2013: Der Halteriemens wird vor dem Anbringen des Sitzes eingebaut. Modelle ab 2014: Der Halteriemens wird nach dem Anbringen des Sitzes eingebaut.

- Modelle ab 2014:** weiter mit Schritt 3. **2013 und frühere Modelle:** Siehe Abbildung 3. Entfernen Sie die beiden Sechskantmutter (2) von den Bolzen in der Nähe der Vorderseite des hinteren Hinterradschutzblechs.
- Den **neuen** Halteriemens (1) wie dargestellt auf den Bolzen anbringen. Die Riemen weisen mehrere Löcher auf – die beiden äußersten Riemenlöcher benutzen. Befestigen Sie den Halteriemens mit den Muttern an den Bolzen. Festziehen.  
Drehmoment: 6,8–10,8 N·m (5–8 ft-lbs)

#### ⚠ WARNUNG

Um versehentliches Anlassen des Fahrzeugs zu vermeiden, vor Durchführung der Arbeiten das Batterieminus kabel (-) zuerst abklemmen, da es sonst zu schweren oder tödlichen Verletzungen kommen kann. (00048a)

- Das Batterieminus kabel (-) gemäß den Anweisungen in der Bedienungsanleitung von der Batterie abklemmen.

#### HINWEIS

**Modelle von 2014–2016:** Einbau von Satz 69200722 ist notwendig, um den Steckverbinder des Nebenverbraucherstromkreises unter dem Sitz zu erreichen.

**Modelle ab 2017:** Einbau von Satz 69201599 ist notwendig, um den Steckverbinder des Nebenverbraucherstromkreises unter dem Sitz zu erreichen.

- Siehe Abbildung 4 >. Den Stopfen auf dem Steckverbinder des Nebenverbraucherstromkreises (1) vor der Batterie ausfindig machen und entfernen.

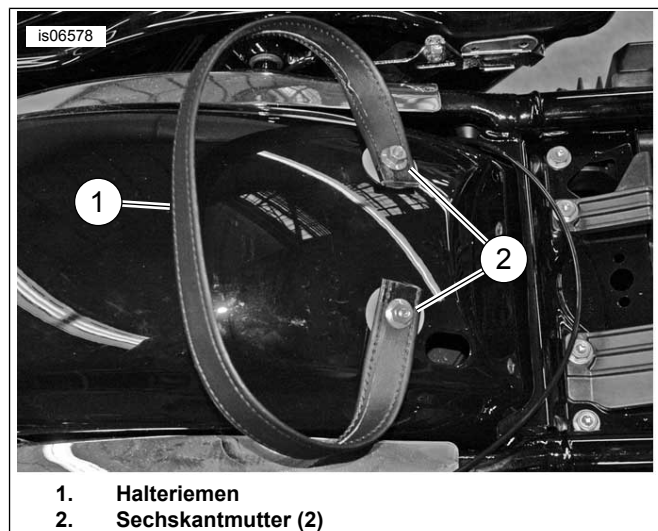

- Halteriemens
- Sechskantmutter (2)

Abbildung 3. Einbau des Halteriemens

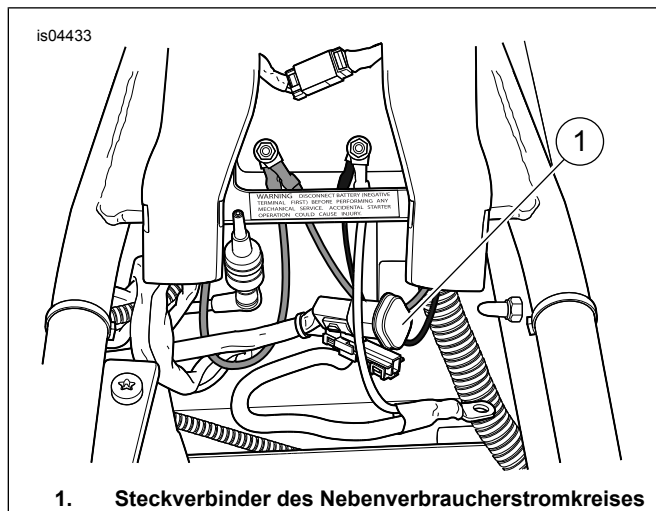

1. Steckverbinder des Nebenverbraucherstromkreises

**Abbildung 4. Steckverbinder des Nebenverbraucherstromkreises**

- Den Sitzheizungssteckverbinder unter dem **neuen** Sitz ausfindig machen.

#### HINWEIS

**Modelle von 2014–2016:** Falls der Steckverbinder des Nebenverbraucherstromkreises bereits von einem anderen Nebenverbraucher belegt ist, wird ein Schalterstromkreis-Adapterkabelbaum (Teilenummer 70264-94A, einzeln erhältlich) als „Y“-Adapter benötigt.

**Modelle ab 2017:** Falls der Steckverbinder des Nebenverbraucherstromkreises bereits von einem anderen Nebenverbraucher belegt ist, wird ein Schalterstromkreis-Adapterkabelbaum (Teilenummer 69201706, einzeln erhältlich) als „Y“-Adapter benötigt.

- Den Sitzheizungssteckverbinder am Steckverbinder des Nebenverbraucherstromkreises (1) anschließen.
- Siehe Handbuch. Batterieminuskabel (-) anschließen.
- Die Kabel in den Raum unterhalb des Sitzes verlegen, damit die Verkabelung beim Einbau des Sitzes nicht eingequetscht wird.
- Siehe Abbildung 5 . Falls bereits eingebaut, die Rückseite des Sitzes von vorne durch den Halteriemenschieber, bis der Schlitz (2) vorne an der Sitzunterseite hinter der Sitzbefestigungszunge (1) auf der hinteren Kraftstofftankhalterung liegt.

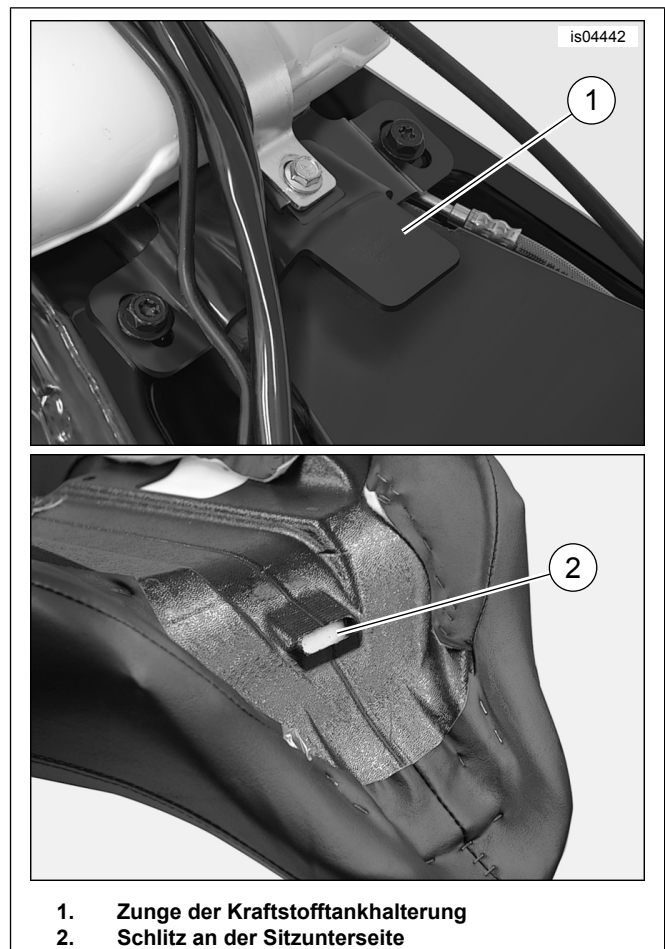

1. Zunge der Kraftstofftankhalterung  
2. Schlitz an der Sitzunterseite

**Abbildung 5. Vordere Sitzbefestigung**

- Den Sitz nach unten auf den Rahmenrücken drücken. Den Sitz in Richtung Motorradvorderseite schieben, bis die Zunge der Kraftstofftankhalterung ganz in den Schlitz unter dem Sitz eingreift.
- Den Sitz mit der Kreuzschlitzschraube (mit Sicherungsscheibe), die während des Sitzausbaus entfernt wurde, am Hinterradschutzblech befestigen. Festziehen.  
Drehmoment: 5,4–8,1 N·m (4–6 ft-lbs)
- Siehe Werkstatthandbuch. Den Sitz einbauen. Nach dem Einbau den Sitz nach oben ziehen, um sicherzustellen, dass er fest sitzt.
- Modelle ab 2014:** Halteriemenschieber einbauen.
  - Das Halteriemenschieberende in den Schlitz der Halteriemenschieberhalterung einbauen. Das Loch im Halteriemenschieber auf das Loch in der Halterung ausrichten.
  - Siehe Abbildung 7 >. Halteriemenschieberschraube (D) und Unterlegscheibe (E) einbauen. Festziehen.  
Drehmoment: 5,4–8,1 N·m (4,0–6,0 ft-lbs)
  - Diese Schritte auf der gegenüberliegenden Seite wiederholen.

### HINWEIS

Der eingeformte Gummieinsatz an den Satteltaschenunterseiten muss fest an den unteren Satteltaschenstützschienen anliegen.

14. Sofern nicht eingebaut, die linke und rechte Satteltasche gemäß den Anweisungen in der Bedienungsanleitung am Motorrad montieren. Mit den Original-Bügelkopfschrauben und flachen Unterlegscheiben befestigen.
15. Ziehen Sie die Befestigungsschrauben der vorderen Satteltasche fest. Festziehen.  
Drehmoment: 7–11 N·m (62,0–97,4 in-lbs)

## FUNKTIONSWEISE

### HINWEIS

Der Nebenverbraucherschalter ist ein Kippschalter, der sich auf der Schalttafel der Innenverkleidung befindet.

1. Wenn sich der Zündschalter in der Stellung IGNITION (Zündung) oder ACCESS (Nebenverbraucher) befindet, wird die Stromversorgung der Sitzheizung eingeschaltet, indem der Nebenverbraucherschalter von AUS auf EIN gekippt wird.
  2. Zwei Schalter an der Seite des Sitzes dienen zur unabhängigen Regelung der Sitzheizung für den Fahrer- und den Soziusbereich. Der vordere Schalter dient für den Fahrersitz- und der hintere für den Soziussitzbereich.
- In der Mittelstellung ist die Heizung für den jeweiligen Bereich des Sitzes AUSGESCHALTET.
  - Wird die untere Hälfte des Schalters zum Sitz hin gedrückt, wird die Heizung in der NIEDRIGEN Wärmestufe EINGESCHALTET.

## ERSATZTEILE



Abbildung 7. Ersatzteile: Sitzheizung

- Wird die obere Hälfte des Schalters zum Sitz hin gedrückt, wird die Heizung in der HOHEN Wärmestufe EINGESCHALTET.

### HINWEIS

Wenn bei abgestelltem Motor der Nebenverbraucherschalter EINGESCHALTET bleibt und sich der Sitzheizungskippschalter in der NIEDRIGEN oder HOHEN Heizstufenstellung befindet, erwärmt sich der Sitz, sobald der Zündschalter auf die Stellung IGNITION (Zündung) oder ACCESS (Nebenverbraucher) gedreht wird.

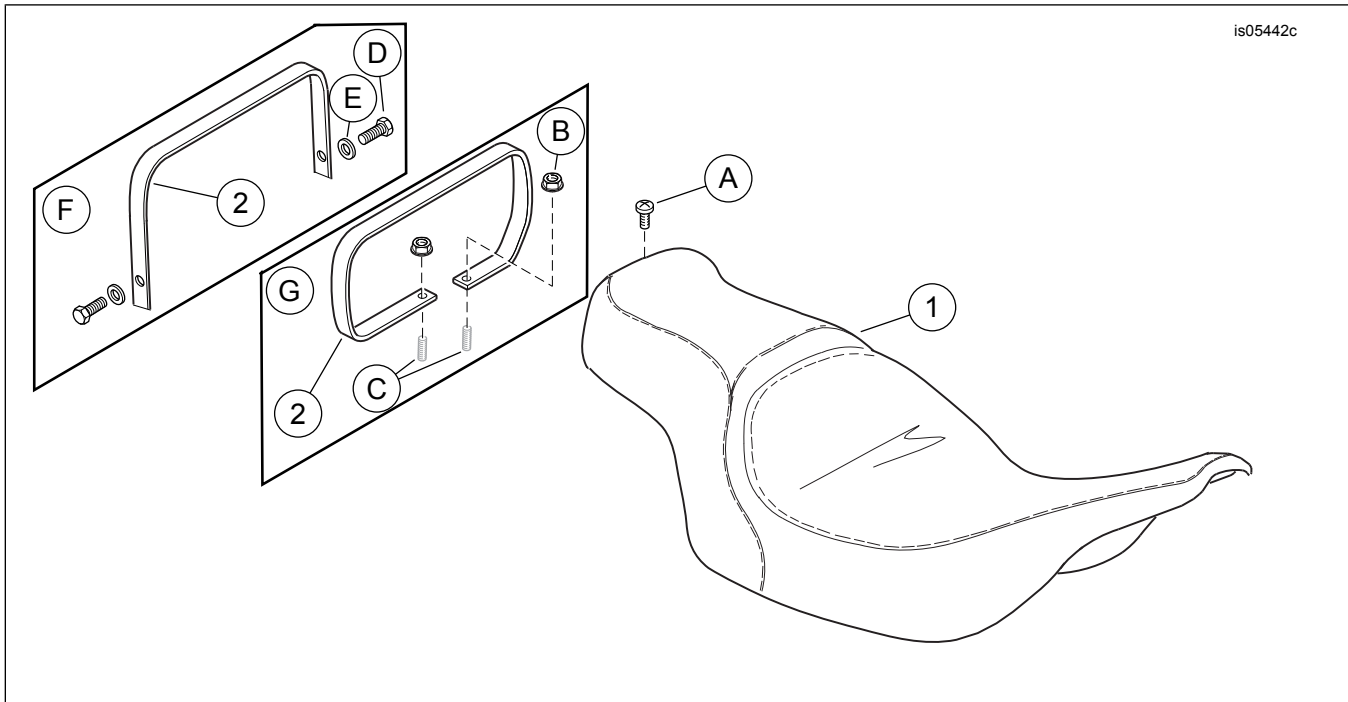
**Eine eingeschaltete Sitzheizung kann die Fahrzeugbatterie schnell entladen, wenn der Motor abgestellt ist oder unter normaler Betriebsgeschwindigkeit läuft. Dies kann zu Fehlstarts und zur Beschädigung der elektrischen Anlage führen.**

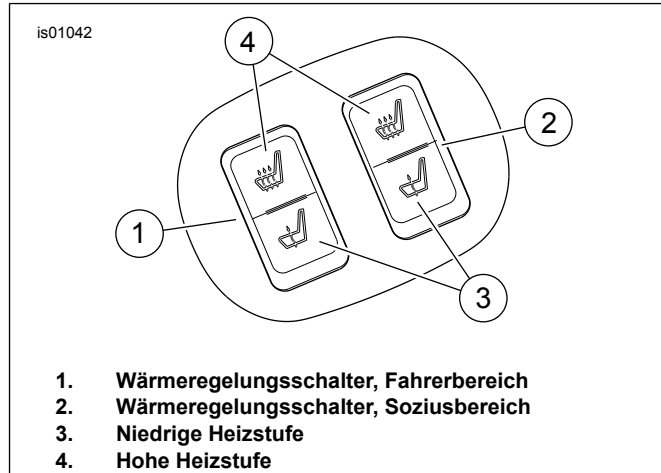

Abbildung 6. Sitzheizungsregelungsschalter

**Tabelle 1. Ersatzteiltabelle**

<b>Teil</b>	<b>Beschreibung (Menge)</b>	<b>Teilenummer</b>
1	Sitz (einfaches Muster abgebildet)	Nicht einzeln erhältlich
2	Halteriemen (Satz 52633-08)	51188-86
	Halteriemen (Sätze 52000004A, 52000177, 52000564 und 52000565)	52400005
	Halteriemen (Sätze 52000127 und 52000135)	52400015
<b>Im Text erwähnte, jedoch nicht im Satz enthaltene Teile:</b>		
A	Original-Kreuzschlitzschraube	2952A
B	OE Flanschierungsmutter (2)	7499
C	Original-Zapfen (2)	Nicht einzeln erhältlich
D	Original-Halteriemenschraube (2)	2952A
E	Original-Halteriemenunterlegscheibe (2)	6703
F	Konfiguration für Modelle ab 2014	
G	Konfiguration für Modelle bis 2013	