



ערכת מושב מחומם

כללי

מספר ערכה

A, 52000135, 52000127, 52000177, 52000004, 08-52633
52000564, 52000565

דגמים

למידע אודות התאמת דגם עיין בסעיף P & A בקטלוג הקמעונאי או בפרק על חלקים ואביזרים של www.harley-davidson.com (אנגלית בלבד).

דרישות התקנה

אם אביזר אחר כבר משתמש במחבר מעגל האביזרים (מתחת למושב, ראה איור 4). נדרשת גם רתמת מתאם מעגל עם מתג (מספר חלק A94-70264).

דגמי 2016-2014: נדרשת רכישה נפרדת של הארכת רתמה (מס' חלק 69200722) כדי לאתר את מחבר מעגל האביזרים.

דגמי 2017 ואילך: נדרשת רכישה נפרדת של הארכת רתמה (מס' חלק 69201599) כדי לאתר את מחבר מעגל האביזרים.

עומס יתר חשמלי

התראה

ניתן להעמיס יתר על המידה את מערכת הטעינה של הרכב על ידי הוספת יותר מדי אביזרי חשמל. אם כלל הציוד החשמלי הפועל בעת ובעונה אחת צורך יותר חשמל מכפי שהמערכת יכולה להפיק, צריכת החשמל עלולה לגרום להתרוקנות המצבר ולגרום נזק למערכת החשמל של הרכב. (d00211)

⚠ אזהרה

בעת התקנת אביזר חשמלי כלשהו, הקפד שלא לחרוג מעבר לדירוג המרבי של עוצמת הזרם המרבית של הנת"ך או מפסק המעגל המגן על המעגל שבו מבוצע השינוי. חריגה מעבר לעוצמת הזרם המרבית עלולה לגרום לתקלות חשמליות, וכתוצאה מכך לגרום למוות או פציעה חמורה. (a00310)

למושב המחומם דרוש זרם של עד **4.2 אמפר** ממערכת החשמל.

תכולת הערכה

ראה איור 7 ו טבלה 1 למידע על תכולת הערכה.

הסרה

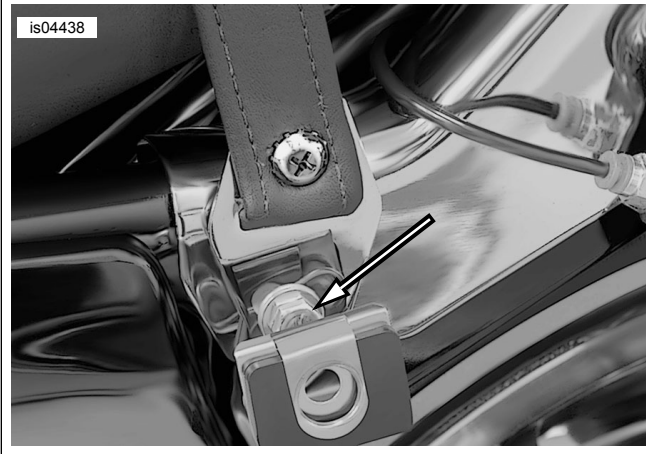

תרשים 1. הסרת רצועת האחיזה לנוסע (מוצג דגם 2008)

הערה

בעת ביצוע הנהלים הבאים, יש להימנע משריטת משטחים צבועים בכלים או בלשוניות המתכת של המושב.

הסרת רצועת האחיזה: דגמים משנת 2013 ומשנים קודמות:

1. ראה מדריך למשתמש. הסר את תיקי האוכף. שמור את כל חלקי החיבור לצורך ההתקנה.

הערה

2. לפני הסרת הברגים שמחברים את תיק האוכף לתושבת ההרכבה, שים לב לכיוון ההרכבה של תושבת ההרכבה של תיק האוכף.

ראה איור 1. הסר את הדסקית ובורג החיבור של תושבת ההרכבה הקדמית **בצד שמאל** כדי להסיר את התושבת ולנתק את רצועת האחיזה לנוסע המותקנת כעת.

3. השתמש בבורג ובדסקית כדי לחבר את תושבת ההרכבה של תיק האוכף לרכב באותו הכיוון בעת ההסרה. הברג את הבורג מספיק כדי להחזיק את התושבת במקומה. אל תהדק עד הסוף.

4. הסר את הדסקית ובורג החיבור של תושבת ההרכבה הקדמית **בצד ימין**. הסר והשלך את רצועת האחיזה.

5. הרכב את התושבת על הרכב באותו הכיוון בעת ההסרה. הברג את הבורג מספיק כדי להחזיק את התושבת במקומה. אל תהדק עד הסוף.

הסרת רצועת האחיזה: דגמי 2014 ומשנים מאוחרות יותר

1. ראה איור 7. הסר את הבורג (D), את הדסקית (E) ואת קצה רצועת האחיזה. שמור את החלקים לצורך התקנה בשלב מאוחר יותר.

הסרת מושב

1. **דגמי Tour-Pak®:** פתח את מכסה ה-Tour-Pak. הרם את הרפידה הקדמית כדי לגשת לתושבת המושב.

2. ראה איור 7. הסר את בורג הפיליפס ואת דסקית הנעילה (A) מהצד האחורי של המושב הנוכחי. משוך את המושב אחורה כדי להסיר אותו. שמור את הבורג

3. **רצועות הכנף:** הסר את רצועות העיטור של הכנף:

a. כסה את קצהו של מברג רגיל בחתיכה של סרט הדבקה כדי להגן על משטחי כרום ומשטחים צבועים.

b. ראה איור 2. הכנס את קצה המברג בין לוח הכרום לבין רצועות העיטור מגומי.

c. הרם את מסגרת הנוי. משוך אותה כלפי מעלה והרחק מרצועות חיפוי הגומי.

d. קלף את רצועת העיטור מגומי החל מאחד מצדדיה והסר אותה מהפגוש.

e. נקה בעזרת תערובת של 50% איזופרופיל אלכוהול ו-50% מים מזוקקים.

4. ראה איור 4. זהה את הפקק של מחבר מעגל האביזרים (1) בחזית המצבר והסר אותו.

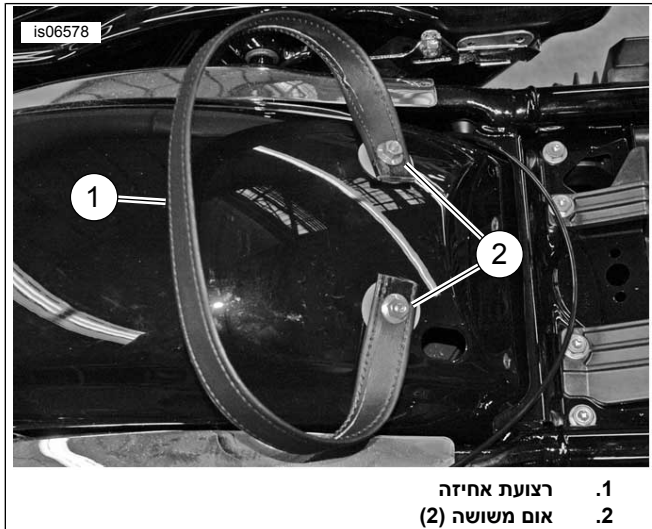

1. רצועת אחיזה
2. אום משושה (2)

תרשים 3. התקנת רצועת אחיזה

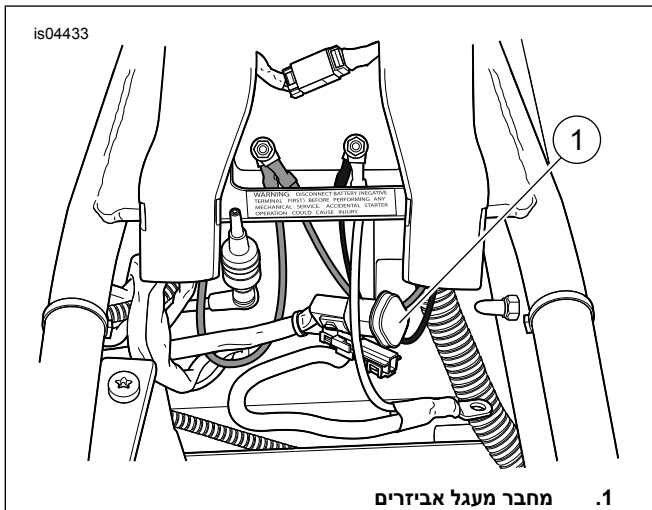

1. מחבר מעגל אביזרים

תרשים 4. מחבר מעגל אביזרים

5. אתר את מחבר המושב המחומם בצד התחתון של המושב החדש.

הערה

דגמי 2016-2014: אם אביזר אחר כבר משתמש במחבר מעגל האביזרים, השתמש ברתמת מתאם מעגל עם מתג (מספר חלק A94-70264, זמין בנפרד) כמתאם Y.

דגמי 2017: אם אביזר אחר כבר משתמש במחבר מעגל האביזרים, השתמש ברתמת מתאם מעגל עם מתג (מספר חלק 69201706, זמין בנפרד) כמתאם Y.

6. חבר את מחבר המושב המחומם למחבר מעגל האביזרים (1).

7. ראה מדריך למשתמש. חבר את הכבל השלילי (-) של המצבר.

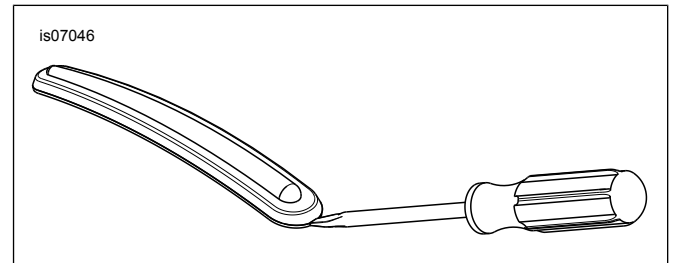

תרשים 2. הסר את רצועת העיטור של הפגוש

התקנה

התקנת מושב ורצועת אחיזה חדשים

הערה

בדגמים עם מעקה אחיזה אין צורך בהתקנה של רצועת אחיזה.

דגמים משנת 2013 ומטה: יש להתקין את רצועת האחיזה לפני המושב. דגמי 2014 ואילך: יש להתקין את רצועת האחיזה אחרי המושב.

1. **דגמי 2014 ואילך:** עבור לשלב 3. **דגמי 2013 ומטה:** ראה איור 3. הסר את שתי האומים המשושות (2) מהחפים סמוך לקצה הקדמי של הכנף האחורית.

2. התקן את רצועת האחיזה החדשה (1) על החפים כמתואר בתמונה, בעזרת שני החורים הקיצוניים ביותר ברצועות שבהן יש מספר רב של חורים. הצמד את רצועת האחיזה לחפים בעזרת האומים. הדק.

מומנט: 6.8–10.8 (5–8 N·m)

⚠ אזהרה

כדי למנוע התנעה בשוגג של הרכב העלולה לגרום למוות או פציעה חמורה, נתק את הכבל השלילי (-) של המצבר לפני שתמשיך. (a00048)

3. פעל בהתאם להנחיות במדריך להשתמש כדי לנתק את הכבל השלילי (-) של המצבר מהמצבר.

8. נתב את החיווט לתוך המרווח שמתחת למושב כך שהחיווט לא יימערך בעת התקנת המושב.

9. ראה איור 5. אם רצועת האחיזה כבר מותקנת, החלק דרכה את החלק האחורי של המושב, מכיוון הצד הקדמי, עד שהחריץ (2) בצד הקדמי התחתון של המושב ימצא מאחורי לשון ההרכבה של המושב (1) על התושבת האחורית של מיכל הדלק.

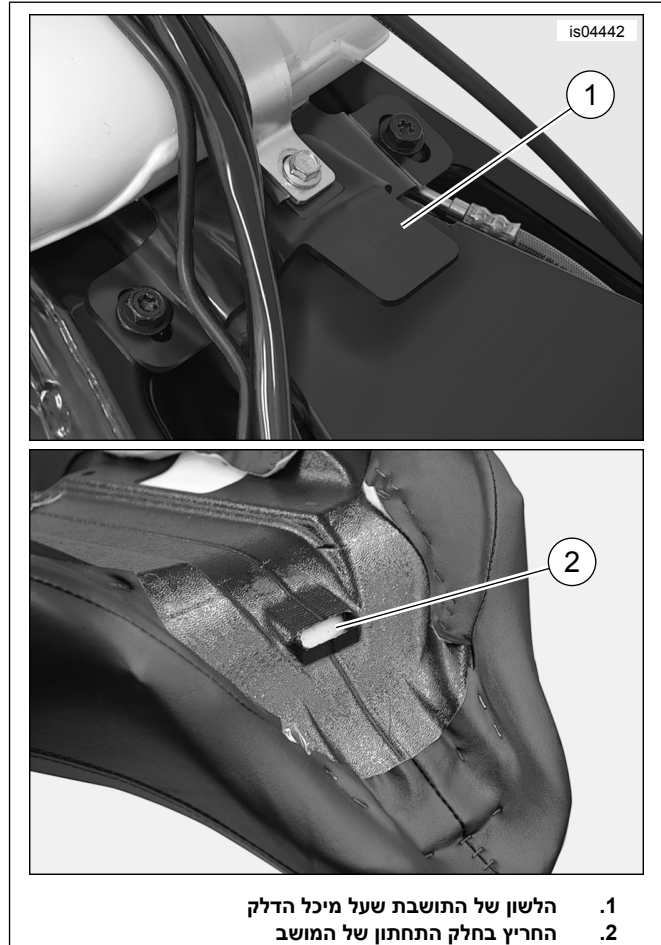

תרשים 5. ההרכבה הקדמית של המושב

10. לחץ את המושב כלפי מטה אל לוח השדרה של המסגרת. החלק את המושב קדימה לעבר חזית האופנוע עד שלשון התושבת של מיכל הדלק תיכנס באופן מלא לתוך החריץ שמתחת למושב.

11. חבר את המושב לכנף האחורית באמצעות בורג הפיליפס (עם דסקית מרווח) שהוסר בעת הסרת המושב. הדק.
מומנט: 8.1–5.4 (ft-lbs) 4–6 (N·m)

12. עיין במדריך הטיפולים. התקן את המושב. לאחר התקנת המושב, משוך אותו כלפי מעלה כדי לוודא שהוא מאובטח.

13. דגמי 2014 ואילך: התקנת רצועת אחיזה.

a. התקן את הקצה של רצועת האחיזה בחריץ של תושבת רצועת האחיזה. יישר את החור של רצועת האחיזה עם החור בתושבת.

b. ראה איור 7. התקן את הבורג (D) והדסקית (E) של רצועת האחיזה. הדק.

מומנט: 8.1–5.4 (ft-lbs) 4.0–6.0 (N·m)

c. חזור על השלבים בצד השני.

הערה

הלשונית מגומי יצוק בתחתית תיק האוכף חייבת להיכנס בקלות למסילות התמיכה התחתונות של תיק האוכף.

14. אם הסרת את תיקי האוכף, התקן אותם על האופנוע על פי ההוראות במדריך למשתמש. הצמד למקום עם ההדקים והדסקיות השטוחות המקוריים.

15. הדק את בורגי ההרכבה של תיק האוכף הקדמי. הדק.

מומנט: 7–11 (in-lbs) 62.0–97.4 (N·m)

פעולה

הערה

מתג האביזרים הוא מתג דו-מצבי הנמצא בלוח המתגים במעטפת הפנימית.

1. כשמערכת/מתג ההצתה במצב IGNITION (התנעה) או ACCESS (אביזרים), העבר את מתג האביזרים ממצב OFF (מנותק) למצב ON (מופעל) כדי להפעיל את המעגל של המושב המחומם.

2. שני המתגים בצדי המושב שולטים באופן נפרד באזורי החימום של הרוכב ושל הנוסע. המתג הקדמי שולט באזור הרוכב, והמתג האחורי שולט באזור הנוסע.

- במצב האמצעי, מנותק החימום לאותו אזור של המושב.
- לחיצה על החלק התחתון של המתג לעבר המושב מפעילה את החימום באותו אזור בעצמה נמוכה.
- לחיצה על החלק העליון של המתג לעבר המושב מפעילה את החימום באותו אזור בעצמה גבוהה.

הערה

אם מתג האביזרים הושאר במצב ON (מופעל), ומתג החימום הדו-מצבי של המושב הושאר במצב חימום בעצמה נמוכה או גבוהה בעת הדממת האופנוע, חימום המושב יתחיל כאשר מעבירים את מערכת/מתג ההצתה למצב IGNITION (התנעה) או ACCESS (אביזרים).

מושב מחומם המופעל כאשר מנוע האופנוע מודמם או פועל מתחת למהירות הפעולה הרגילה של המנוע עלול לגרום לפריקת מצבר הרכב במהירות, וכתוצאה מכך לבעיית התנעה, ואף לגרום נזק למערכת החשמל.

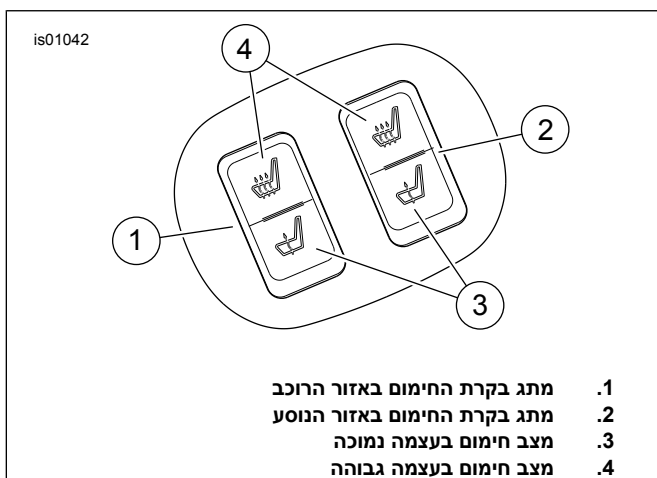

תרשים 6. מתגי בקרת החימום של המושב

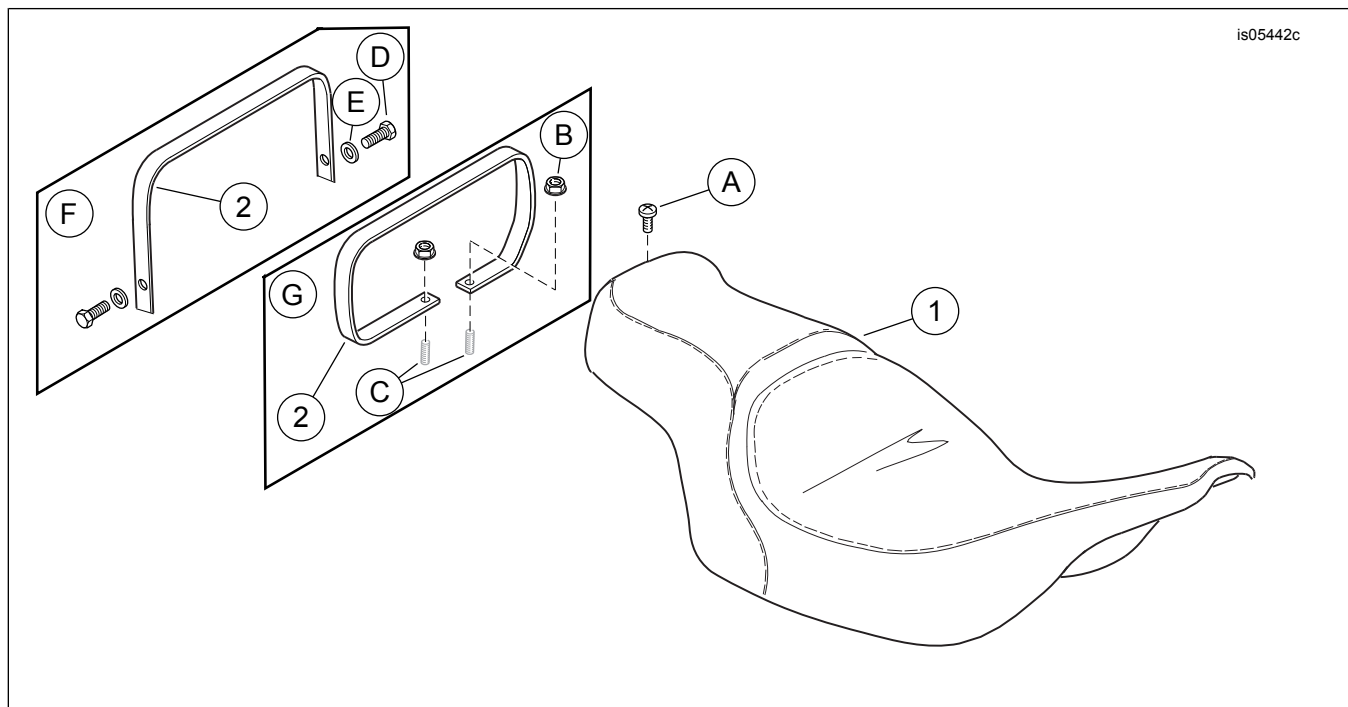

תרשים 7. חלקי שירות: מושב מחומם

טבלה 1. טבלת חלקי שירות

מספר חלק	תיאור (כמות)	פריט
לא נמכר בנפרד	מושב (מוצגת תבנית רגילה)	1
86-51188	רצועת אחיזה (ערכה 08-52633)	2
52400005	רצועת אחיזה (ערכות 52000565-ו A, 52000177, 5200056452000004)	
52400015	רצועת אחיזה (ערכות 52000135-ו 52000127)	
פריטים שהוזכרו בטקסט אבל אינם נכללים בערכה:		
A2952	בורג ראש פיליפס מקורי	A
7499	אום אוגן מקורי (2)	B
לא נמכר בנפרד	הדק מקורי (2)	C
A2952	בורג מקורי של רצועת האחיזה (2)	D
6703	דסקית מקורית של רצועת האחיזה (2)	E
	תצורה לדגמי 2014 ואילך	F
	תצורה לדגמי 2013 ומטה	G