



FŰTÖTTÜLÉS-KÉSZLET

ÁLTALÁNOS TUDNIVALÓK

Készlet száma

52633-08, 52000004A, 52000135, 52000127, 52000177, 52000564, 52000565

Modellek

A felszereléssel kapcsolatos tájékoztatásért lásd a P&A kiskereskedelmi katalógust vagy a www.harley-davidson.com Parts and Accessories (Alkatrészek és tartozékok) részét (amely kizárólag angol nyelven áll rendelkezésre).

Szerelési követelmények

Ha a tartozékáramkör csatlakozóját már másik tartozék használja (az ülés alatt, Lásd: 4. ábra.), szükséged lesz egy kapcsolt áramkóradapter-vezetékkegelyre (cikkszám: 70264-94A).

2014–2016-os modellek: A tartozékáramkör csatlakozójának megtalálásához külön meg kell venni a kábelköteg-hosszabbítót (cikksz.: 69200722).

2017-es és újabb modellek: A tartozékáramkör csatlakozójának megtalálásához külön meg kell venni a kábelköteg-hosszabbítót (cikksz.: 69201599).

Elektromos túlterhelés

ÉRTEŚÍTÉS

Motorkerékpár töltőrendszerét túlterhelheti, ha túl sok elektromos tartozékot szerel fel. Ha az egyszerre üzemelő elektromos tartozékok több áramot fogyasztanak, mint amennyit a motorkerékpár töltőrendszere előállít, az elektromos fogyasztás lemerítheti az akkumulátort, és károsíthatja a jármű elektromos rendszerét. (00211d)

▲ FIGYELEM

Elektromos tartozék felszerelésekor ügyeljen arra, hogy ne lépje túl az érintett áramkört védő biztosíték vagy megszakító névleges maximális áramerősségét. A maximális áramerősség túllépése elektromos hibákhoz vezethet, ami súlyos, akár végzetes személyi sérüléssel is járhat. (00310a)

Az ülésfűtés legfeljebb **4,2 amper** áramot vesz fel az elektromos rendszerből.

A készlet tartalma

A készlet tartalmával kapcsolatban lásd: Ábra 7 és Táblázat 1

ELTÁVOLÍTÁS

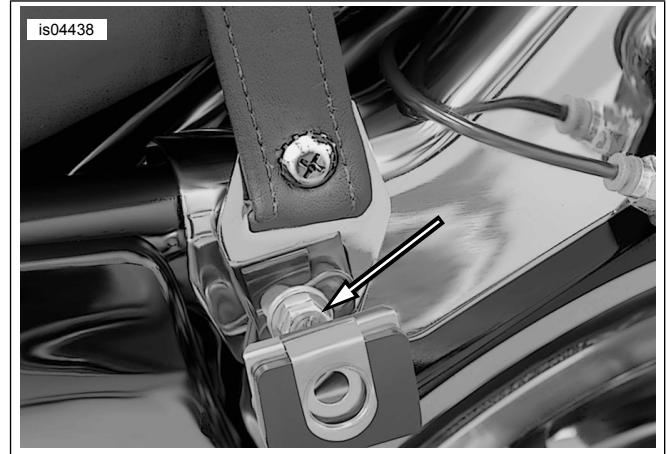

Ábra 1. Utas kapaszkodópántjának eltávolítása (az ábrán a 2008-as látható)

MEGJEGYZÉS

A következő műveletek végrehajtása közben ügyelj arra, hogy ne karcold meg a fényezést a szerszámokkal vagy az ülés fémfűléivel.

Kapaszkodópánt eltávolítása: 2013-as és korábbi modellek

1. Lásd a felhasználói kézikönyvet. Távolítsa el a nyeregtaskákat. Minden alkatrészt tegyél félre a beszereléshez.

2. MEGJEGYZÉS

Mielőtt kivennéd a nyeregtaska tartókonzolt rögzítő csavarokat, jegyezd fel a nyeregtaska-rögzítőkonzol rögzítésének irányát.

Lásd: Ábra 1 . Távolítsd el a **bal** első nyeregtaskatartó konzol tartócsavarját és alátétét. Ezt követően el tudod távolítani a konzolt és az utas régi kapaszkodópántját.

3. A csavarral és alátéttel szereld a nyeregtaska tartókonzoltját a járműre az eltávolítással megegyező irányban. Húzd meg eléggé a csavart, hogy a konzolt a helyén tartsa. Ne szorítsa meg teljesen.

4. Távolítsd el a **jobb** első nyeregtaskatartó konzol tartócsavarját és alátétét. Távolítsd el és dobd ki a kapaszkodópántot.

5. Szereld a konzolt a járműhöz ugyanabban az irányban, mint ahogy az eltávolításakor állt. Húzd meg eléggé a csavart, hogy a konzolt a helyén tartsa. Ne szorítsa meg teljesen.

Kapaszkodópánt eltávolítása: 2014-es és későbbi modellek

1. Lásd: Ábra 7 . Távolítsd el a csavart (D), alátétet (E) és a kapaszkodópánt végét. Tedd félre ezeket az alkatrészeket a későbbi szereléshez.
2. Ismételd meg az előző lépést a másik oldalon.

Az ülés eltávolítása

1. **Tour-Pak® modellek:** nyisd fel a Tour-Pak fedelét. Az üléstartóhoz úgy tudsz hozzáférni, ha felemeled az elülső párnát.
2. Lásd: Ábra 7 . Távolítsd el a kereszthornyú csavart és a rugós alátétet (A) a régi ülés hátuljáról. Húzd az ülést hátrafelé a levételhez. Tedd félre a csavart
3. **Sárvédőcsíkok:** Távolítsd el a sárvédő díszcsíkjait:
 - a. Tekerd be egy laposfejű csavarhúzó végét szigetelőszalaggal, hogy ne sértse fel a krómozott és festett felületeket.
 - b. Lásd: Ábra 2 . Helyezd a csavarhúzó végét a krómozott keret és a gumi díszcsík közé.
 - c. Feszítsd fel a keretet. Húzd fel, és válaszd le a gumi díszcsíkról.
 - d. Bármelyik végénél kezdve húzd le a gumi díszcsíkot a sárvédőről.
 - e. Tisztítsd le 50 % izopropil-alkohol és 50 % desztillált víz keverékével.

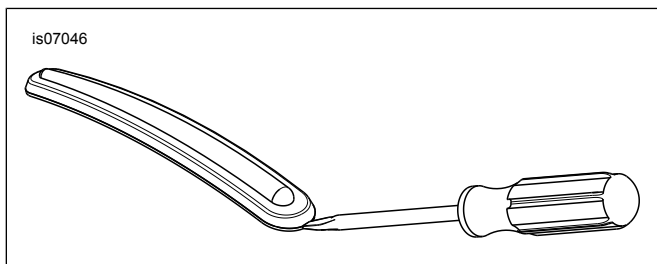

Ábra 2. Távolítsd el a sárvédő díszcsíkját

FELSZERELÉS

Új ülés és kapaszkodópánt felszerelése

MEGJEGYZÉS

A kapaszkodósínnel felszerel modelleken nem kell kapaszkodópántot felszerelni.

2013-as és régebbi modellek: A kapaszkodópántot az ülés elé szerelték. 2014-es és újabb modellek: A kapaszkodópántot az ülés mögé szerelték.

1. **2014-es és újabb modellek:** Folytasd a 3. lépéssel. **2013-as és régebbi modellek:** Lásd: 3. ábra. Távolítsd el a két hatlapfejű anyát (2) az elülső sárvédő elejénél található bütykökről.

2. Szereld fel az új kapaszkodópántot (1) a bütykökre az ábrán látható módon. Ha a pánton több furat van, a két külsőt használd. Rögzítsd a kapaszkodópántot a bütykökre az anyákkal. Húzza meg.

Nyomaték: 6,8–10,8 N·m (5–8 ft·lbs)

▲ FIGYELEM

A további lépés előtt kösse le az akkumulátor negatív (–) kábelét, hogy megelőzze a motor véletlen beindulását, ami súlyos, akár végzetes személyi sérüléshez is vezethet. (00048a)

3. A használati útmutató utasításai alapján távolítsd el a negatív (–) akkumulátorkábelt az akkumulátorról.

MEGJEGYZÉS

2014–2016-os modellek: A tartozékáramkör ülés alatti csatlakozójának megtalálásához be kell szerelni a 69200722 sz. készletet.

2017-es és újabb modellek: A tartozékáramkör ülés alatti csatlakozójának megtalálásához be kell szerelni a 69201599 sz. készletet.

4. Lásd: Ábra 4 . Azonosítsd és távolítsd el a tartozékáramkör csatlakozóját védő dugaszt (1) az akkumulátor előtt.

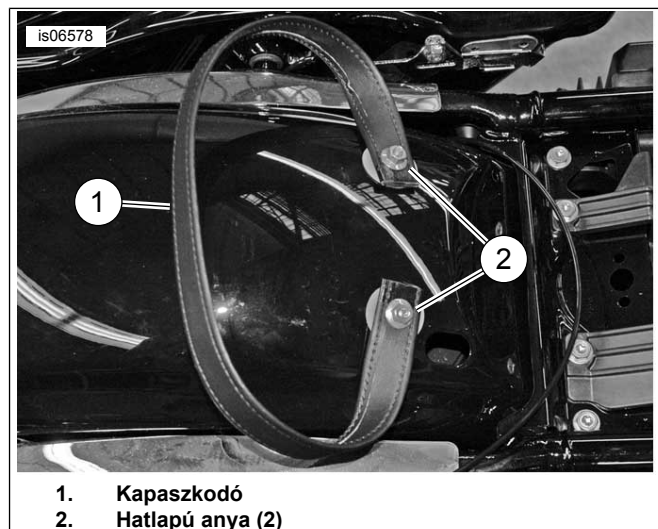

1. Kapaszkodó
2. Hatlapú anya (2)

Ábra 3. Kapaszkodópánt felszerelése

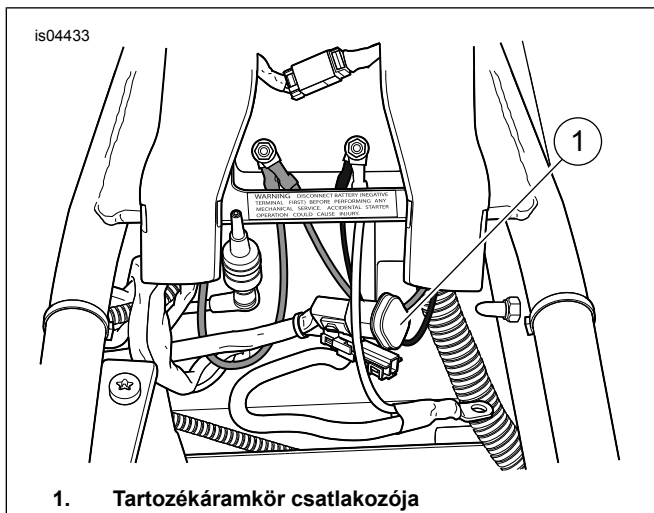

1. Tartozékáramkör csatlakozója
Ábra 4. Tartozékáramkör csatlakozója

5. Keresd meg a fűtött ülés csatlakozóját az új ülés alján.

MEGJEGYZÉS

2014–2016-os modellek: Ha a tartozékáramkör csatlakozóját már másik tartozék használja, szükséged lesz egy kapcsolt áramköradapter-vezetékkezetre (külön kapható, cikkszám: 70264-94A) „Y” adapterként.

2017-es és újabb modellek: Ha a tartozékáramkör csatlakozóját már másik tartozék használja, szükséged lesz egy kapcsolt áramköradapter-vezetékkezetre (külön kapható, cikkszám: 69201706) „Y” adapterként.

6. Csatlakoztasd a fűtött ülés csatlakozóját a tartozékáramkör csatlakozójához (1).
7. Lásd a felhasználói kézikönyvet. Csatlakoztasd a negatív (-) akkumulátorkábelt.
8. Vezesd be a vezetéket az ülés alatti területre úgy, hogy az ülés visszahelyezésekor ne csípődjen be.
9. Lásd: Ábra 5 . Ha már beszerelted, csúsztasd át az ülés hátulját a kapaszkodópánton előlről, amíg az ülés alsó fele elején levő nyílás (2) az üzemanyagtartály hátsó konzolján található ülésrögzítő nyelv (1) mögé kerül.

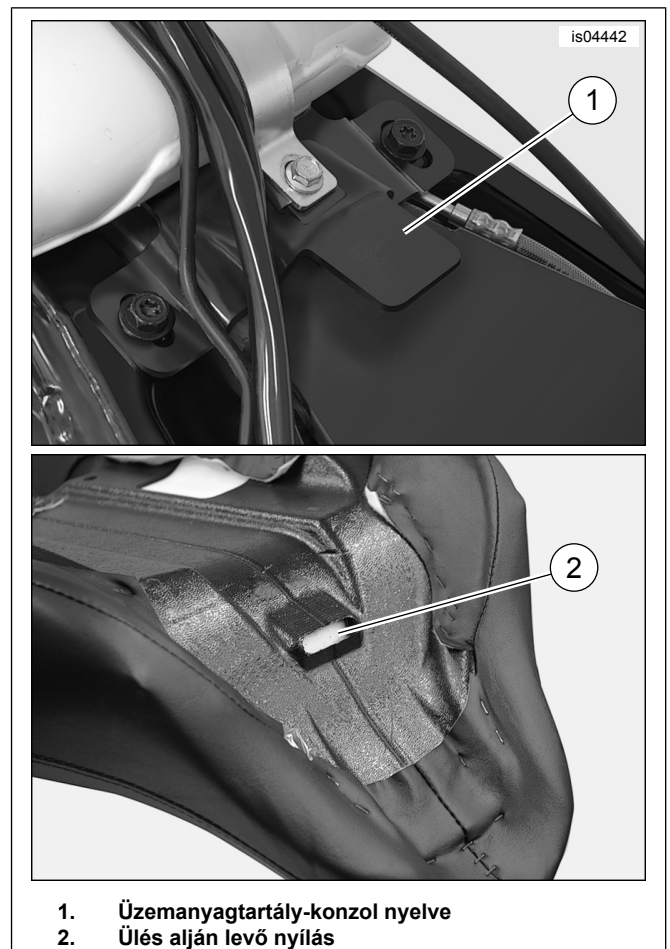

1. Üzemanyagtartály-konzol nyelve
2. Ülés alján levő nyílás
Ábra 5. Ülés elejének a rögzítése

10. Nyomd le az ülést a váz gerincére. Csúsztasd az ülést a motor eleje felé, amíg az üzemanyagtartály konzolján található nyelv teljesen bele nem csúszik az ülés alján található nyílásba.
11. Rögzítsd az ülést a hátsó sárvédőre az ülés eltávolításakor kicsavart keresztornyú csavarral (és rögzítőalátéttel). Húzza meg.
Nyomaték: 5,4–8,1 N·m (4–6 ft-lbs)
12. Lásd a szervizkézikönyvet. Szerelje vissza az ülést. A felszerelést követően az ülést maga felé meghúzva ellenőrizze a felszerelés megfelelőségét.
13. **2014-es és újabb modellek:** Szereld fel a kapaszkodópántot.
- Rögzítsd a kapaszkodópánt végét a kapaszkodópánt konzoljának nyílásába. Illessze a kapaszkodó pánton található lyukat a konzol furatához.
 - Lásd: Ábra 7 . Szereld be a kapaszkodópánt csavarját (D) és alátétét (E). Húzza meg.
Nyomaték: 5,4–8,1 N·m (4,0–6,0 ft-lbs)
 - Ismételje meg ezeket a lépéseket a másik oldalon.

MEGJEGYZÉS

A nyeregáskák alján található öntött gumi betéteknek pontosan kell illeszkedniük az alsó nyeregáská-tartósínekre.

14. Ha el vannak távolítva, akkor a használati utasításnak megfelelően szerelje fel a nyeregáskákat a motorkerékpárra. Rögzítse az eredeti gömbfejű csapokkal és lapos alátétekkel.

15. Húzza meg az első nyeregáská tartócsavarjait. Húzza meg.

Nyomaték: 7–11 N·m (62,0–97,4 in-lbs)

MŰKÖDÉS

MEGJEGYZÉS

A tartozékkapcsoló a belső idom kapcsolópaneljén található billenőkapcsoló.

1. Miközben a gyújtáskapcsoló IGNITION (gyújtás) vagy ACCESS (tartozék) állásban van, a tartozékkapcsoló OFF (ki) állásból ON (be) állásba kapcsolásával zárja a fűtött ülés áramkörét.

2. Az ülés oldalán két kapcsoló függetlenül vezérli a motoros és az utas fűtött területét. Az első kapcsoló a motoros területét vezérli, a hátsó pedig az utas területét.

- Középső állásban az adott terület fűtése ki van kapcsolva.
- Ha a kapcsoló alsó részét az ülés felé állítod, az adott terület fűtését alacsony fokozaton kapcsolod be.

- Ha a kapcsoló felső részét az ülés felé állítod, az adott terület fűtését magas fokozaton kapcsolod be.

MEGJEGYZÉS

Ha a motorkerékpár kikapcsolásakor a tartozékkapcsolót bekapcsolva hagyod és az ülésfűtés billenőkapcsolója alacsony vagy magas állásban van, az ülésfűtés működni kezd, amikor a gyújtáskapcsolót IGNITION (gyújtás) vagy ACCESS (tartozék) állásba fordítod.

Ha a motor nem jár vagy a szokásos haladási sebességnél lassabban működik és az ülésfűtés be van kapcsolva, gyorsan lemerülhet a jármű akkumulátora, és ennek következtében később előfordulhat, hogy nem indul be, sőt az elektromos rendszert is kár érheti.

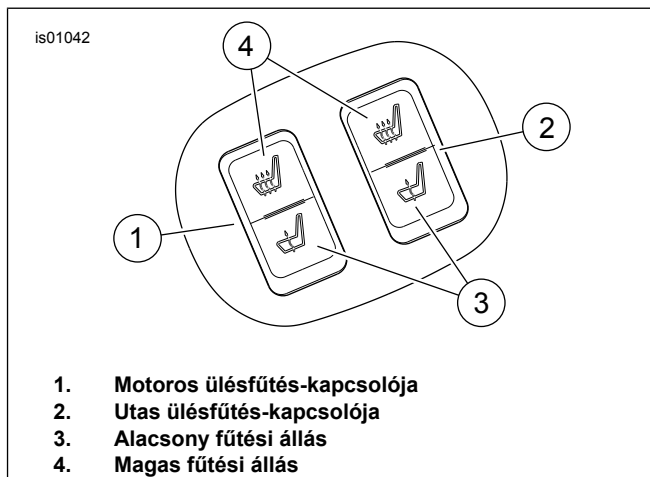

Ábra 6. Ülészűtés-szabályozó kapcsolók

SZERVIZELHETŐ ALKATRÉSZEK

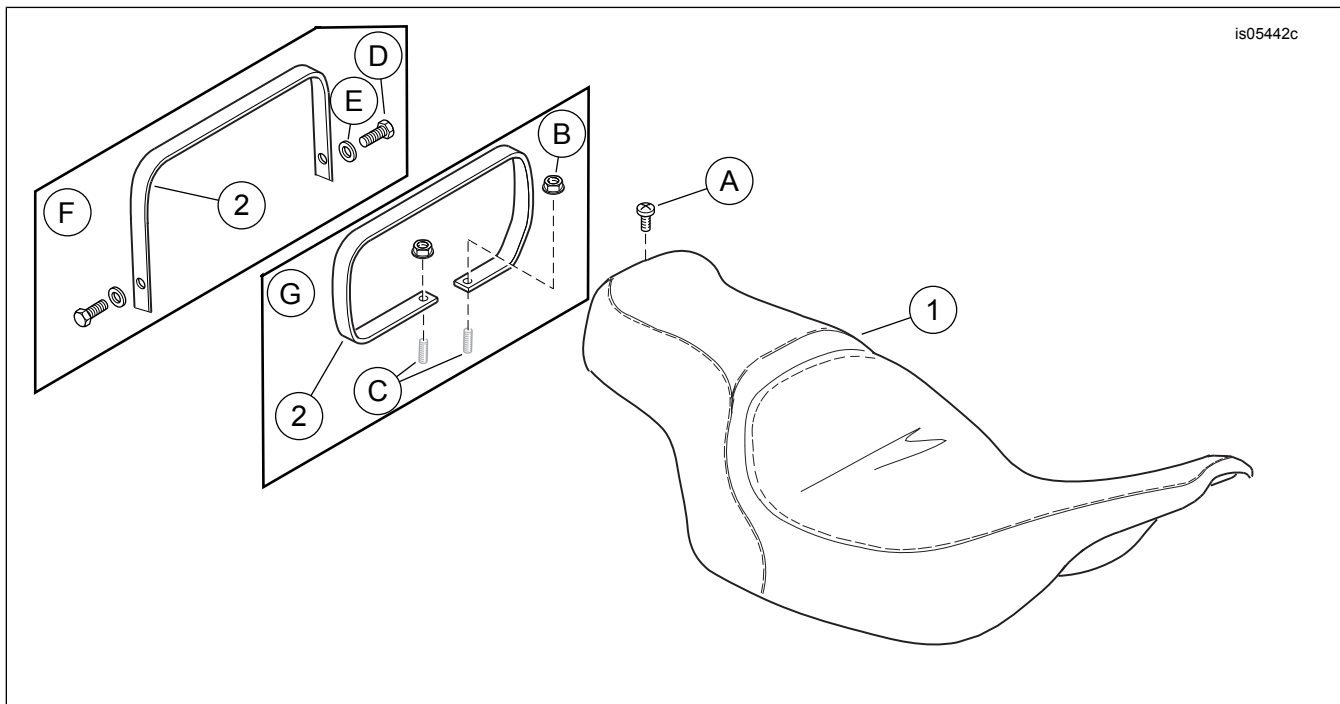

Ábra 7. Szervizelhető alkatrészek: Fűtött ülés

Táblázat 1. Szervizelhető alkatrészek táblázata

Tétel	Leírás (mennyiség)	Cikkszám
1	Ülés (az ábrán sima mintázattal)	Külön nem kapható
2	Kapaszkodópánt (52633-08. sz. készlet)	51188-86
	Kapaszkodópánt (52000004A, 52000177, 52000564 és 52000565. sz. készlet)	52400005
	Kapaszkodópánt (52000127 és 52000135 sz. készlet)	52400015
A szövegben említett tételek, amit a készlet nem tartalmaz:		
A	Eredeti alkatrész (OE) kereszthornyú csavar	2952A
B	OE peremes anyák (2)	7499
C	OE csap (2)	Külön nem kapható
D	Eredeti kapaszkodópánt csavarja (2)	2952A
E	Eredeti kapaszkodópánt alátéte (2)	6703
F	2014-es és újabb modellkonfiguráció	
G	2013-as és régebbi modellkonfiguráció	