



## KIT TEMPAT DUDUK PANAS

### UMUM

#### Nombor Kit

52633-08, 52000004A, 52000135, 52000127, 52000177, 52000564, 52000565

#### Model

Untuk maklumat perengkapan model, lihat Katalog Runcit P&A atau seksyen Bahagian dan Aksesori di [www.harley-davidson.com](http://www.harley-davidson.com) (Bahasa Inggeris sahaja).

#### Keperluan bagi Pemasangan

Jika aksesori lain sudah menggunakan penyambung litar aksesori (di bawah tempat duduk, Lihat Rajah 4. ), maka Abah-abah Penyesuai Litar Boleh Ditukar (nombor bahagian 70264-94A) diperlukan.

**Model 2014-2016:** Pembelian berasingan bagi sambungan abah-abah (No. Bahagian 69200722) diperlukan untuk mengesan penyambung litar aksesori.

**Model 2017 dan kemudian:** Pembelian berasingan bagi sambungan abah-abah (No. Bahagian 69201599) diperlukan untuk mengesan penyambung litar aksesori.

#### Elektrik Berlebihan

##### NOTIS

Menambah terlalu banyak aksesori elektrik boleh terlebih membebankan sistem pengecasan. Jika penggunaan elektrik bagi gabungan aksesori elektrik yang beroperasi pada bila-bila satu masa melebihi arus elektrik yang dihasilkan oleh sistem pengecasan kenderaan, penggunaan elektrik ini boleh menyahcas bateri dan merosakkan sistem elektrik kenderaan. (00211d)

##### ⚠ AMARAN

Apabila memasang apa-apa aksesori elektrik, pastikan untuk tidak melebihi kadaran keampuhan maksimum bagi fuis atau pemutus litar yang melindungi litar terjejas yang diubah suai. Melebihi keampuhan maksimum boleh menyebabkan kegagalan elektrik, dan membawa maut atau kecederaan serius. (00310a)

Tempat Duduk Panas diperlukan sehingga **4.2 Ampere** arus berbanding sistem elektrik.

#### Kandungan Kit

Lihat Rajah 7 dan Jadual 1 untuk kandungan kit.

### PENANGGALAN

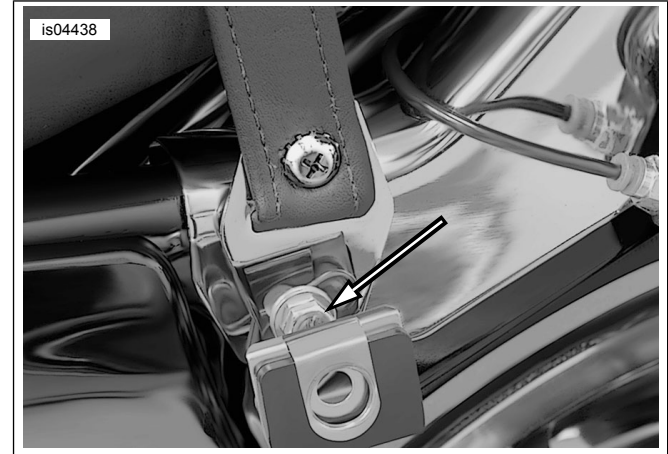

Rajah 1. Penanggalan Tali Cekau Penumpang (2008 Ditunjukkan)

#### CATATAN

Apabila melakukan prosedur berikut, elakkan daripada mencarkkan permukaan bercat dengan alat atau tab tempat duduk logam.

#### Penanggalan Tali Cekau: Model 2013 dan Sebelumnya

1. Lihat manual pemilik. Tanggalkan beg motosikal. Simpan semua perkakasan untuk pemasangan.

2. **CATATAN**

Sebelum menanggalkan bolt lekapan pendakap pemasangan beg pelana, perhatikan orientasi pemasangan bagi pendakap pemasangan beg pelana.

Lihat Rajah 1 . Alih Keluar **sebelah kiri** ke hadapan bolt lekapan pendakap pemasangan beg pelana dan sesendal untuk menanggalkan pendakap dan memutuskan tali cekau penumpang yang sedang dipasang.

3. Gunakan bolt dan sesendal untuk memasang pendakap pemasangan beg pelana pada kenderaan dalam orientasi yang sama seperti yang dikeluarkan. Ketatkan bolt secukupnya untuk memegang pendakap pada tempatnya. Jangan ketatkan sepenuhnya.

4. Alih keluar **bahagian kanan** ke hadapan bolt lekapan pendakap pemasangan beg pelana dan sesendal. Tanggalkan dan buang tali cekau.



- Pasang pendakap kepada kenderaan dalam orientasi yang sama seperti yang ditanggalkan. Ketatkan bolt secukupnya untuk memegang pendakap pada tempatnya. Jangan ketatkan sepenuhnya.

## Penanggalan Tali Cekau: Model 2014 dan Kemudian

- Lihat Rajah 7 . Keluarkan skru (D), sesendal (E) dan hujung tali cekau. Simpan perkakasan untuk dipasang kemudian.
- Ulang langkah sebelumnya pada bahagian bertentangan.

## Penanggalan Tempat Duduk

- Model Tour-Pak®:** Buka penutup Tour-Pak. Angkat pad depan untuk mengakses cagakan tempat duduk.
- Lihat Rajah 7 . Tanggalkan skru kepala Phillips dengan sesendal kunci (A) dari bahagian belakang tempat duduk yang sedia ada. Tarik tempat duduk ke belakang untuk menanggalkan tempat duduk. Kekalkan skru
- Jalur Dapra:** Tanggalkan jalur trim dapra:
  - Gunakan pita untuk menutup hujung pemutar skru bagi melindungi permukaan krom dan permukaan bercat.
  - Lihat Rajah 2 . Masukkan hujung pemutar skru di antara bezel krom dan jalur trim getah.
  - Naikkan bezel. Tarik bezel ke atas daripada jalur trim getah.
  - Tarik jalur trim getah daripada dapra, bermula dari salah satu hujung.
  - Bersihkan dengan campuran 50 peratus alkohol isopropil dan 50 peratus air suling.

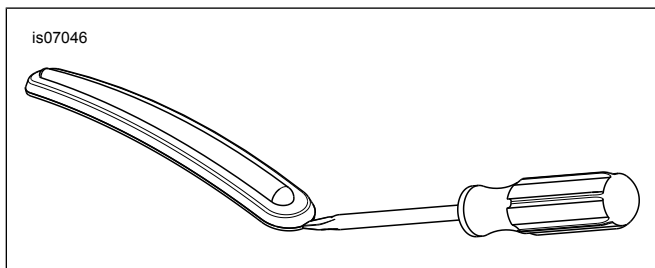

Rajah 2. Tanggalkan Jalur Trim Dapra

## PEMASANGAN

### Tempat Duduk Baharu dan Pemasangan Tali Cekau

#### CATATAN

Model dengan rel cekau tidak memerlukan pemasangan tali cekau.

Model 2013 dan sebelumnya: Tali cekau dipasang terlebih dahulu sebelum tempat duduk. Model 2014 dan kemudian: Tali cekau dipasang selepas tempat duduk.

- Model 2014 dan Model yang Kemudian:** Pergi ke langkah 3. **Model 2013 dan Sebelumnya:** Lihat Rajah 3. Tanggalkan dua nat heks (2) daripada stad berhampiran bahagian depan dapra belakang.
- Pasang tali cekau baharu (1) pada stad seperti yang ditunjukkan, menggunakan dua lubang yang paling luar pada tali dengan pelbagai lubang. Kukuhan tali cekau pada stad dengan nat. Ketatkan.  
Tork: 6,8–10,8 N·m (5–8 ft-lbs)

#### ⚠ AMARAN

Untuk mengelakkan pemulaan kenderaan tidak sengaja yang boleh menyebabkan kematian atau kecederaan serius, putuskan kabel bateri negatif (-) sebelum meneruskan. (00048a)

- Ikut arahan dalam manual pemilik untuk mengalih keluar kabel bateri negatif (-) daripada bateri.

#### CATATAN

**Model 2014-2016:** Pemasangan Kit 69200722 diperlukan untuk mengesan penyambung litar aksesori di bawah tempat duduk.

**Model 2017 dan kemudian:** Pemasangan Kit 69201599 diperlukan untuk mengesan penyambung litar aksesori di bawah tempat duduk.

- Lihat Rajah 4 . Kenal pasti dan tanggalkan palam daripada penyambung litar aksesori (1) di depan bateri.

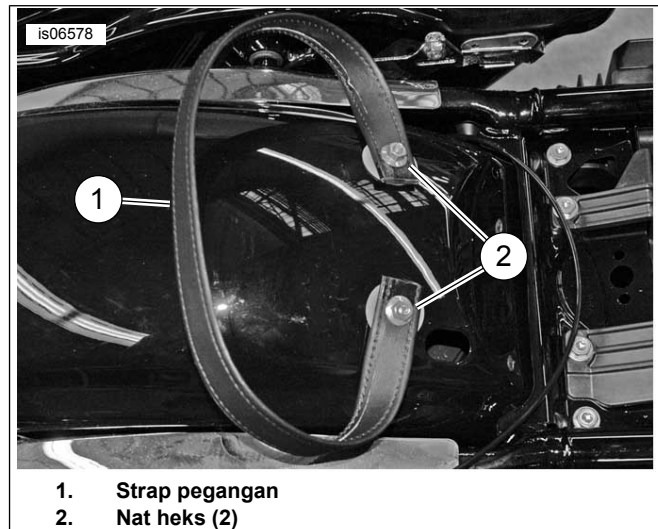

- Strap pegangan
- Nat heks (2)

Rajah 3. Pemasangan Tali Cekau

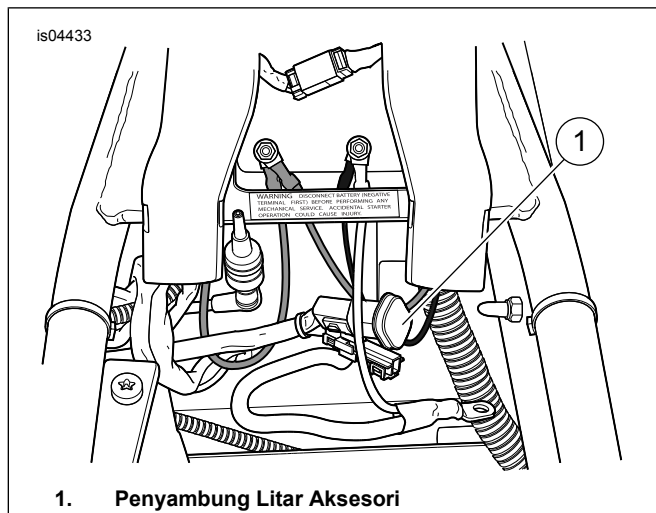

Rajah 4. Penyambung Litar Aksesori

5. Kesan penyambung tempat duduk yang dipanaskan di bahagian bawah tempat duduk **baharu** .

**CATATAN**

**Model 2014-2016:** Jika aksesori lain telah menggunakan penyambung litar aksesori, gunakan Abah-abah Penyesuai Litar Boleh Ditukar (nombor bahagian 70264-94A, tersedia secara berasingan) sebagai penyesuai "Y".

**Model 2017 dan kemudian:** Jika aksesori lain telah menggunakan penyambung litar aksesori, gunakan Abah-abah Penyesuai Litar Boleh Ditukar (nombor bahagian 69201706-94A, tersedia secara berasingan) sebagai penyesuai "Y".

6. Sambungkan penyambung tempat duduk yang dipanaskan ke penyambung litar aksesori (1).
7. Lihat manual pemilik. Sambungkan kabel bateri negatif (-).
8. Halakan pendawaian ke dalam ruang di bawah tempat duduk supaya pendawaian tidak akan terlisu apabila tempat duduk dipasang.
9. Lihat Rajah 5 . Jika telah dipasang, gelangsarkan bahagian belakang tempat duduk melalui tali cekau, dari bahagian depan, sehingga slot (2) di bawah bahagian depan tempat duduk terletak di belakang lelidah cagak tempat duduk (1) pada pendakap belakang tangki bahan api.

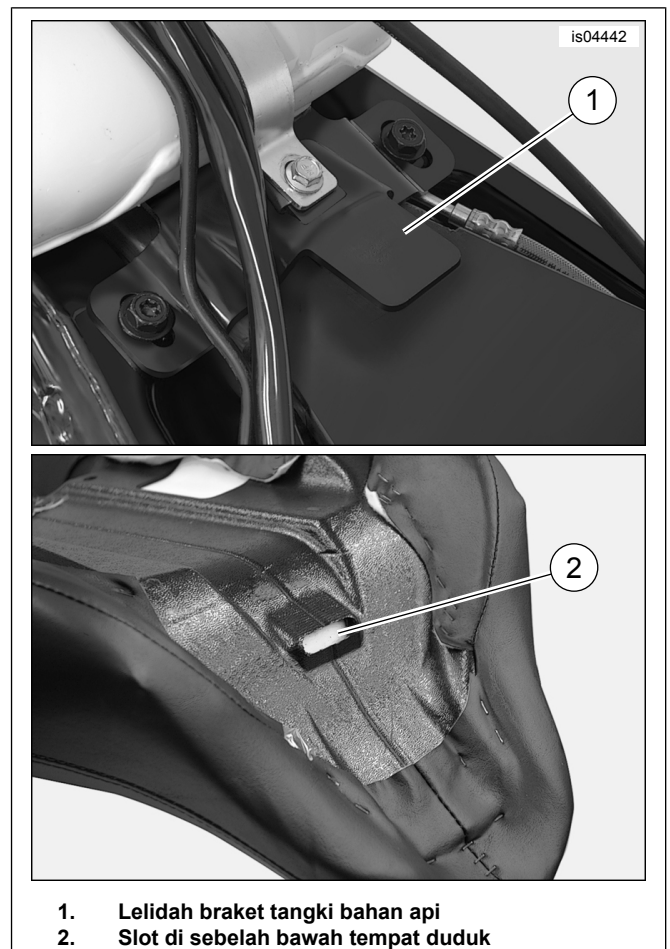

Rajah 5. Lekapan Depan Tempat Duduk

10. Tekan tempat duduk ke bawah pada tulang belakang kerangka. Gelangsarkan tempat duduk ke depan motosikal sehingga lelidh pendakap tangki bahan api masuk sepenuhnya ke dalam slot di bawah tempat duduk.
11. Kukuhan tempat duduk ke dapra belakang menggunakan skru kepala Phillips (dengan sesendal kunci) yang ditanggalkan dalam Penanggalan Tempat Duduk. Ketatkan. Torq: 5,4–8,1 N·m (4–6 ft-lbs)
12. Lihat manual servis. Pasangkan tempat duduk. Selepas memasang tempat duduk, tarik tempat duduk ke atas untuk memastikan ia kukuh.
13. **Model 2014 dan Kemudian:** Pasang tali cekau.
  - a. Pasang hujung tali cekau ke dalam slot pendakap tali cekau. Jajarkan lubang strap pegangan dengan lubang braket.
  - b. Lihat Rajah 7 . Pasang skru tali cekau (D) dan sesendal (E). Ketatkan. Torq: 5,4–8,1 N·m (4,0–6,0 ft-lbs)
  - c. Ulangi langkah bagi sebelah yang bertentangan.

**CATATAN**

Sisipan getah di bahagian bawah beg motosikal mesti dimuatkan dengan selesa di atas rel sokongan beg motosikal bawah.

14. Jika ditanggalkan, pasang beg motosikal pada motosikal menurut arahan dalam manual pemilik. Ketatkan dengan stad kepala dan sesendal rata asal.

15. Ketatkan bolt lekapan beg motosikal depan. Ketatkan.  
Tork: 7–11 N·m (62,0–97,4 in-lbs)

## OPERASI

### CATATAN

Suis aksesori ialah suis jumpelang yang ditemui pada panel suis reraut dalaman.

1. Dengan suis pencucuhan/kekunci pada PENCUCUHAN atau AKSES, buka litar ke tempat duduk yang dipanaskan dengan melibas suis aksesori daripada MATI kepada HIDUP.
  2. Dua suis pada bahagian tepi tempat duduk mengawal kawasan pemanasan penunggang dan pembonceng secara berasingan. Suis ke hadapan mengawal kawasan penunggang dan suis barisan belakang mengawal kawasan pembonceng.
- Di kedudukan tengah, haba ke kawasan tempat duduk DIMATIKAN.
  - Menekan bahagian bawah suis ke arah tempat duduk MENGHIDUPKAN haba di kawasan itu pada tetapan RENDAH.
  - Menekan bahagian atas suis ke arah tempat duduk MENGHIDUPKAN haba di kawasan itu pada tetapan TINGGI.

### CATATAN

Jika suis aksesori dibiarkan HIDUP dan suis jumpelang pemanas tempat duduk dibiarkan sama ada pada kedudukan yang RENDAH atau TINGGI apabila motosikal dimatikan, tempat duduk akan mula menjadi panas apabila suis pencucuhan/kekunci beralih kepada kedudukan PENCUCUHAN atau AKSES.

**Pemanas tempat duduk beroperasi semasa enjin motosikal dimatikan atau berjalan di bawah kelajuan operasi normal boleh menyahcas bateri kenderaan dengan cepat, yang boleh membawa kepada kegagalan yang seterusnya untuk bermula, dan boleh merosakkan sistem elektrik.**

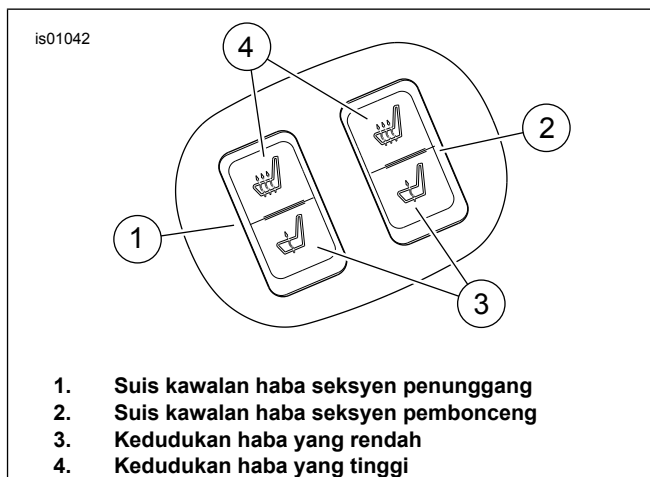

Rajah 6. Suis Kawalan Pemanasan Tempat Duduk

## BAHAGIAN SERVIS

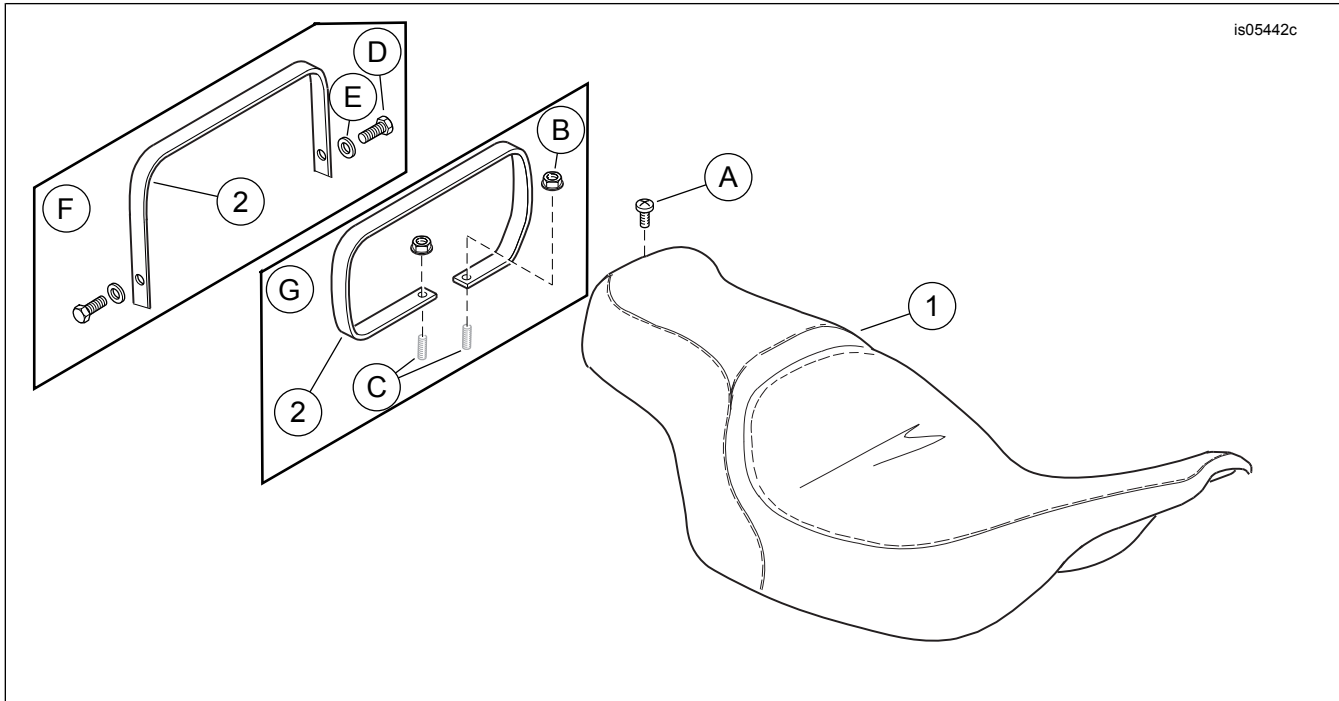

Rajah 7. Bahagian Servis: Tempat Duduk Panas

**Jadual 1. Jadual Bahagian Servis**

<b>Item</b>	<b>Huraian (Kuantiti)</b>	<b>Nombor Alat Ganti</b>
1	Tempat duduk (corak biasa ditunjukkan)	Tidak dijual secara berasingan
2	Tali cekau (Kit 52633-08)	51188-86
	Tali cekau (Kit 52000004A, 52000177, 52000564 dan 52000565)	52400005
	Tali cekau (Kit 52000127 dan 52000135)	52400015
<b>Item disebut dalam teks, tetapi tidak termasuk dalam kit:</b>		
A	Skru kepala Phillips peralatan asal (OE)	2952A
B	Nat bibir OE (2)	7499
C	Stad OE (2)	Tidak dijual secara berasingan
D	Skru tali Cekau OE (2)	2952A
E	Sesendal tali Cekau OE (2)	6703
F	Konfigurasi model 2014 dan kemudian	
G	Konfigurasi model 2013 dan kemudian	