



KIT DE ASSENTO AQUECIDO

GERAL

Kit n.º

52633-08, 52000004A, 52000135, 52000127, 52000177, 52000564, 52000565

Modelos

Para obter informações sobre modelos correspondentes, veja o Catálogo de peças e acessórios de varejo ou a seção Parts and Accessories (Peças e acessórios) do site www.harley-davidson.com (somente em inglês).

Requisitos de instalação

Se já houver outro acessório usando o conector do circuito de acessórios (sob o assento, Veja a figura 4.), então é necessário um Chicote de Fios do Adaptador de Circuito Comutado (número de peça 70264-94A).

Modelos ano 2014 a 2016 : é necessário comprar em separado a extensão do chicote de fios (peça N.º 69200722) para posicionar o conector do circuito de acessórios.

Modelos ano 2017 e posteriores: é necessário comprar em separado a extensão do chicote de fios (peça N.º 69201599) para posicionar o conector do circuito de acessórios.

Sobrecarga elétrica

AVISO

É possível sobrecarregar o sistema de carregamento do seu veículo com o acréscimo de um número excessivo de acessórios elétricos. Se vários acessórios elétricos, operando ao mesmo tempo, consomem mais corrente elétrica que o sistema de carga do veículo pode produzir, o consumo elétrico poderá, então, descarregar a bateria e causar danos ao sistema elétrico do veículo. (00211d)

⚠ ATENÇÃO

ao instalar qualquer acessório elétrico, certifique-se de não ultrapassar a amperagem máxima especificada do fusível ou do disjuntor que protege o circuito sendo modificado. Exceder a amperagem máxima pode levar a falhas elétricas, o que poderá resultar em morte ou lesões graves. (00310a)

O assento aquecido requer até **4,2 A** de corrente do sistema elétrico.

Conteúdo do kit

Veja a Figura 7 e a Tabela 1 para o conteúdo do kit.

REMOÇÃO



Figura 1. Remoção da tira de apoio do passageiro (mostrando o ano 2008)

NOTA

Ao efetuar os procedimentos a seguir, evite riscar as superfícies pintadas com as ferramentas ou com as linguetas metálicas do assento.

Remoção da tira de apoio do passageiro: Modelos ano 2013 e anteriores

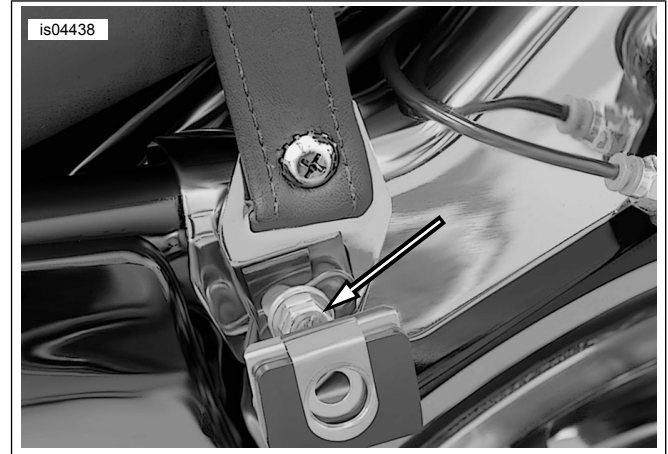
1. Veja o Manual do proprietário. Remova os alforjes. Guarde todas as ferragens para a instalação.

2.

NOTA

Antes de remover os parafusos de fixação do suporte de montagem dos alforjes, observe a orientação da montagem dos suportes de montagem dos alforjes.

Veja Figura 1. Remova o parafuso e a arruela de fixação do suporte de montagem dianteiro do alforje do **lado esquerdo** para remover o suporte e desconecte a tira de apoio do passageiro instalada atualmente.

3. Use o parafuso e a arruela para montar o suporte de montagem do alforje no veículo com a mesma orientação com que foi removido. Aperte o parafuso o suficiente para manter o suporte no lugar. Não aperte totalmente.

4. Remova o parafuso e a arruela de fixação do suporte de montagem dianteiro do alforje do **lado direito**. Remova e descarte a tira de apoio.

5. Monte o suporte no veículo com a mesma orientação com que foi removido. Aperte o parafuso o suficiente para manter o suporte no lugar. Não aperte totalmente.



Remoção da tira de apoio do passageiro: Modelos ano 2014 e posteriores

1. Veja Figura 7 . Remova o parafuso (D), a arruela (E) e a extremidade da tira de apoio. Guarde as ferragens para a instalação posterior.
2. Repita o passo para o outro lado.

Remoção do assento

1. **Modelos Tour-Pak®:** abra a tampa do Tour-Pak. Levante o estofado dianteiro para acessar a montagem do assento.
2. Veja Figura 7 . Remova o parafuso Phillips com a arruela de pressão (A) da parte traseira do assento atualmente instalado. Puxe o assento para trás para removê-lo. Guarde o parafuso
3. **Faixas do para-lama:** remova as faixas de acabamento do para-lama:
 - a. Cubra a ponta de uma chave de fenda comum com um pedaço de fita adesiva para proteger as superfícies cromadas e pintadas.
 - b. Veja Figura 2 . Introduza a ponta da chave de fenda entre o aro cromado e a faixa de acabamento de borracha.
 - c. Alavanque o aro para cima. Puxe-o para cima e para fora da faixa de acabamento de borracha.
 - d. Começando por uma das extremidades, retire a faixa de acabamento de borracha do para-lama.
 - e. Limpe com uma mistura com 50% de álcool isopropílico e 50% de água destilada.



Figura 2. Remoção da faixa de acabamento do para-lama

INSTALAÇÃO

Instalação do assento e da tira de apoio novos

NOTA

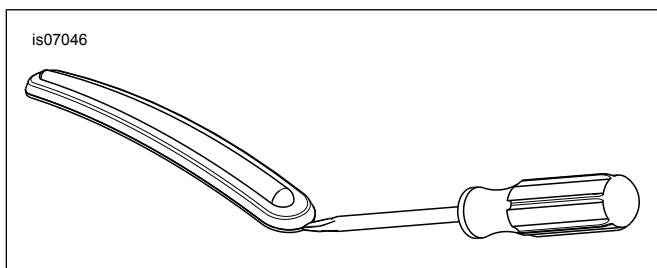
Modelos com trilho de apoio não exigem a instalação de uma tira de apoio.

Modelos ano 2013 e anteriores: A tira de apoio é instalada antes do assento. Modelos ano 2014 e posteriores: A tira de apoio é instalada depois do assento.

1. **Modelos ano 2014 ou posteriores:** vá para o passo 3. **Modelos ano 2013 e anteriores:** Veja a figura 3. Remova as duas porcas hexagonais (2) dos pinos perto da frente do para-lama traseiro.
2. Instale a **nova** tira de apoio (1) nos prisioneiros, como mostrado, usando os dois furos externos nas tiras com vários furos. Prenda a tira de apoio aos pinos com as porcas. Aperte.
Torque: 6,8–10,8 N·m (5–8 ft-lbs)

▲ ATENÇÃO

Para impedir a partida acidental do veículo, que pode causar morte ou lesões graves, desconecte o cabo negativo (-) da bateria antes de continuar. (00048a)

3. Siga as instruções no Manual do proprietário para remover o cabo negativo (-) da bateria.

NOTA

Modelos ano 2014 a 2016: é necessário instalar o kit 69200722 para posicionar o conector do circuito de acessórios debaixo do assento.

Modelos ano 2017 e posteriores: é necessário instalar o kit 69201599 para posicionar o conector do circuito de acessórios debaixo do assento.

4. Veja Figura 4 . Identifique e remova o tampão do conector do circuito de acessórios (1) na parte dianteira da bateria.

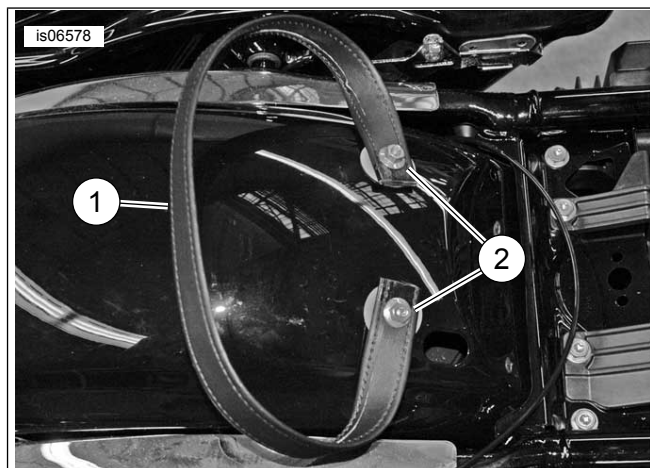

1. Tira de apoio
2. Porca hexagonal (2)

Figura 3. Instalação da tira de apoio



Figura 4. Conector de circuitos adicional

5. Localize o conector do assento aquecido no lado de baixo do **novo** assento.

NOTA

Modelos ano 2014 a 2016: se outro acessório já estiver usando o conector do circuito de acessórios, use um chicote de fios adaptador de circuito comutado (peça N.º 70264-94A, disponível separadamente) como o adaptador “Y”.

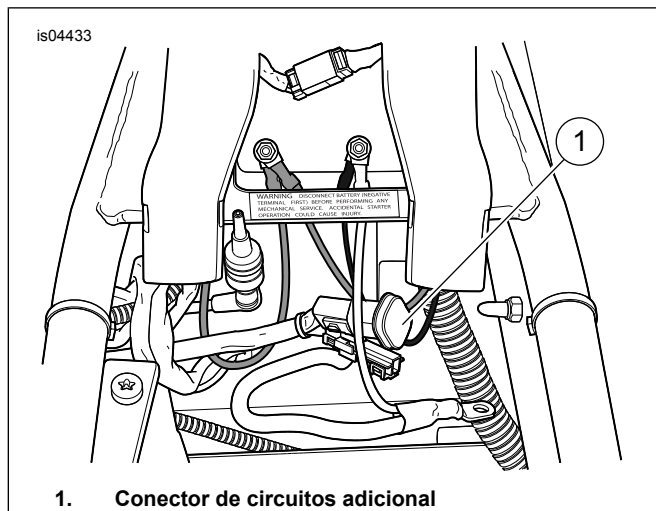
Modelos ano 2017 e posteriores: se outro acessório já estiver usando o conector do circuito de acessórios, use um chicote de fios adaptador de circuito comutado (peça N.º 69201706, disponível separadamente) como o adaptador “Y”.

6. Corresponda o conector do assento aquecido ao conector do circuito de acessórios (1).
7. Veja o Manual do proprietário. Conecte o cabo negativo (-) da bateria.
8. Oriente a fiação no espaço na parte inferior do assento para que não fique pressionada quando o assento for instalado.
9. Veja Figura 5 . Se já estiverem instalados, deslize a parte traseira do assento através da tira de apoio, a partir da frente, até que a fenda (2) na parte inferior dianteira do assento fique atrás da lingueta de montagem do assento (1) no suporte traseiro do tanque de combustível.



Figura 5. Montagem dianteira do assento

10. Pressione o assento para baixo no eixo central do quadro. Deslize o assento na direção da frente da motocicleta até que a lingueta do suporte do tanque de combustível encaixe totalmente na fenda debaixo do assento.
11. Fixe o assento no para-lama traseiro usando o parafuso de cabeça Phillips (com a arruela de pressão) removido no passo Remoção do assento. Aperte.
Torque: 5,4–8,1 N·m (4–6 ft-lbs)
12. Veja o Manual de serviço. Instale o assento. Depois de instalar o assento, puxe-o para confirmar que ele está preso.
13. **Modelos ano 2014 e posteriores:** instale a tira de apoio.
 - a. Instale a extremidade da tira de apoio na fenda do suporte da tira de apoio. Alinhe o furo da tira de apoio com o furo do suporte.
 - b. Veja Figura 7 . Instale o parafuso da tira de apoio (D) e a arruela (E). Aperte.
Torque: 5,4–8,1 N·m (4,0–6,0 ft-lbs)
 - c. Repita os passos para o lado oposto.

NOTA

A inserção moldada de borracha no fundo dos alforjes deve estar bem ajustada nos trilhos de suporte inferiores do alforje.

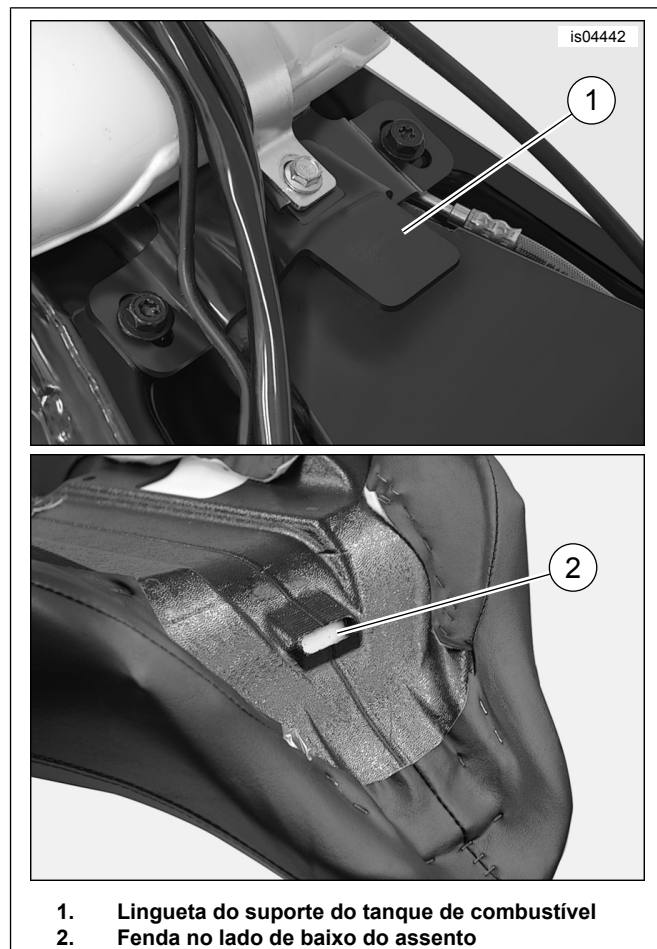
14. Se removida, instale os alforjes na motocicleta de acordo com as instruções no Manual do proprietário. Fixe com os pinos de cabeça arredondada e as arruelas lisas originais.
15. Aperte os parafusos de montagem do alforje para frente. Aperte.
Torque: 7–11 N·m (62,0–97,4 in-lbs)

OPERAÇÃO

NOTA

O interruptor de acessórios é oscilante, localizado na tampa da carenagem interna.

1. Com o interruptor/chave de ignição nas posições ignição (IGNITION) ou acessórios (ACCESS), abra o circuito para o assento aquecido invertendo o interruptor de acessórios de DESLIGADO para LIGADO.
 2. Dois interruptores na lateral do assento controlam de maneira independente as áreas de aquecimento do motociclista e do passageiro. O interruptor dianteiro controla a área do motociclista e o interruptor traseiro controla a área do passageiro.
- Na posição central, o aquecimento dessa área do assento fica DESLIGADO.
 - Pressionando-se a parte inferior do interruptor na direção do assento, o aquecimento é LIGADO no ajuste BAIXO.
 - Pressionando-se a parte superior do interruptor na direção do assento, o aquecimento é LIGADO no ajuste ALTO.

NOTA

Se o interruptor de acessórios for deixado LIGADO e um interruptor oscilante do aquecedor do assento for deixado nas posições BAIXO ou ALTO quando a motocicleta estiver desligada, o assento começará a aquecer quando o interruptor/chave da ignição for girado até as posições ignição (IGNITION) ou acessórios (ACCESS).

Um aquecedor do assento em funcionamento enquanto o motor da motocicleta está desligado ou funcionando abaixo da rotação normal de operação poderá descarregar rapidamente a bateria do veículo, o que poderá levar a uma falha de partida posterior, podendo ainda danificar o sistema elétrico.



Figura 6. Interruptores de controle de aquecimento do assento

PEÇAS DE REPOSIÇÃO

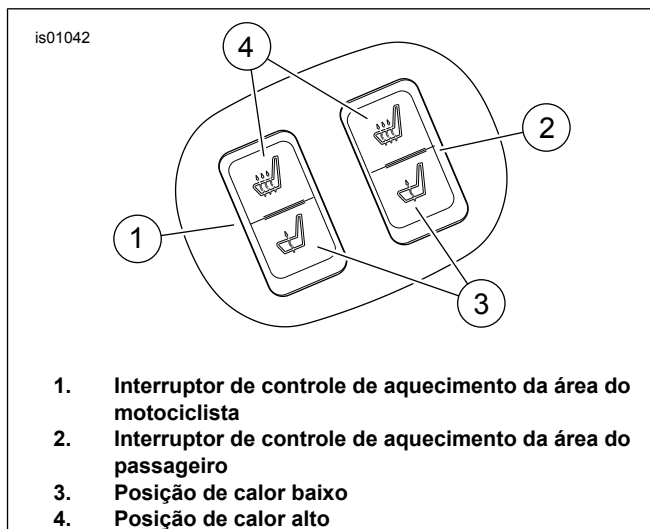
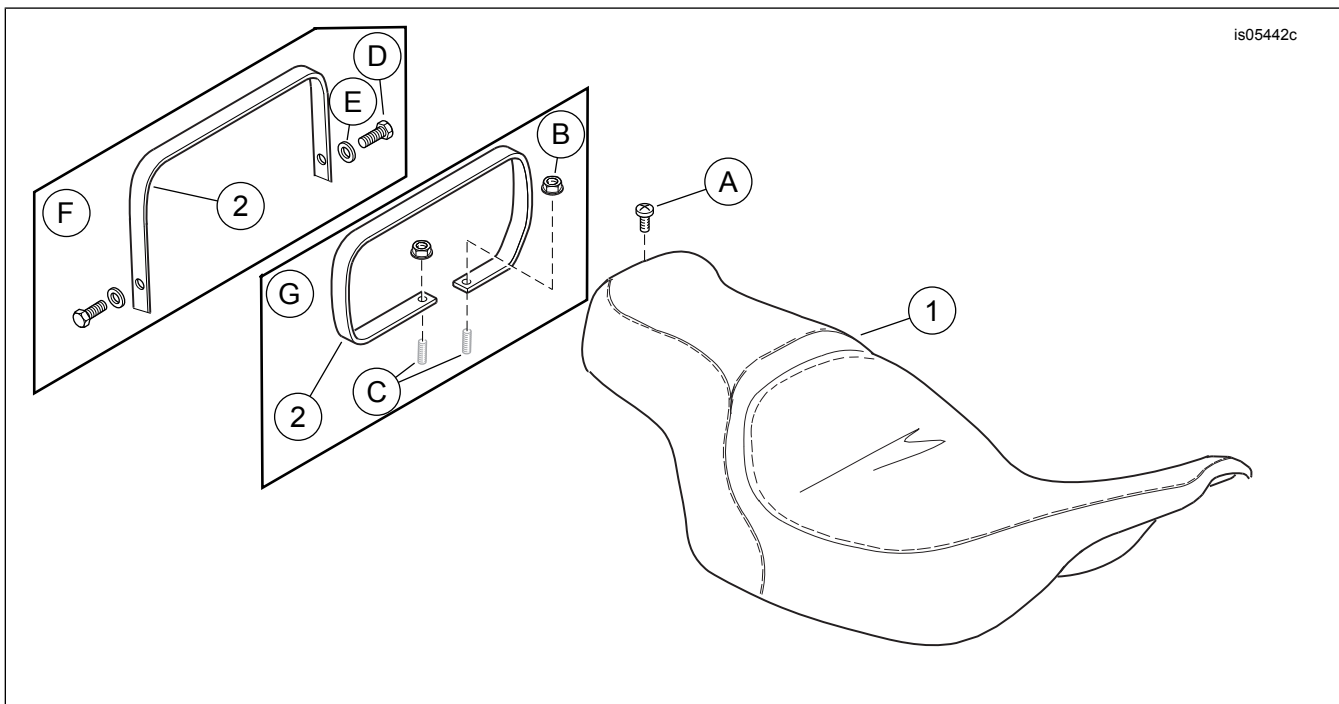

Figura 7. Peças de reposição: Assento aquecido

Tabela 1. Tabela de peças de reposição

Item	Descrição (quantidade)	Número de peça
1	Assento (mostrado o padrão liso)	Não se vende separadamente
2	Tira de apoio (kit 52633-08)	51188-86
	Tira de apoio (Kits 52000004A, 52000177, 52000564 e 52000565)	52400005
	Tira de apoio (kits 52000127 e 52000135)	52400015
Itens mencionados no texto, mas não incluídos no kit:		
A	Parafuso de cabeça Phillips original de fábrica	2952A
B	Porca flangeada original de fábrica (2)	7499
C	Prisioneiro original de fábrica (2)	Não se vende separadamente
D	Parafuso da tira de apoio original de fábrica (2)	2952A
E	Arruela da tira de apoio original de fábrica (2)	6703
F	Configuração dos modelos ano 2014 e posteriores	
G	Configuração dos modelos ano 2013 e anteriores	