



KIT DE ASSENTO AQUECIDO

GERAL

Kit n.º

52633-08, 52000004A, 52000135, 52000127, 52000177, 52000564, 52000565

Modelos

Para informação sobre modelos correspondentes, veja o catálogo de vendas P&A ou a secção Peças e Acessórios ou a secção Parts and Accessories (Peças e Acessórios) no site www.harley-davidson.com (apenas em inglês).

Requisitos da instalação

Se outro acessório já estiver a utilizar o conector do circuito de acessórios (sob o assento, Ver a Figura 4.), então é necessário um chicote adaptador de circuito comutado (referência de peça 70264-94A).

Modelos 2014-2016: é necessária a aquisição separada da extensão de cablagem (Peça n.º 69200722) para localizar o conector do circuito de acessórios.

Modelos 2017-2016: é necessária a aquisição separada da extensão de cablagem (Peça n.º 69201599) para localizar o conector do circuito de acessórios.

Sobrecarga elétrica

AVISO

É possível sobrecarregar o sistema de carregamento do veículo por serem adicionados demasiados acessórios elétricos. Se a carga combinada dos acessórios elétricos em funcionamento simultâneo for superior à corrente gerada pelo sistema de carga do motociclo, o consumo pode descarregar a bateria e danificar o sistema elétrico. (00211d)

⚠ ATENÇÃO

Ao instalar qualquer acessório elétrico, certifique-se de que não ultrapassa a amperagem máxima especificada do fusível ou do disjuntor que protege o circuito a ser modificado. Exceder a amperagem máxima pode levar a falhas elétricas, o que poderá provocar acidentes mortais ou lesões corporais graves. (00310a)

O Assento Aquecido requer até **4,2 A** de corrente do sistema elétrico.

Conteúdo do kit

Veja Figura 7 e Tabela 1 para obter o conteúdo do kit.

REMOÇÃO



Figura 1. Remoção da tira de apoio do passageiro (mostrando o ano 2008)

NOTA

Ao efetuar os procedimentos a seguir, evite riscar as superfícies pintadas com as ferramentas ou com as linguetas metálicas do assento.

Remoção da tira de apoio: Modelos ano 2013 e anteriores

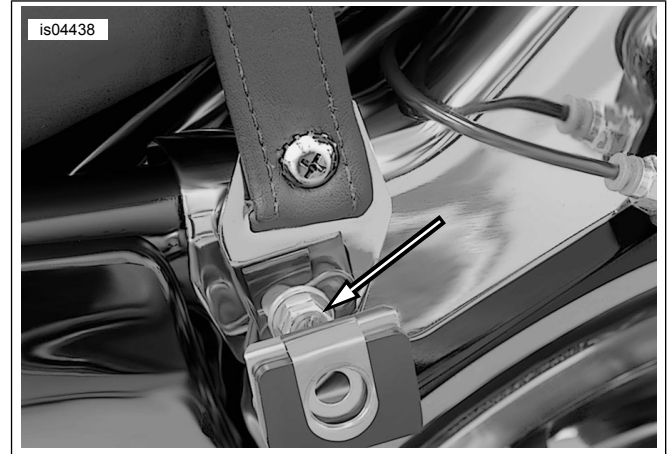
1. Consultar o manual de operação do veículo. Remova os sacos. Guarde todas as ferragens para a instalação.

2.

NOTA

Antes de remover os parafusos de fixação do suporte de montagem dos alforjes, observe a orientação da montagem dos suportes de montagem dos alforjes.

Ver Figura 1 . Remova o parafuso e a arruela de fixação do suporte de montagem dianteiro do saco do **lado esquerdo** para remover o suporte e desconecte a tira de apoio do passageiro instalada atualmente.

3. Utilize o parafuso e arruela para montar o suporte de montagem do alforje no veículo com a mesma orientação de remoção. Aconchegue os parafusos suficientemente para segurar o suporte no sítio. Não aperte totalmente.

4. Retire o parafuso e arruela de fixação do suporte de montagem do alforje dianteiro do **lado direito**. Remova e descarte a tira de apoio.

5. Monte o suporte no veículo com a mesma orientação de remoção. Aconchegue os parafusos suficientemente para segurar o suporte no sítio. Não aperte totalmente.

Remoção da tira de apoio: Modelos 2014 e posteriores

1. Ver Figura 7 . Retire o parafuso (D), arruela (E) e extremidade da tira de apoio. Conserve as ferragens para uma instalação posterior.
2. Repita o passo anterior do lado oposto.

Remoção do assento

1. **Modelos Tour-Pak®:** abra a tampa do Tour-Pak. Eleve a pastilha dianteira para aceder ao apoio do assento.
2. Ver Figura 7 . Retire o parafuso de cabeça Phillips com a anilha de travão (A) da parte de trás do assento atualmente instalado. Puxe o assento para trás para removê-lo. Retenha o parafuso
3. **Faixas do guarda-lamas:** retire as faixas de acabamento do guarda-lamas:
 - a. Cubra a ponta de uma chave de fenda comum com um pedaço de fita adesiva para proteger as superfícies cromadas e pintadas.
 - b. Ver Figura 2 . Introduza a ponta da chave de fenda entre o aro cromado e a faixa de acabamento de borracha.
 - c. Alavanque o aro. Puxe para cima e para fora da faixa de acabamento de borracha.
 - d. Começando por uma das extremidades, retire a faixa de acabamento de borracha do para-lama.
 - e. Limpe com uma mistura com 50% de álcool isopropílico e 50% de água destilada.



Figura 2. Remoção da faixa de acabamento do para-lama

INSTALAÇÃO

Instalação do Novo Assento e Tira de Apoio

NOTA

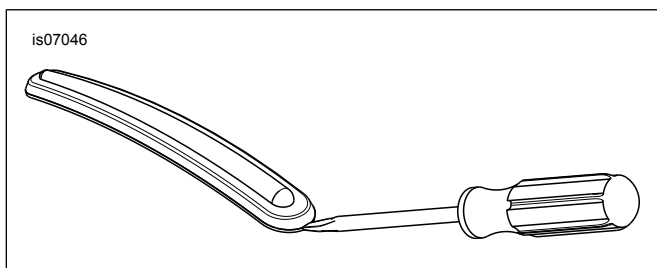
Os modelos com tira de apoio não requerem a instalação de uma tira de apoio.

Modelos ano 2013 e anteriores: A tira de apoio é instalada antes do assento. Modelos ano 2014 e posteriores: A tira de apoio é instalada depois do assento.

1. **Modelos de 2014 e posteriores:** Vá para o passo 3. **Modelos ano 2013 e anteriores:** Ver a Figura 3. Retire as 2 porcas hexagonais (2) dos pernos próximos da frente do guarda-lama traseiro.

2. Instale a **nova** tira de apoio (1) nos pernos conforme ilustrado, utilizando os dois furos mais exteriores nas faixas com múltiplos furos. Fixe a alça aos pernos com as porcas. Aperte.

Binário: 6,8–10,8 N·m (5–8 ft·lbs)

⚠ ATENÇÃO

Para impedir um arranque acidental do veículo, que poderia ser fatal ou causar ferimentos graves, desligar o cabo negativo (-) da bateria antes de continuar. (00048a)

3. Siga as instruções do manual do proprietário para remover o cabo negativo (-) da bateria da bateria.

NOTA

Modelos anos 2014-2016: a instalação do kit 69200722 é necessária para localizar o conector do circuito de acessórios por baixo do assento.

Modelos anos 2017 e posteriores: a instalação do kit 69201599 é necessária para localizar o conector do circuito de acessórios por baixo do assento.

4. Ver Figura 4 . Identifique e retire o tampão do conector do circuito de acessórios (1) em frente à bateria.



Figura 3. Instalação da tira de apoio



1. Conector do circuito de acessórios

Figura 4. Conector do circuito de acessórios

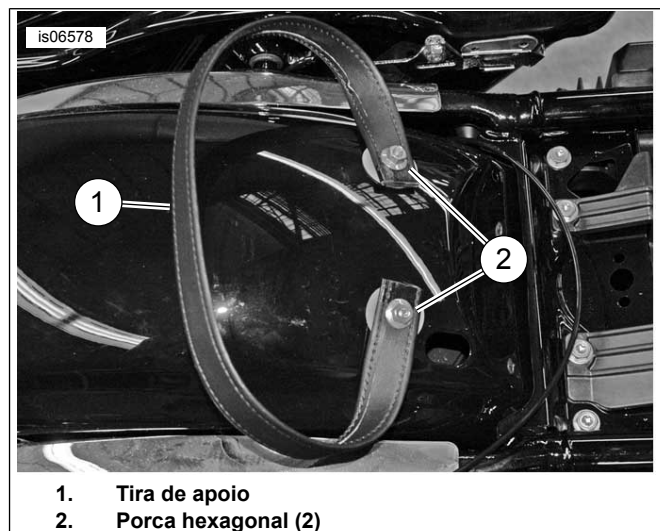
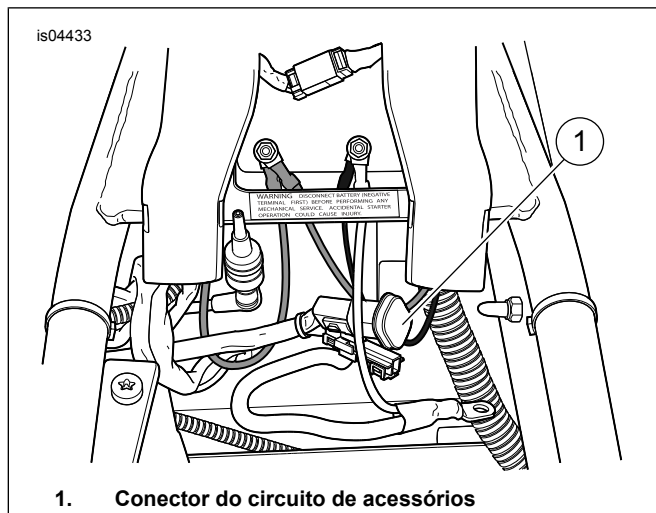
5. Localize o conector do assento aquecido na parte inferior do novo assento.

NOTA

Modelos anos 2014-2016: se outro acessório já estiver a utilizar o conector do circuito de acessórios, utilize uma Cablagem Adaptador de Circuito Comutado (número de peça 70264-94A, disponível separadamente) como adaptador "Y".

Modelos anos 2017 e posteriores: se outro acessório já estiver a utilizar o conector do circuito de acessórios, utilize uma Cablagem Adaptador de Circuito Comutado (número de peça 69201706 disponível separadamente) como adaptador "Y".

6. Ligue o conector do assento aquecido ao conector do circuito de acessórios (1).
7. Consultar o manual de operação do veículo. Conecte o cabo negativo (-) da bateria.
8. Encaminhe a fiação para o espaço por baixo do assento de forma a não ficar crimpada quando o assento é instalado.
9. Ver Figura 5 . Se já estiver instalado, faça deslizar a traseira do assento através da tira de apoio, a partir da frente, até a ranhura (2) na parte dianteira inferior do assento ficar atrás da lingueta de fixação do assento (1) no suporte traseiro do depósito de combustível.

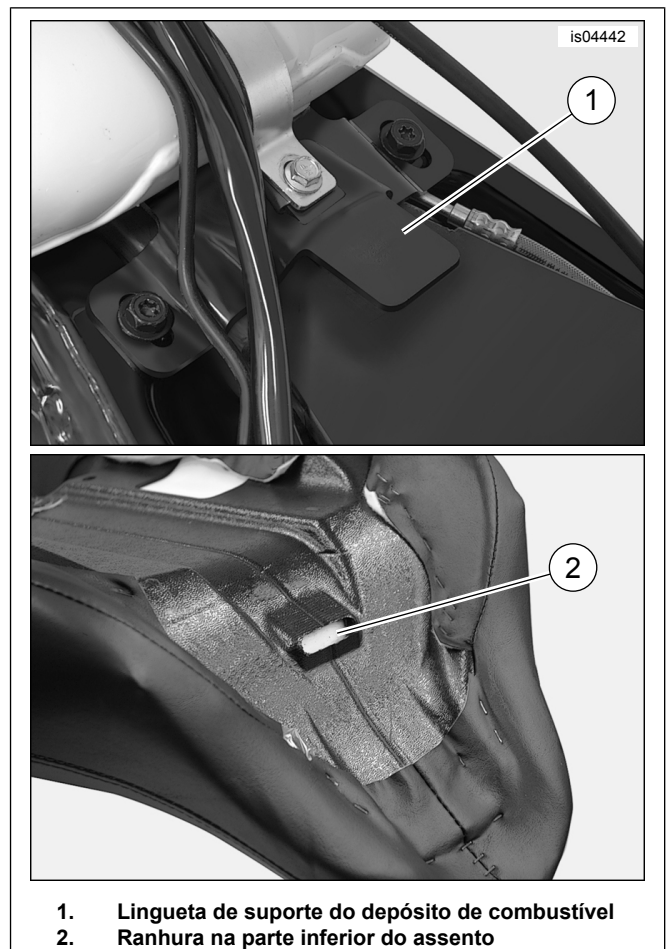

1. Lingueta de suporte do depósito de combustível
2. Ranhura na parte inferior do assento

Figura 5. Apoio dianteiro do assento

10. Pressione o assento para baixo no sentido do eixo central do quadro. Faça deslizar o assento no sentido da frente do motociclo até a lingueta do suporte do depósito de combustível engatar totalmente na ranhura por baixo do assento.
11. Fixe o assento no guarda-lamas traseiro utilizando o parafuso de cabeça Phillips (com anilha de travão) removido no passo de Remoção do assento. Aperte.
Binário: 5,4–8,1 N·m (4–6 ft-lbs)
12. Veja o manual de serviço. Instale o assento. Após instalar o assento, puxe o assento para cima para verificar se está seguro.
13. **Modelos ano 2014 e posteriores:** instale a tira de apoio.
 - a. Instale a extremidade da tira de apoio na ranhura do suporte da tira de apoio. Alinhe o furo da tira de apoio com o furo do suporte.
 - b. Ver Figura 7 . Instale o parafuso da tira de apoio (D) e a arruela (E). Aperte.
Binário: 5,4–8,1 N·m (4,0–6,0 ft-lbs)
 - c. Repita os passos para o lado oposto.

NOTA

A inserção de borracha moldada na parte inferior dos alforjes tem de encaixar de forma bem

aconchegada nos trilhos de suporte do alforge inferiores.

14. Em caso de remoção, instale os alforques no motociclo de acordo com as instruções do manual do proprietário. Fixe com os parafusos do saco originais e arruelas lisas.

15. Aperte os parafusos de fixação do alforge dianteiro. Aperte.
Binário: 7–11 N·m (62,0–97,4 in-lbs)

OPERAÇÃO

NOTA

O interruptor de acessórios é um interruptor do balancim localizado no painel do interruptor da carenagem interior.

1. Com a ignição/interruptor de chave em IGNIÇÃO (IGNITION) ou ACESSÓRIOS (ACCESS), abra o circuito para o assento aquecido mudando o interruptor de acessórios de DESLIGADO (OFF) para LIGADO (ON).

2. Dois interruptores no lado do assento controlam as áreas de aquecimento do condutor e passageiro de forma independente. O interruptor de avanço controla a área do condutor e o interruptor de recuo controla a área do passageiro.

- Na posição central, o aquecimento para essa área do assento está DESLIGADO.
- Pressionando a parte inferior do interruptor para dentro, no sentido do assento, LIGA o aquecimento nessa área na definição BAIXO.
- Pressionando a parte superior do interruptor para dentro, no sentido do assento, liga o aquecimento nessa área na definição ALTO.

PEÇAS DE REPOSIÇÃO



Figura 7. Peças de reposição: Assento aquecido

NOTA

Se o interruptor de acessórios for deixado LIGADO e um interruptor do balancim do aquecedor do assento for deixado na posição BAIXO ou ALTO quando o motociclo está desligado, o assento começará a aquecer quando a ignição/interruptor de chave for colocado na posição IGNIÇÃO (IGNITION) ou ACESSÓRIOS (ACCESS).

Um aquecedor de assento a funcionar enquanto o motor do motociclo é desligado ou a funcionar abaixo da velocidade de funcionamento normal pode provocar a rápida descarga da bateria do veículo, o que pode conduzir a uma falha subsequente no arranque, podendo danificar o sistema elétrico.

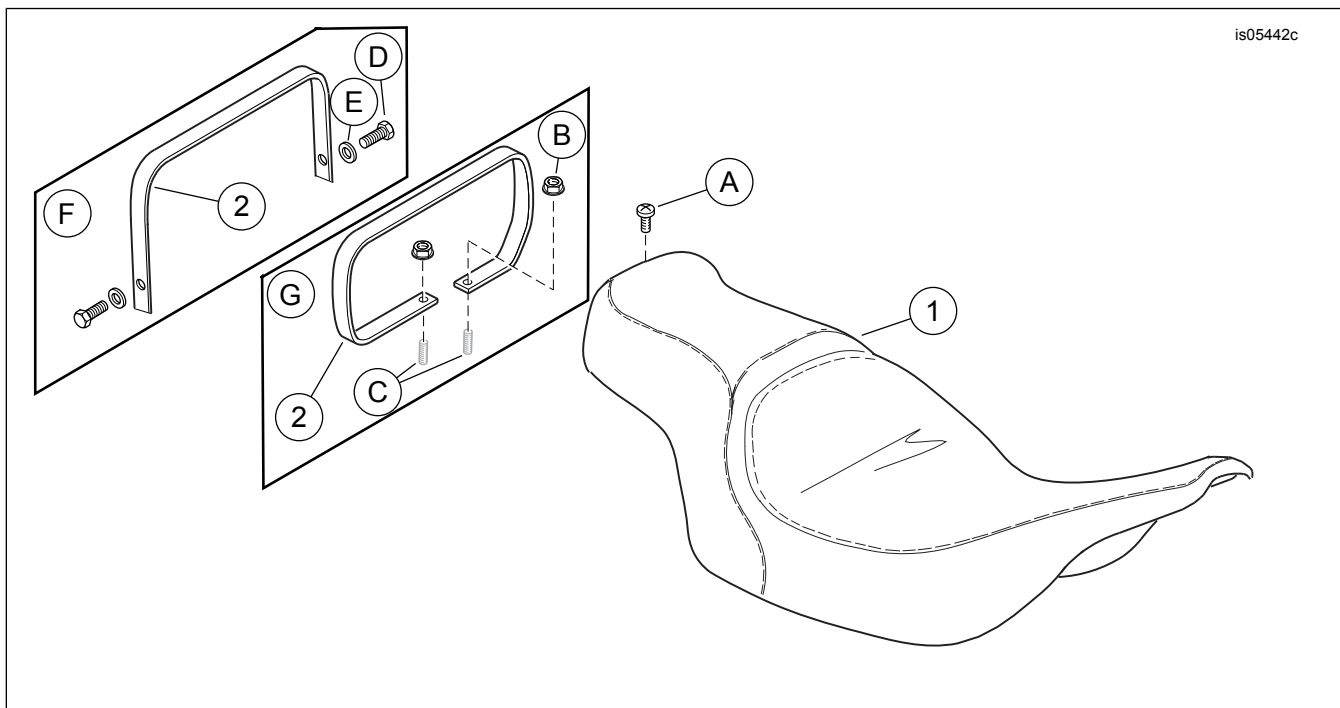
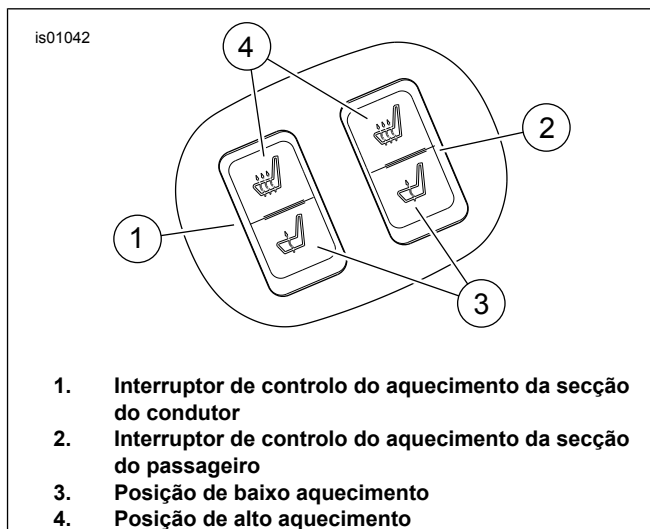

Figura 6. Interruptores de controlo do aquecimento do assento

Tabela 1. Tabela de peças de reposição

Item	Descrição (quantidade)	Núm. ref.
1	Assento (mostrado o padrão liso)	Não é vendido separadamente
2	Tira de apoio (Kit 52633-08)	51188-86
	Alça (Kits 52000004A, 52000177, 52000564 e 52000565)	52400005
	Tira de apoio (Kits 52000127 e 52000135)	52400015
Itens mencionados no texto, mas não incluídos no kit:		
A	Equipamento original (EO) Parafuso de cabeça Phillips	2952A
B	Porca flangeada original (2)	7499
C	EO perno (2)	Não é vendido separadamente
D	Parafuso da tira de apoio original (2)	2952A
E	Arruela da tira de apoio original (2)	6703
F	Configuração dos modelos ano 2014 e posteriores	
G	Configuração dos modelos ano 2013 e anteriores	