



KIT SCAUN ÎNCĂLZIT

GENERAL

Cod kit

52633-08, 52000004A, 52000135, 52000127, 52000177, 52000564, 52000565

Modele

Pentru informații privind montarea pe anumite modele, consultați catalogul de vânzare cu amănuntul de piese și accesorii sau secțiunea Piese și accesorii de pe www.harley-davidson.com (numai în limba engleză).

Cerințe pentru montare

Dacă un alt accesoriu utilizează deja conectorul circuitului accesoriu (sub scaun, A se vedea figura 4.), atunci este necesar un cablaj adaptor de circuit comutat (cod produs 70264-94A).

modelele 2014-2016: este necesară achiziționarea separată a extensiei cablajului (cod produs nr. 69200722) pentru a amplasa conectorul circuitului accesoriului.

modelele 2017 și ulterioare: este necesară achiziționarea separată a extensiei cablajului (cod produs nr. 69201599) pentru a amplasa conectorul circuitului accesoriului.

Supraîncărcare electrică

NOTIFICARE

Este posibil ca sistemul de încărcare al vehiculului să devină supraîncărcat prin adăugarea prea multor accesorii electrice. Dacă accesoriile electrice combinate care funcționează simultan consumă o cantitate mai mare de curent electric decât poate produce sistemul de încărcare a vehiculului, consumul electric poate descărca bateria și poate cauza deteriorarea sistemului electric al vehiculului. (00211d)

⚠ AVERTISMENT

Când instalați accesorii electrice, nu depășiți amperajul maxim nominal al siguranței sau al întrerupătorului de circuit care protejează circuitul afectat pe care îl modificați. Depășirea amperajului maxim poate conduce la defecțiuni electrice, fapt care ar putea conduce la deces sau la vătămări grave. (00310a)

Scaunul încălzit necesită până la **4,2 amperi** curent de la sistemul electric.

Conținut kit

Consultați Figura 7 și Tabelul 1 pentru conținutul kitului.

DEMONTAREA



Figura 1. Îndepărtarea curelei de susținere pasager (2008 prezentat)

OBSERVAȚIE

Când efectuați următoarele proceduri, evitați zgărirea suprafețelor vopsite cu unelte sau elemente metalice de la scaune.

Îndepărtarea curelei de susținere: Modele 2013 și mai vechi

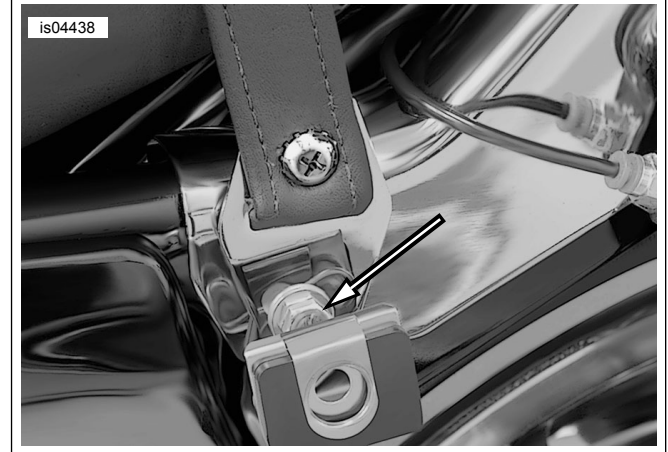
1. Consultați manualul proprietarului. Demontați gențile de scule. Păstrați toate componentele pentru instalare.

2. OBSERVAȚIE

Înainte de a scoate șuruburile de fixare ale suportului de desagă, notați orientarea de montare a suporturilor acesteia.

Consultați Figura 1 . Scoateți **partea stângă** față a suportului de desagă, șuruburile și șaibele de montare pentru a scoate suportul și deconectați curea de susținere pasageri instalată în prezent.

3. Utilizați șurubul și șaiba pentru a asambla suportul de montare al desăgii pe vehicul în aceeași orientare ca la demontare. Introduceți suficient șurubul pentru a ține suportul în poziție. Nu strângeți șuruburile prea tare.

4. Scoateți partea **dreaptă** față a suportului de desagă, șurubul și șaiba. Îndepărtați și aruncați curea de susținere.

5. Asamblați suportul pe vehicul în aceeași orientare ca la demontare. Introduceți suficient șurubul pentru a ține suportul în poziție. Nu strângeți șuruburile prea tare.



Îndepărtarea curelei de susținere: Modelele 2014 și ulterioare

1. Consultați Figura 7 . Scoateți șurubul (D), șaiba (E) și apucați capătul curelei. Păstrați elementele de montare pentru instalarea ulterioară.
2. Repetați pasul anterior pe partea opusă.

Demontarea șei

1. **Modele Tour-Pak®:** deschideți capacul sistemului Tour-Pak. Ridicați suportul frontal pentru a accesa montura scaunului.
2. Consultați Figura 7 . Scoateți șurubul cu cap Phillips cu șaibă de blocare (A) din partea din spate a scaunului instalat în prezent. Trageți scaunul în spate pentru a-l îndepărta. Păstrați șurubul
3. **Benzi aripă:** scoateți benzile ornament de pe aripă:
 - a. Acoperiți vârful unei șurubelnițe normale cu o bucată de bandă pentru a proteja cromul și suprafețele vopsite.
 - b. Consultați Figura 2 . Introduceți vârful șurubelniței între rama de crom și banda ornamentală din cauciuc.
 - c. Ridicați rama. Trageți-o în sus și îndepărtați-o de pe banda ornamentală de cauciuc.
 - d. Începând de la fiecare capăt, scoateți banda ornamentală de cauciuc de pe aripă.
 - e. Curățați zona cu un amestec de 50 la sută alcool izopropilic și 50 la sută apă distilată.



Figura 2. Scoatere benzil ornament de pe aripă

MONTAREA

Instalarea scaunului și a curelei de susținere noi

OBSERVAȚIE

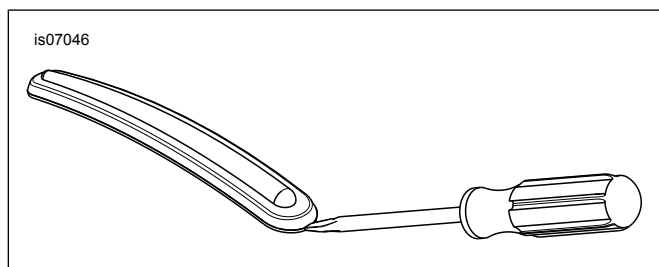
Modelele cu o șină de susținere nu necesită instalarea unei curele de prindere.

Modele 2013 și mai vechi: Cureaua de susținere este instalată înainte de scaun. Modelele 2014 și ulterioare: Cureaua de susținere este instalată după scaun.

1. **Modelele din 2014 și ulterioare:** Treceți la pasul 3. **Modelele 2013 și mai vechi:** A se vedea figura 3. Scoateți cele două piulițe hexagonale (2) din știfturile din partea din față a apărătoarei din spate.
2. Instalați **noua** curea de susținere (1) pe știfturi așa cum se arată, folosind cele două găuri periferice de pe curelele cu găuri multiple. Fixați cureaua de susținere la știfturi cu piulițe. Strângeți.
Cuplu: 6,8–10,8 N·m (5–8 ft-lbs)

▲ AVERTISMENT

Pentru a împiedica pornirea accidentală a vehiculului, care ar putea cauza decesul sau vătămări grave, deconectați cablul negativ al bateriei (-) înainte de a continua. (00048a)

3. Urmați instrucțiunile din manualul proprietarului pentru a scoate cablul negativ (-) al bateriei din baterie.

OBSERVAȚIE

Modelele 2014-2016: Instalarea Kitului 69200722 este necesară pentru a amplasa conectorul circuitului accesoriului sub scaun.

Modelele 2017 și ulterioare: Instalarea Kitului 69201599 este necesară pentru a amplasa conectorul circuitului accesoriului sub scaun.

4. Consultați Figura 4 . Identificați și scoateți ștecherul din conectorul circuitului accesoriului (1) din fața bateriei.

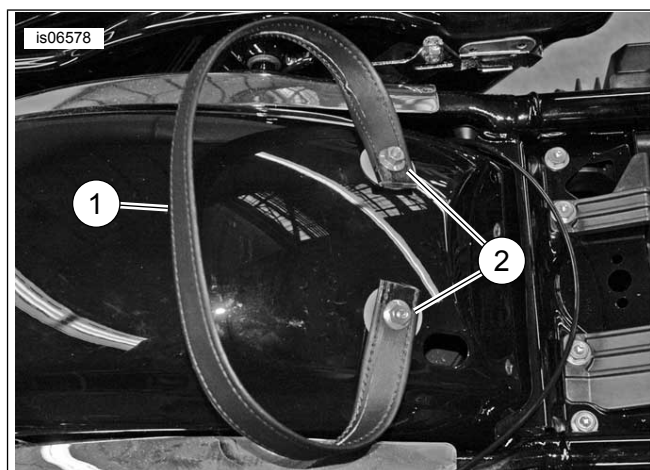

1. Curea de susținere
2. Piuliță Hex (2)

Figura 3. Instalarea curelei de susținere

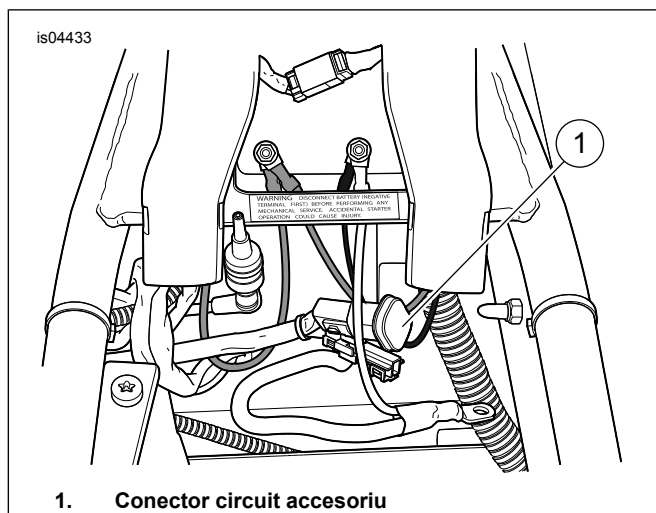

1. Conector circuit accesoriu

Figura 4. Conector circuit accesoriu

5. Localizați conectorul scaunului încălzit pe partea inferioară a noului scaun.

OBSERVAȚIE

Modelele 2014-2016: Dacă un alt accesoriu utilizează deja conectorul circuitului accesoriu, utilizați un cablaj adaptor de circuit comutat (cod produs 70264-94A, disponibil separat) cu rol de adaptor "Y".

Modelele 2017 și ulterioare: Dacă un alt accesoriu utilizează deja conectorul circuitului accesoriu, utilizați un cablaj adaptor de circuit comutat (cod produs 69201706, disponibil separat) cu rol de adaptor "Y".

6. Conectați conectorul scaunului încălzit la conectorul circuitului accesoriului (1).
7. Consultați manualul proprietarului. Conectați cablul negativ (-) al bateriei.
8. Ghidați cablurile în spațiul de sub scaun, astfel încât să nu fie retezate atunci când scaunul este instalat.
9. Consultați Figura 5. Dacă este deja instalat, glisați dinspre față partea din spate a scaunului prin cureaua de susținere, până când fanta (2) de pe partea inferioară din față a scaunului se află în spatele limbii de montare (1) de pe suportul posterior al rezervorului de combustibil.

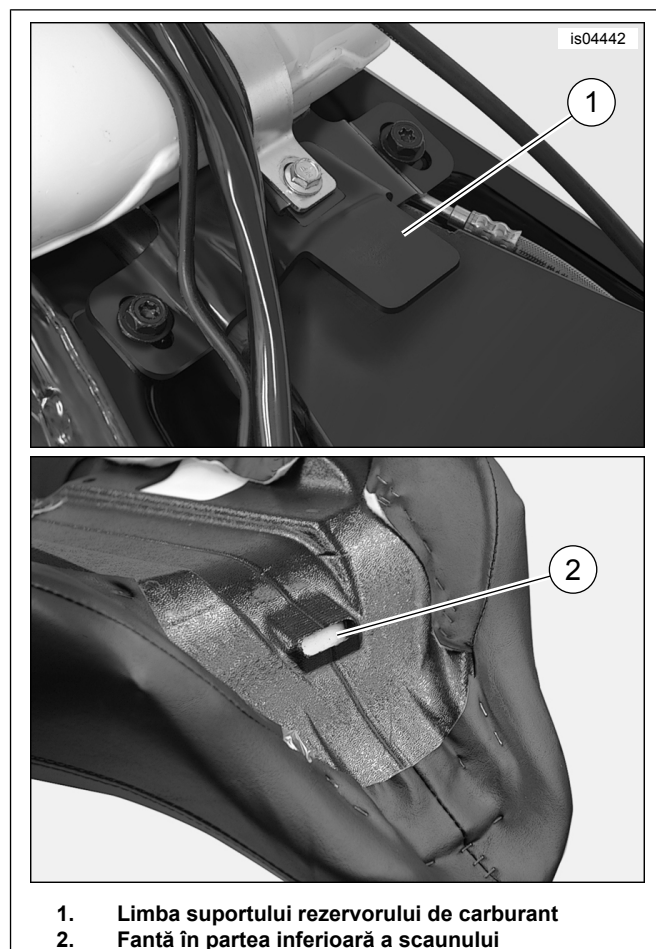

1. Limba suportului rezervorului de carburant
2. Fantă în partea inferioară a scaunului

Figura 5. Montare scaun frontal

10. Apăsați scaunul în jos pe coloana cadrului. Glisați scaunul înainte până când suportul rezervorului de combustibil se angajează complet în fanta de sub scaun.
11. Fixați scaunul pe aripa din spate cu șurubul cu cap Phillips (cu șaibă de blocare) scos anterior la îndepărtarea scaunului. Strângeți.
Cuplu: 5,4–8,1 N·m (4–6 ft-lbs)
12. Consultați manualul de service. Montați șaua. După montarea șei, trageți de ea în sus pentru a verifica fermitatea fixării.
13. **Modelele 2014 și ulterioare:** instalare curea de susținere.
 - a. Instalați capătul curelei de susținere în fanta suportului curelei de susținere. Aliniați orificiul curelei de susținere cu orificiul suportului.
 - b. Consultați Figura 7. Montați șurubul curelei de susținere (D) și șaiba (E). Strângeți.
Cuplu: 5,4–8,1 N·m (4,0–6,0 ft-lbs)
 - c. Repetați pașii pentru partea opusă.

OBSERVAȚIE

Inserția de cauciuc turnat din partea de jos a desăgilor trebuie să se potrivească perfect pe șinele suportului inferior al desăgii.

14. În cazul în care este eliminată, instalați desăgii la motocicletă conform instrucțiunilor din manualul proprietarului. Fixați cu știfturile cu cap de lingură originale și șaibe plate.

15. Strângeți șuruburile de montare a desăgii spre înainte. Strângeți.

Cuplu: 7–11 N·m (62,0–97,4 in-lbs)

FUNCȚIONARE

OBSERVAȚIE

Comutatorul accesoriu este un comutator basculant aflat pe panoul de comutatoare de pe carenajul interior.

1. Cu comutatorul de aprindere/cheie în poziția APRINDERE sau ACCES, deschideți circuitul pentru scaunul încălzit prin mutarea poziției comutatorului accesoriu de la OPRIT la PORNIT.

2. Două comutatoare pe partea laterală a scaunului controlează zonele de încălzire pentru pilot și pasager în mod independent. Comutatorul frontal controlează zona pentru pilot, iar comutatorul din spate controlează zona pentru pasager.

- În poziția centrală, căldura în acea zonă a scaunului este OPRITĂ.
- Apăsarea părții inferioare a comutatorului spre scaun, pornește căldura din zona respectivă la setarea LOW (REDUS).
- Apăsarea părții superioare a comutatorului spre scaun, pornește căldura din zona respectivă la setarea HIGH (RIDICAT).

COMPONENTE DE SERVICE



Figura 7. Componente de service: Șa încălzită

OBSERVAȚIE

Dacă comutatorul accesoriului este lăsat PORNIT și un comutator de încălzire a scaunului este lăsat în poziția LOW sau HIGH atunci când motocicleta este oprită, scaunul va începe încălzirea atunci când comutatorul de aprindere/cheie este pus în poziția APRINDERE sau ACCES.

Un încălzitor de scaun în funcțiune în timp ce motorul motocicletei este oprit sau care funcționează sub viteza normală poate descărca rapid acumulatorul vehiculului, ceea ce ar putea duce la o incapacitate ulterioară de pornire și ar putea deteriora sistemul electric.

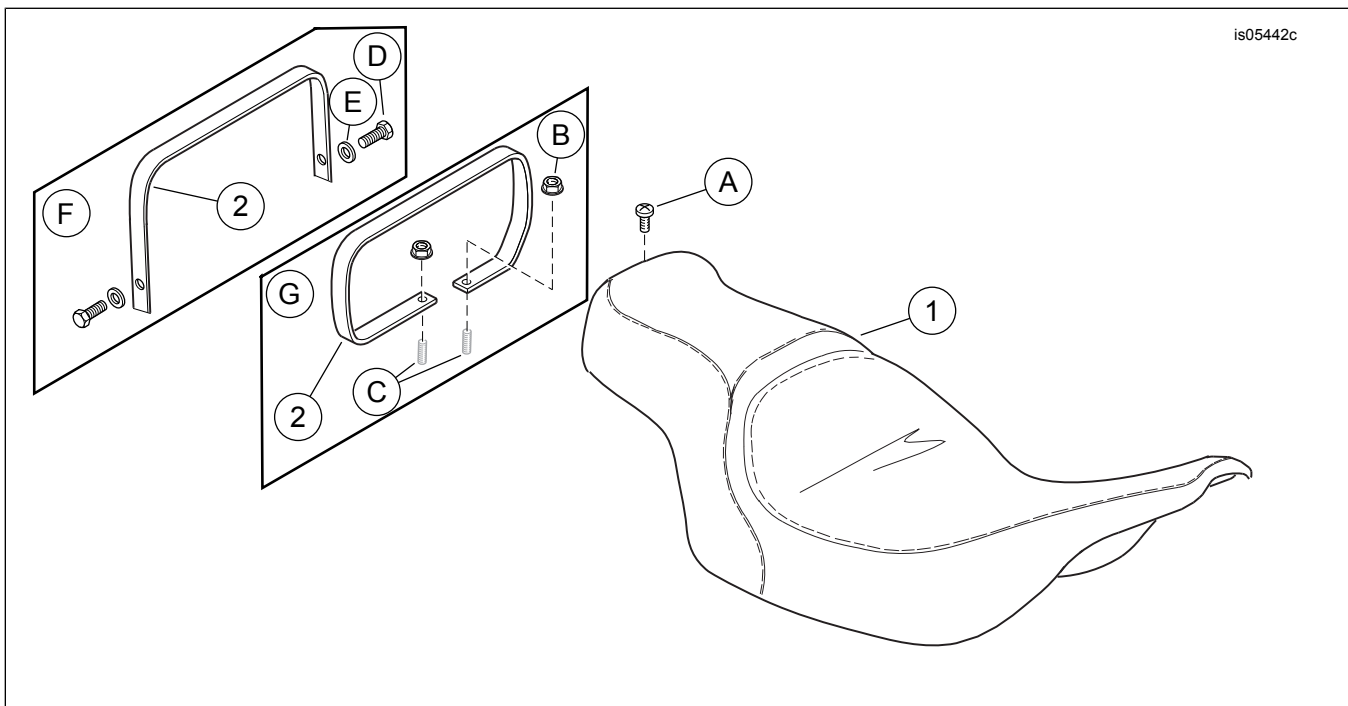
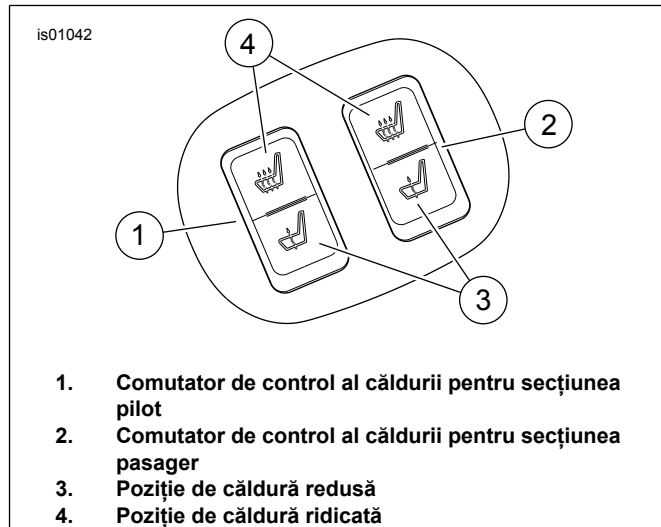

Figura 6. Întrerupătoare comandă pentru încălzire scaune

Tabelul 1. Tabel componente de service

Articol	Descriere (Cantitate)	Part No.
1	Seat (model simplu afișat)	Nu se vinde separat
2	Curea de susținere (Kit 52633-08)	51188-86
	Curea de susținere (Kituri 52000004A, 52000177, 52000564 și 52000565)	52400005
	Curea de susținere (Kituri 52000127 și 52000135)	52400015
Articolele sunt menționate în text, dar nu sunt incluse în kit:		
A	Șurub cu cap Phillips Echipament original (OE)	2952A
B	Piuliță cu flanșă OE (2)	7499
C	Știft OE (2)	Nu se vinde separat
D	Șurub curea de susținere OE (2)	2952A
E	Șaibă curea de susținere OE (2)	6703
F	Configurația pentru modele 2014 și ulterioare	
G	Configurația pentru modele 2013 și mai vechi	