



SÚPRAVA VYHRIEVANÉHO SEDLA

VŠEOBECNÉ INFORMÁCIE

Číslo súpravy

52633-08, 52000004A, 52000135, 52000127, 52000177, 52000564, 52000565

Modely

Informácie o vhodnosti pre jednotlivé modely nájdete v maloobchodnom katalógu náhradných dielov a príslušenstva alebo v časti venovanej náhradným dielom a príslušenstvu na stránke www.harley-davidson.com (iba v angličtine).

Požiadavky na montáž

Ak je do konektora obvodu príslušenstva (pod sedlom Pozrite údaj 4.) už zapojené iné príslušenstvo, potom je nutné použiť zväzok nadstavca prepínania obvodov (č. dielu 70264-94A).

Modely 2014 – 2016: Pre konektor obvodu príslušenstva je nutné samostatné zakúpenie predlžovací zväzok káblov (č. dielu 69200722).

Modely 2017 a novšie: Pre konektor obvodu príslušenstva je nutné samostatné zakúpenie predlžovací zväzok káblov (č. dielu 69201599).

Elektrické preťaženie

UPOZORNENIE

Nabíjací systém vozidla je možné preťažiť pridaním príliš veľkého množstva elektrického príslušenstva. Ak je v prevádzke príliš veľa spotrebičov, ktoré spotrebovávajú viac elektrického prúdu, ako dokáže nabíjacia sústava vyprodukovať, môže takáto spotreba elektriny viesť k vybitiu batérie a spôsobiť poškodenie elektrickej sústavy motocykla. (00211d)

▲ VÝSTRAHA

Počas inštalácie ľubovoľného elektrického príslušenstva dbajte na to, aby ste neprekročili prípustné hodnoty prúdu poistky alebo ističa, ktoré chráni príslušný upravovaný obvod. Prekročenie maximálneho prúdu môže zapríčiniť zlyhanie elektroniky, čo môže viesť k nehode s následkom smrti alebo ťažkého zranenia. (00310a)

Vyhrievané sedlo vyžaduje maximálne **4,2 ampérov** z prúdu elektrickej sústavy.

Obsah súpravy

Obsah súpravy je opísaný v častiach Obrázok 7 a Tabuľka 1 .

DEMONTÁŽ

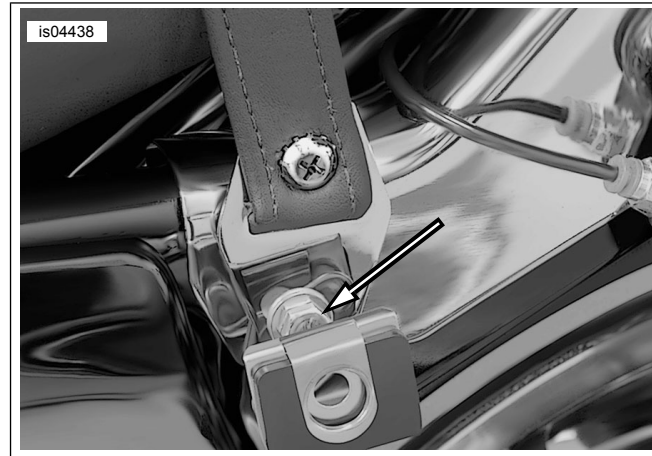

Obrázok 1. Demontáž záchytného remeňa spolujazdca (zobrazený typ 2008)

POZNÁMKA

Pri vykonávaní nasledujúcich montážnych postupov dávajte pozor, aby sa od nástrojov alebo kovových príchytiek sedla nepoškriabali lakované povrchy.

Demontáž záchytného remeň: 2013 a staršie modely

1. Pozrite si príručku majiteľa. Odmontujte sedlové tašky. Všetok montážny materiál si odložte na neskoršiu inštaláciu.

2. **POZNÁMKA**

Pred demontážou upevňovacích skrutiek držiaka sedlovej tašky si poznačte orientáciu upevnenia držiakov sedlovej tašky.

Pozrite Obrázok 1 . Demontujte skrutku a podložku na ľavej strane predného montážneho držiaka sedlovej tašky na odstránenie držiaka a odpojte súčasný záchytný remeň.

3. Skrutku a podložku použite pri inštalácii montážneho držiaka sedlovej tašky na vozidlo v rovnakej polohe, v akej boli pred demontovaním. Upevnite skrutku dostatočne pevne na to, aby pridržiavala držiak na mieste. Úplne nedoťahujte.

4. Demontujte skrutku a podložku pravej strany predného montážneho držiaka sedlovej tašky. Demontujte a zlikvidujte záchytný remeň.

5. Zmontujte držiak na vozidlo v rovnakej polohe, v akej bol demontovaný. Upevnite skrutku dostatočne pevne na to, aby pridržiavala držiak na mieste. Úplne nedoťahujte.



Demontáž záchytného remeň: 2014 a neskoršie modely

1. Pozrite Obrázok 7 . Demontujte skrutku (D), podložku (E) a koniec záchytného remeňa. Odložte si montážny materiál na neskoršiu inštaláciu.
2. Opakujte predošlý krok aj na druhej strane.

Demontáž sedla

1. **Modely Tour-Pak®:** Otvorte veko kufra Tour-Pak. Nadvihnite prednú časť vypchávkou pre prístup k upevneniu sedla.
2. Pozrite Obrázok 7 . Demontujte skrutku s hlavou Phillips s poistnou podložkou (A) zo zadnej časti súčasného sedla. Pre odmontovanie sedla ho potiahnite smerom dozadu. Skrutku si odložte
3. **Pásiky na blatníku:** Demontujte ozdobné pásiky na blatníku:
 - a. Oblepte špičku bežného skrutkovača kusom pásky, aby ste tak nepoškodili pochrómované a lakované povrchy.
 - b. Pozrite Obrázok 2 . Zasuňte špičku skrutkovača medzi pochrómovaný rámik a gumený ozdobný pásik.
 - c. Vypáčte rámik. Vytiahnite ho smerom nahor a preč od gumeného ozdobného pásika.
 - d. Začínajúc od konca snímte gumený ozdobný pásik z blatníka.
 - e. Vyčistite zmesou 50 % izopropylalkoholu a 50 % destilovanej vody.

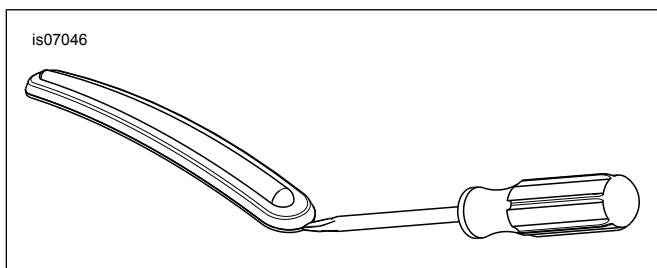

Obrázok 2. Odstránenie ozdobných pásikov blatníka

MONTÁŽ

Montáž nového sedla a záchytného remeňa

POZNÁMKA

Modely s držadlom nepotrebujú k montáži záchytný remeň.

2013 a staršie modely: Záchytný remeň je namontovaný pred sedlom. 2014 a novšie modely: Záchytný remeň je namontovaný za sedlom.

1. **2014 a novšie modely:** Prejdite na krok 3. **2013 a staršie modely:** Pozrite údaj 3. Demontujte dve šesťhranné matice (2) z čapov v blízkosti zadnej časti blatníka.

2. Namontujte **nový** záchytný remeň (1) na čapy tak, ako je to zobrazené pomocou dvoch najvzdialenejších otvorov na remeni s viacerými otvormi. Pomocou matíc upevnite záchytný remeň k čapom. Utiahnite.

Krútiaci moment: 6,8–10,8 N·m (5–8 ft·lbs)

▲ VÝSTRAHA

Aby sa zabránilo neúmyselnému naštartovaniu motocykla, ktoré by mohlo spôsobiť smrť alebo ťažké zranenie, odpojte najprv záporný (-) kábel batérie. (00048a)

3. Postupujte podľa krokov uvedených v príručke majiteľa pre demontáž záporného (-) kábla batérie z batérie.

POZNÁMKA

Modely 2014 – 2016: montáž súpravy 69200722 vyžaduje prístup ku konektoru obvodu príslušenstva pod sedlom.

Modely 2017 a novšie: montáž súpravy 69201599 vyžaduje prístup ku konektoru obvodu príslušenstva pod sedlom.

4. Pozrite Obrázok 4 . Identifikujte a odpojte prípojku z konektora obvodu príslušenstva (1) v oblasti pred batériou.

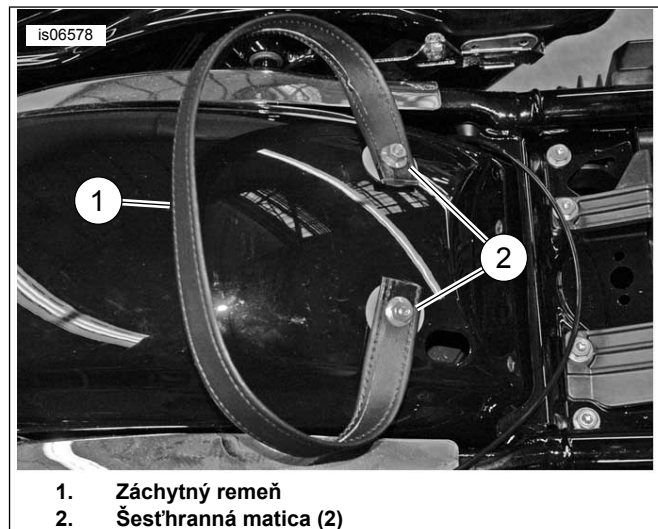

1. Záchytný remeň
2. Šesťhranná matica (2)

Obrázok 3. Montáž záchytného remeňa

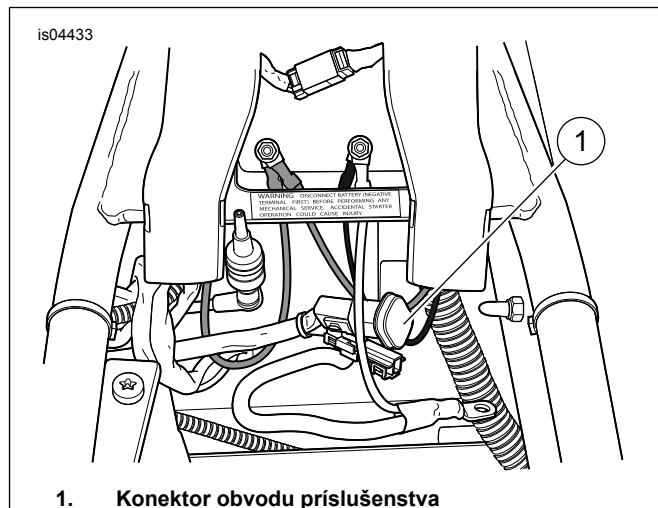

1. Konektor obvodu príslušenstva

Obrázok 4. Konektor obvodu príslušenstva

5. Nájdite konektor vyhrievaného sedla na spodnej časti nového sedla.

POZNÁMKA

Modely 2014 – 2016: Ak je do konektora obvodu príslušenstva už zapojené iné príslušenstvo, použite zväzok nastavca prepínania obvodov (č. dielu 70264-94A, predáva sa samostatne) ako nastavec „Y“.

Modely 2017 a novšie: Ak je do konektora obvodu príslušenstva už zapojené iné príslušenstvo, použite zväzok nastavca prepínania obvodov (č. dielu 69201706, predáva sa samostatne) ako nastavec „Y“.

6. Zapojte konektor vyhrievaného sedla do konektora obvodu príslušenstva (1).
7. Pozrite si príručku majiteľa. Zapojte záporný (-) kábel batérie.
8. Ved'te kabeľáž do oblasti pod sedlom tak, aby neboli káble po namontovaní sedla ohnuté.
9. Pozrite Obrázok 5 . Ak je montáž hotová, zasuňte zadnú časť sedla cez záchytný remeň z prednej strany, až kým nie je otvor (2) na prednej spodnej strane sedla za montážnym jazykom (1) na zadnom držiaku palivovej nádrže.

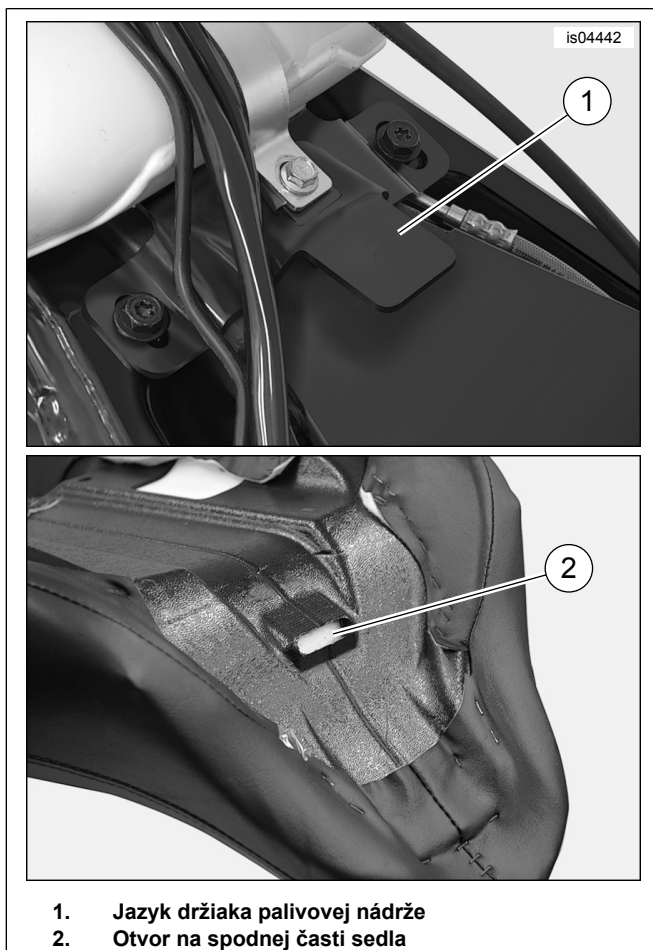

Obrázok 5. Predné upevnenie sedla

10. Zatlačte sedlo smerom nadol na hlavnú oporu rámu. Posuňte sedlo smerom dopredu motocykla, až kým jazyk držiaka palivovej nádrže úplne nezapadne do otvoru pod sedlom.
11. Upevnite sedlo na zadný blatník pomocou skrutiek s hlavou Phillips (s poistnou podložkou) odskrutkovaných počas demontáže sedla. Uťahnite.
Krútiaci moment: 5,4–8,1 N·m (4–6 ft-lbs)
12. Pozrite si servisnú príručku. Namontujte sedlo. Po namontovaní sedlo nadvihnite a presvedčíte sa, či je bezpečne pripevnené.
13. **2014 a novšie modely:** namontujte záchytný remeň.
- Namontujte koniec záchytného remeňa do otvoru držiaka záchytného remeňa. Zarovnajzte otvor záchytného remeňa s otvorom držiaka.
 - Pozrite Obrázok 7 . Namontujte skrutku záchytného remeňa (D) a podložku (E). Uťahnite.
Krútiaci moment: 5,4–8,1 N·m (4,0–6,0 ft-lbs)
 - Zopakujte kroky pre opačnú stranu.

POZNÁMKA

Tvarovaná gumená vložka na spodnej časti sedlových tašiek musí tesne zapadnúť do spodných nosníkov sedlovej tašky.

14. Ak je odstránená, namontujte sedlové tašky na motocykel podľa inštrukcií v príručke majiteľa. Upevnite pomocou pôvodných čapov a plochých podložiek.
15. Uťahnite predné montážne skrutky sedlovej tašky. Uťahnite.
Krútiaci moment: 7–11 N·m (62,0–97,4 in-lbs)

POUŽITIE

POZNÁMKA

Spínač príslušenstva je kolískový spínač nachádzajúci sa v panely spínača vo vnútornej kapotáži.

- So spínačom zapaľovania v polohe IGNITION (zapaľovanie) alebo ACCESS (príslušenstvo) prerušte obvod vyhrievaného sedla prepínaním spínača príslušenstva zo polohy OFF (vypnuté) na ON (zapnuté).
 - Dva spínače na strane sedla individuálne ovládajú vyhrievané časti sedla vodiča a spolujazdca. Predný spínač ovláda časť sedla vodiča a zadný spínač ovláda časť pre spolujazdca.
- V strednej polohe je funkcia vyhrievania VYPNUTÁ.
 - Prepnutím spodnej časti spínača smerom k sedlu sa ZAPNE vyhrievanie v danej časti na LOW (nízkej) úrovni.
 - Prepnutím hornej časti spínača smerom k sedlu sa ZAPNE vyhrievanie v danej časti na HIGH (vysokéj) úrovni.

POZNÁMKA

Ak zostal spínač príslušenstva ZAPNUTÝ a prepínač vyhrievania sedla je v buď v polohe LOW alebo HIGH, po

vypnutí motocykla bude sedlo naďalej vyhrievané, ak je spínač zapáľovania v polohe IGNITION alebo ACCESS.

Aktívne vyhrievanie sedla počas vypnutého motora motocykla alebo počas nedostatočného používania môže rýchlo vybiť batériu vozidla, čo môže mať za následok zlyhanie štartovania a prípadné poškodenie elektrického systému.

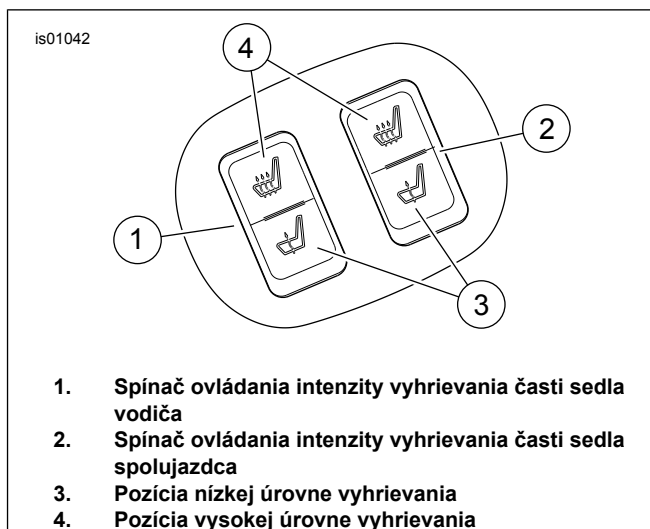

1. Spínač ovládania intenzity vyhrievania časti sedla vodiča
2. Spínač ovládania intenzity vyhrievania časti sedla spolujazdca
3. Pozícia nízkej úrovne vyhrievania
4. Pozícia vysokej úrovne vyhrievania

Obrázok 6. Spínače ovládania vyhrievania sedla

SERVISNÉ DIELY

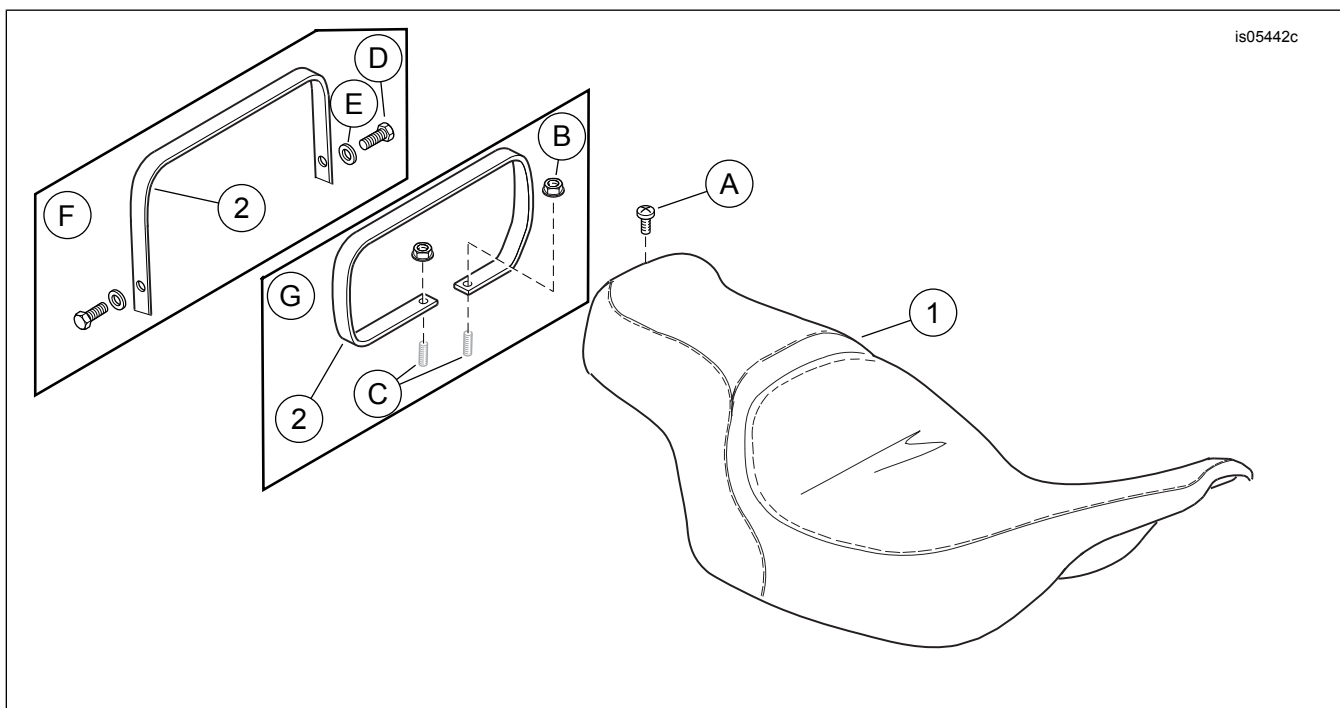

Obrázok 7. Servisné diely: Vyhrievané sedlo

Tabuľka 1. Tabuľka servisných dielov

Položka	Opis (množstvo)	Číslo dielu
1	Sedlo (zobrazený bežný model)	Nepredáva sa samostatne
2	Záchytný remeň (súprava 52633-08)	51188-86
	Záchytný remeň (súpravy 52000004A, 52000177, 52000564 and 52000565)	52400005
	Záchytný remeň (súpravy 52000127 a 52000135)	52400015
Položky zmienené v texte, ktoré nie sú súčasťou súpravy:		
A	Hlavicová skrutka Phillips pôvodnej výbavy (OE)	2952A
B	Prírubová matica OE (2)	7499
C	Čap OE (2)	Nepredáva sa samostatne
D	Skrutka pôvodného záchytného remeňa (2)	2952A
E	Podložka pôvodného záchytného remeňa (2)	6703
F	Konfigurácia pre modely 2014 a novšie	
G	Konfigurácia pre modely 2013 a staršie	