



SATS FÖR UPPVÄRM D SADEL

ALLMÄNT

Satsnummer

52633-08, 52000004A, 52000135, 52000127, 52000177, 52000564, 52000565

Modeller

Om du vill ha information om modellapplikationer kan du läsa P&A-återförsäljarkatalogen eller avsnittet Reservdelar och tillbehör på www.harley-davidson.com (endast på engelska).

Installationskrav

Om ett annat tillbehör redan använder tillbehörskretsens kontakt (under sadeln, Se Figur 4.) krävs ett adapterkabelnät med omkoppling (artikelnr 70264-94A).

2014–2016-modeller: Separat köp av kabelnätsförlängning (artikelnr 69200722) krävs för att lokalisera tillbehörskretsens kontakt.

2017 och senare modeller: Separat köp av kabelnätsförlängning (artikelnr 69201599) krävs för att lokalisera tillbehörskretsens kontakt.

Elektrisk överbelastning

OBS

Alltför många elektriska tillbehör kan överbelasta fordonets laddningssystem. Om anslutna elektriska tillbehör tillsammans konsumerar mer än laddsystemet producerar kommer batteriet att laddas ur, vilket kan orsaka problem i elsystemet. (00211d)

⚠ VARNING

När du monterar elektriska tillbehör ska du säkerställa att du inte överskrider den högsta amperestyrkan för säkringen eller kretsbrytaren som skyddar den berörda krets som ändras. Om du överskrider den högsta amperestyrkan kan det orsaka elfel, vilket kan leda till dödsfall eller allvarliga personskador. (00310a)

Den uppvärmda sadeln drar upp till **4,2 A** ström från elsystemet.

Satsinnehåll

Se Figur 7 och Tabell 1 för satsinnehåll.

DEMONTERING

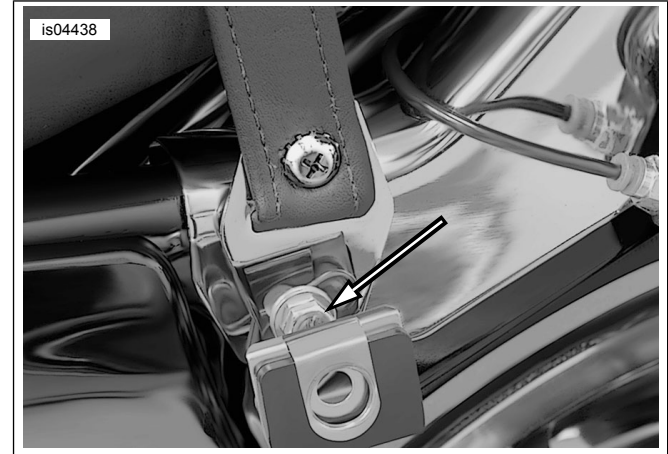

Figur 1. Borttagning av grepprem (2008 visas)

ANMÄRKNING

Var försiktig när följande procedurer utförs så att inte lackerade ytor repas av verktyg eller metalldelar på sadeln.

Borttagning av grepprem: 2013 och tidigare modeller:

1. Se instruktionsboken. Ta bort packväskorna. Spara alla fästkomponenter till monteringen.

2. ANMÄRKNING

Innan du tar bort fästbultarna till packväskornas fäste, noterar du i vilken riktning packväskornas fästen är monterade.

Se Figur 1. Ta bort den **vänstra sidans** fästbult och bricka fram på packväskans fäste för att ta bort fästet och lossa den monterade greppremmen.

3. Använd bulten och brickan för att montera packväskans fäste på fordonet i samma riktning som det togs bort. Dra åt bulten tillräckligt för att hålla fästet på plats. Dra inte åt den helt.
4. Ta bort den **högra sidans** fästbult och bricka fram på packväskans fäste. Ta bort och kassera greppremmen.
5. Montera fästet på fordonet i samma riktning som det togs bort. Dra åt bulten tillräckligt för att hålla fästet på plats. Dra inte åt den helt.

Borttagning av grepprem: 2014 och senare modeller

1. Se Figur 7 . Ta bort skruven (D), brickan (E) och greppremmens ände. Spara fästkomponenterna till senare montering.
2. Upprepa föregående steg på den motsatta sidan.

Borttagning av sadeln

1. **Tour-Pak®-modeller:** Öppna locket på Tour-Pak. Lyft på framdynan för att komma åt sadelfästet.
2. Se Figur 7 . Ta bort stjärnskraven med låsbrickan (A) från baksidan av den monterade sadeln. Dra sätet bakåt för att ta bort det. Behåll skruven
3. **Stänkskärmraster:** Ta bort stänkskärmrasterna:
 - a. Sätt en bit tejp på spetsen av en vanlig skruvmejsel för att skydda krom och lackerade ytor.
 - b. Se Figur 2 . För in spetsen av skruvmejseln mellan krominfattningen och gummilisten.
 - c. Bänd upp infattningen. Dra den uppåt och bort från gummilisten.
 - d. Börja i endera änden och dra av gummilisten från stänkskärmen.
 - e. Rengör med en blandning av 50 procent isopropylalkohol och 50 procent destillerat vatten.

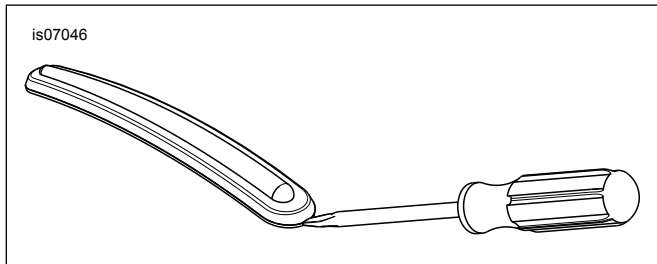

Figur 2. Ta bort stänkskärmraster

MONTERING

Montering av ny sadel och grepprem

ANMÄRKNING

På modeller med handtag behöver inte en grepprem monteras.

2013 och tidigare modeller: Greppremmen monteras före sadeln. 2014 och senare modeller: Greppremmen monteras efter sadeln.

1. **2014 och senare modeller:** Gå till steg 3. **2013 och tidigare modeller:** Se Figur 3. Ta bort de två sexkantmuttrarna (2) från pinnarna i närheten av den bakre stänkskärmens framsida.

2. Montera den nya greppremmen (1) på pinnarna så som visas, använd de två yttersta hålen på remmar med flera hål. Fäst greppremmen på pinnarna med muttrarna. Dra åt.

Åtdragning: 6,8–10,8 N·m (5–8 ft-lbs)

⚠ VARNING

För att förhindra att motorcykeln startas oavsiktligt, vilket kan leda till dödsfall eller allvarliga skador, ska du lossa batteriets minuspol (-) innan du fortsätter. (00048a)

3. Följ instruktionerna i instruktionsboken för att ta bort den negativa (-) batterikabeln från batteriet.

ANMÄRKNING

2014–2016-modeller: Sats 69200722 måste monteras för att ansluta tillbehörskretsens kontakt under sadeln.

2017 och senare modeller: Sats 69201599 måste monteras för att ansluta tillbehörskretsens kontakt under sadeln.

4. Se Figur 4 . Identifiera och ta bort kontakten från tillbehörskretsen (1) framför batteriet.

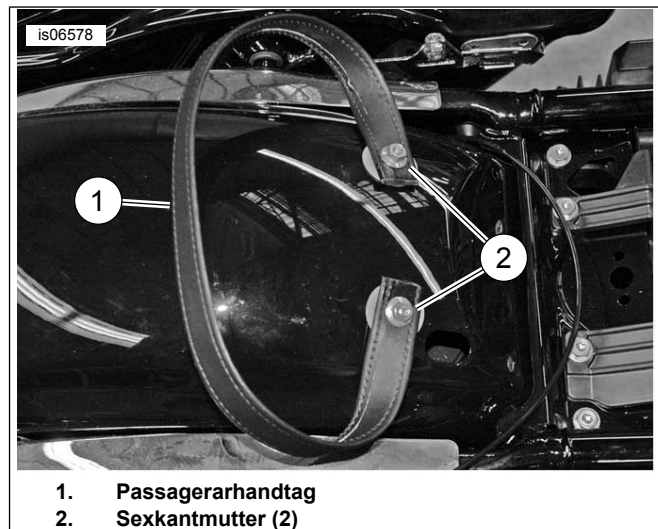

1. Passagerarhandtag
2. Sexkantmuttrarna (2)

Figur 3. Montering av grepprem

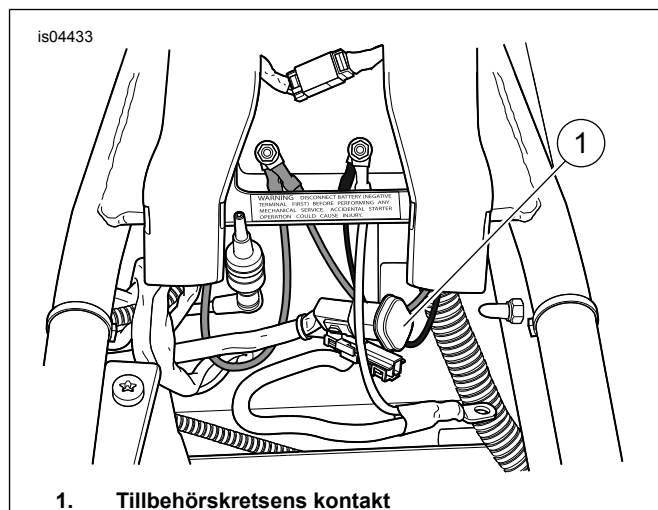

1. Tillbehörskretsens kontakt

Figur 4. Tillbehörskretsens kontakt

5. Placera den uppvärmda sadelns kontakt på undersidan av den nya sadeln.

ANMÄRKNING

2014–2016-modeller: Om ett annat tillbehör redan använder tillbehörskretsens kontakt använder du ett adapterkabelnät med omkoppling (artikelnummer 70264-94A, tillgängligt separat) som Y-adapter.

2017 och senare modeller: Om ett annat tillbehör redan använder tillbehörskretsens kontakt använder du ett adapterkabelnät med omkoppling (artikelnummer 69201706-94A, tillgängligt separat) som Y-adapter.

6. Anslut den uppvärmda sadelns kontakt till tillbehörskretsens kontakt (1).
7. Se instruktionsboken. Anslut den negativa (-) batterikabeln.
8. Dra kablarna in i utrymmet under sadeln så att de inte kläms när sadeln är monterad.
9. Se Figur 5 . Skjut baksidan av sadeln genom greppremmen, om den är monterad, framifrån tills springan (2) på framsidan av sadelns underdel är bakom sadelns monteringsstunga (1) på bränsletankens bakre fäste.

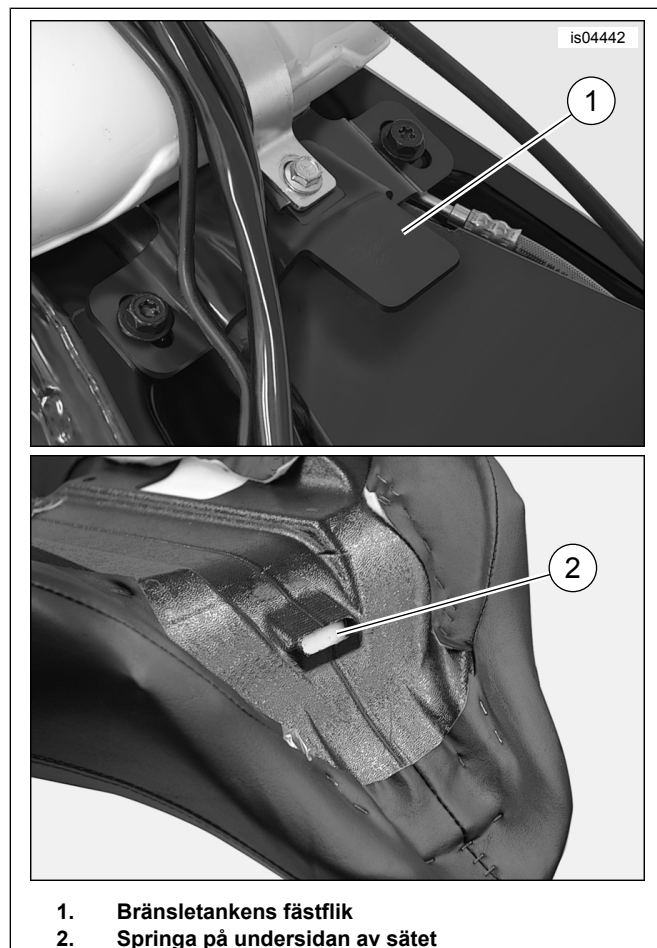

Figur 5. Sätets främre fäste

10. Tryck ned sätet på ramens ryggrad. Skjut sadeln mot motorcykelns framsida tills bränsletankens monteringsstunga kopplas in helt i springan under sadeln.

11. Fäst sadeln på den bakre stänkskärmen med stjärnskruven (med låsbricka) som togs bort i Borttagning av sadel. Dra åt.

Åtdragning: 5,4–8,1 N·m (4–6 ft-lbs)

12. Se verkstadshandboken. Montera sadeln. När sadeln har monterats dra du den uppåt för att se att den sitter ordentligt.

13. **2014 och senare modeller:** Montera greppremmen.

a. Montera greppremmens ände i springan i greppremsfästet. Placera hålet i greppremmen i linje med hålet i fästet.

b. Se Figur 7 . Montera greppremsskruven (D) och brickan (E). Dra åt.

Åtdragning: 5,4–8,1 N·m (4,0–6,0 ft-lbs)

c. Upprepa stegen för den motsatta sidan.

ANMÄRKNING

Den formgjutna gummiinsatsen på botten av packväskorna måste passa tätt ihop med packväskans nedre stödskenor.

14. Om de tas bort ska packväskorna monteras på motorcykeln enligt anvisningarna i instruktionsboken. Fäst med de ursprungliga bygelbultarna och platta brickorna.

15. Dra åt packväskornas främre fästbultar. Dra åt.

Åtdragning: 7–11 N·m (62,0–97,4 in-lbs)

FUNKTION

ANMÄRKNING

Tillbehörsbrytaren är en vippströmställare som finns på den inre kåpens strömställarpanel.

- Med tändnings-/nyckelbrytaren i IGNITION eller ACCESS öppnar du kretsen till den uppvärmda sadeln genom att flytta tillbehörsbrytaren från OFF till ON.
- Två brytare på sidan av sadeln styr värmeområdena för föraren och passageraren oberoende av varandra. Den främre brytaren styr förarområdet och den bakre brytaren styr passagerarområdet.

- I mittläget är värmen till området på sadeln avstängt.
- Om du trycker in den nedre delen av brytaren mot sadeln slås värmen för det området PÅ i den låga inställningen.
- Om du trycker in den övre delen av brytaren mot sadeln slås värmen för det området PÅ i den höga inställningen.

ANMÄRKNING

Om tillbehörsbrytaren lämnas i påslaget läge och en vippströmställare för sadelvärmes lämnas i lågt eller högt läge när motorcykeln stängs av börjar sadeln att värmas upp när tändnings-/nyckelbrytaren vrids till IGNITION eller ACCESS.

En sadelvärmare som är på när motorcykelns motor stängs av eller körs under normal drifhastighet kan snabbt ladda ur fordonets batteri, vilket kan leda till att det inte går att starta och det kan även skada elsystemet.

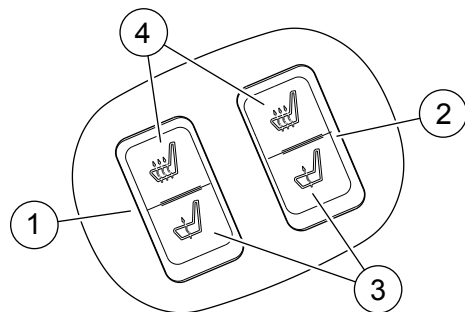

1. Värmebrytare för förarområde
2. Värmebrytare för passagerarområde
3. Lågt värmeläge
4. Högt värmeläge

Figur 6. Sadelvärmareglage

RESERVDELAR

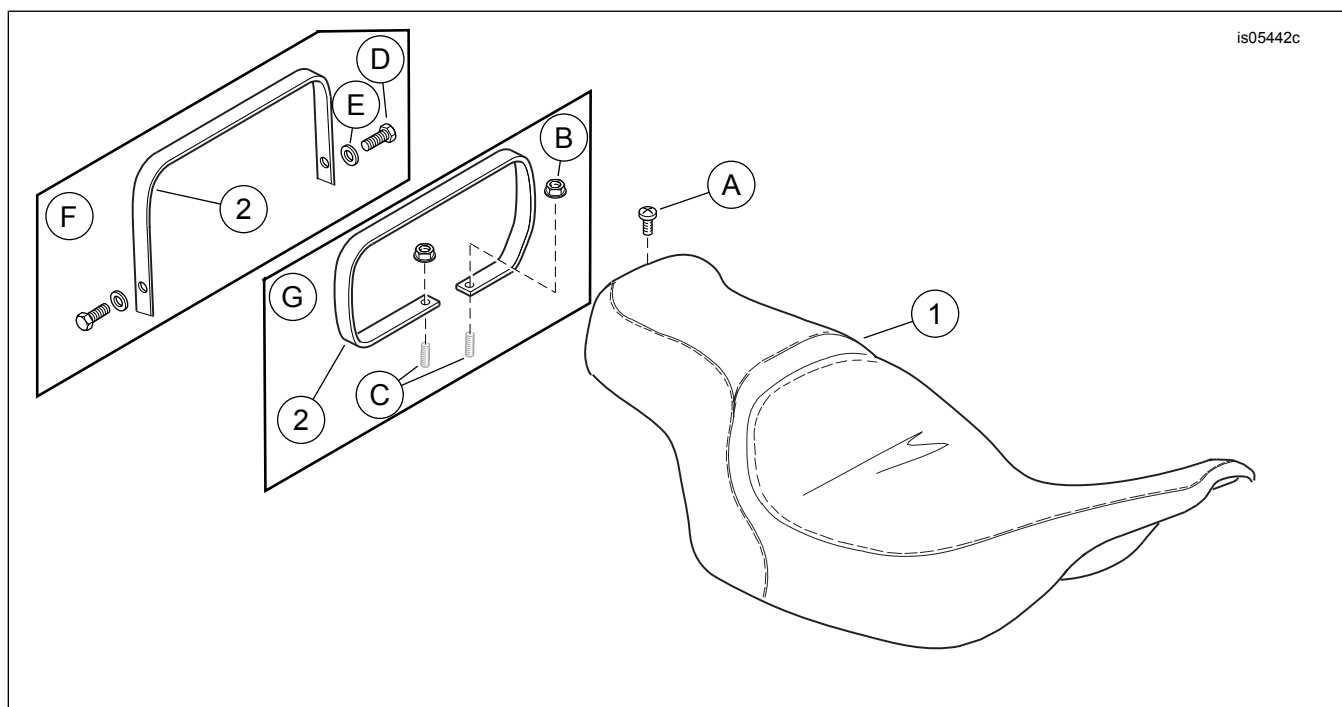

Figur 7. Reservdelar: Uppvärmad sadel

Tabell 1. Tabell över reservdelar

Komponent	Beskrivning (antal)	Artikelnummer
1	Säte (vanligt mönster visas)	Säljs ej separat
2	Grepprem (sats 52633-08)	51188-86
	Grepprem (satserna 5200004A, 52000177, 52000564 och 52000565)	52400005
	Grepprem (satserna 52000127 och 52000135)	52400015
Komponenter som nämns i texten men som inte ingår i satsen:		
A	Ursprunglig krysspårskruv	2952A
B	Ursprunglig flänsmutter (2)	7499
C	Ursprunglig bult (2)	Säljs ej separat
D	OE-skruv för grepprem (2)	2952A
E	OE-bricka för grepprem (2)	6703
F	Konfiguration för 2014 och senare modeller	
G	Konfiguration för 2013 och tidigare modeller	