



คำแนะนำ

J04402

2020-01-31



ชุดอุปกรณ์เบาะนั่งทำความร้อน

ทั่วไป

หมายเลขชุดอุปกรณ์

52633-08, 52000004A, 52000135, 52000127, 52000177, 52000564, 52000565

รุ่น

สำหรับข้อมูลที่สอดคล้องกับแต่ละรุ่น โปรดดูที่แคตตาล็อกขายปลีกของ P&A หรือส่วนชิ้นส่วนและอุปกรณ์เสริมของ www.harley-davidson.com (ภาษาอังกฤษเท่านั้น)

ข้อกำหนดในการติดตั้ง

ถ้ามีอุปกรณ์เสริมอื่นที่ใช้งานชั่วคราวเสริม (ได้เบาะนั่ง รุ่นปีที่ 4) อยู่แล้ว จะต้องมียึดสายไฟอะแดปเตอร์วงจรสวิทช์ (หมายเลขชิ้นส่วน 70264-94A) ด้วย

รุ่นปี 2014-2016: ต้องสั่งซื้อสายต่อแยกต่างหาก (หมายเลขชิ้นส่วน 69200722) เพื่อติดตั้งชั่วคราวเสริมสำหรับ

รุ่นปี 2017 และหลังจากนั้น: ต้องสั่งซื้อสายต่อแยกต่างหาก (หมายเลขชิ้นส่วน 69201599) เพื่อติดตั้งชั่วคราวเสริม

ไฟฟ้าเกินกำลัง

ประกาศ

การเพิ่มอุปกรณ์ไฟฟ้ามากเกินไปอาจทำให้ระบบชาร์จของรถรับโหลดมากเกินไป หากเมื่อใดที่อุปกรณ์ไฟฟ้าที่เสริมเข้ามาทำงานโดยใช้กระแสไฟมากกว่าที่ระบบชาร์จของรถจะสามารถผลิตได้ ระบบอาจหยุดชาร์จแบตเตอรี่และทำให้ระบบไฟฟ้าของรถเสียหายได้ (00211d)

⚠ คำเตือน

ขณะติดตั้งอุปกรณ์ไฟฟ้า อย่าใช้กำลังไฟเกินกว่าของฟิวส์หรือเบรกเกอร์วงจรไฟฟ้า เพื่อป้องกันมิให้เกิดผลกระทบต่อวงจร กำลังไฟเกินกว่าที่กำหนดอาจทำให้ระบบไฟฟ้าไม่สามารถใช้งานได้ ซึ่งอาจส่งผลให้เกิดการเสียชีวิตหรือบาดเจ็บสาหัสได้ (00310a)

เบาะนั่งทำความร้อนนี้ ต้องใช้กระแสไฟไม่เกิน 4.2 แอมป์ จากระบบไฟฟ้า

เนื้อหาเกี่ยวกับชุดอุปกรณ์

ดูข้อมูลชุดอุปกรณ์ได้ใน รูปภาพ 7 และ ตาราง 1

การถอด

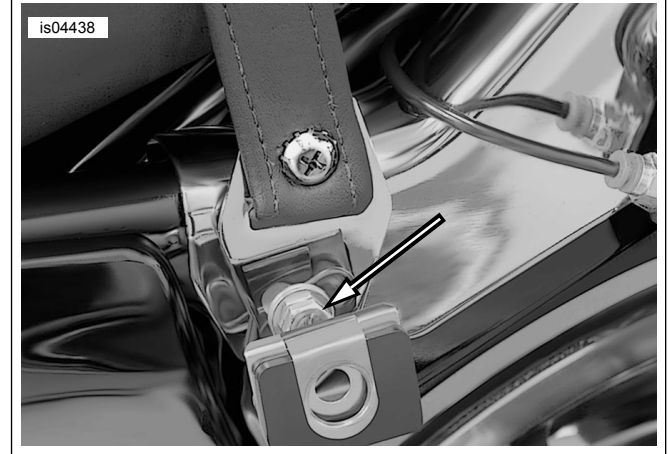

รูปภาพ 1 การถอดสายรัดสำหรับผู้โดยสาร (แสดงรุ่นปี 2008)

หมายเหตุ
ทุกครั้งที่มีกรดำเนินการต่อไปนี้ ให้หลีกเลี่ยงการขีดข่วนพื้นผิวของปุ่มโลหะบนที่นั่งหรือเครื่องมือที่มีการทำสี

การถอดสายรัด: รุ่นปี 2013 หรือรุ่นปีก่อน ๆ

1. ดึงมือความเป็นเจ้าของ ถอดกระเป๋าข้างรถ เก็บอุปกรณ์ทั้งหมดไว้สำหรับการติดตั้ง
2. **หมายเหตุ**
ก่อนถอดนี้อดยึดฐานยึดกระเป๋าข้างรถ ให้จำกัดทางการติดตั้งของฐานยึดกระเป๋าด้วย

ดู รูปภาพ 1 ถอดน็อตและแหวนรองที่ติดกับฐานยึดกระเป๋าข้างด้านซ้าย หน้าที่ออก เพื่อถอดฐานยึดและถอดสายรัดสำหรับผู้โดยสารที่ติดตั้งอยู่

3. ใช้น็อตและแหวนรองเพื่อประกอบฐานยึดกระเป๋าข้างเข้ากับรถมอเตอร์ไซค์ โดยหมุนให้อยู่ในทิศเดียวกับตอนที่ถอดออก สอน็อตเข้าไปลึกพอที่จะยึดให้ฐานยึดอยู่กับที่ อย่างมั่นคงแน่นเต็มที่
4. ถอดน็อตและแหวนรองที่ติดกับฐานยึดกระเป๋าข้าง ด้านขวา หน้าที่ออก ถอดสายรัดทิ้งไป
5. ประกอบฐานยึดเข้ากับรถมอเตอร์ไซค์ โดยหมุนให้อยู่ในทิศเดียวกับตอนที่ถอดออก สอน็อตเข้าไปลึกพอที่จะยึดให้ฐานยึดอยู่กับที่ อย่างมั่นคงแน่นเต็มที่

การถอดสายรัด: ตั้งแต่รุ่นปี 2014 เป็นต้นไป

1. ดู รูปภาพ 7 ถอดสกรู (D), แหวนรอง (E) และปลายสายรัดออก เก็บอุปกรณ์ไว้สำหรับการติดตั้ง
2. ทำซ้ำขั้นตอนก่อนหน้านี้กับอีกด้านหนึ่งของรถ

การถอดที่นั่งออก

1. ระบุรุ่น Tour-Pak®: เปิดฝาปิด Tour-Pak ยกเป็นด้านหน้าขึ้น เพื่อให้สามารถเข้าถึงฐานยึดเบาะนั่ง
2. ดู รูปภาพ 7 ถอดสกรูหัวฟิลลิปพร้อมแหวนล็อก (A) จากด้านหลังของเบาะนั่งที่ติดตั้งอยู่ ดึงเบาะนั่งไปด้านหลังเพื่อถอดออก ยึดสกรู
3. สายบังคับโคลน: ถอดแถบตกแต่งบังโคลนออก:
 - a. ปิดส่วนปลายแหลมของไขควงทั่วไปด้วยเทปเพื่อป้องกันพื้นผิวโครเมียมและสีเคลือบ
 - b. ดู รูปภาพ 2 สอดปลายสกรูเข้าไประหว่างกรอบโครเมียมและแถบตกแต่งยาง
 - c. แฉกรอบขึ้นเล็กน้อย ดึงกรอบขึ้นออกจากแถบยางตกแต่ง
 - d. ลอกแถบยางตกแต่งออกจากบังโคลนโดยเริ่มต้นที่ปลายด้านใดก็ได้
 - e. ทำความสะอาดด้วยส่วนผสมไอโซโพรพิลแอลกอฮอล์ 50 เปอร์เซ็นต์ และน้ำกลั่น 50 เปอร์เซ็นต์

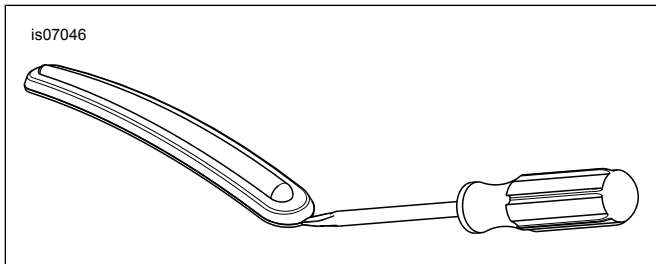

รูปภาพ 2 ถอดแถบตกแต่งบังโคลนออก

การติดตั้ง

การติดตั้งเบาะนั่งและสายรัดใหม่

หมายเหตุ

สำหรับรถรุ่นที่มีรางยึด ไม่จำเป็นต้องติดตั้งสายรัด

รุ่นปี 2013 และก่อนหน้านั้น: ติดตั้งสายรัดก่อนเบาะนั่ง รุ่นปี 2014 และหลังจากนั้น: ติดตั้งสายรัดหลังเบาะนั่ง

1. รุ่นปี 2014 และหลังจากนั้น: ไปที่ขั้นตอนที่ 3 รุ่นปี 2013 และก่อนหน้า: ดูรูปที่ 3 ถอดน็อตหัวหกเหลี่ยม (2) สองตัวจากสตั๊ดใกล้กับด้านหน้าของบังโคลนหลังออก
2. ติดตั้งสายรัด ใหม่ (1) ลงบนสตั๊ดตามที่แสดง โดยใช้รูปร่างนอกสุดสองรูบนสายรัดกับหลายรูบนสตั๊ด ยึดสายรัดเข้ากับสตั๊ดด้วยน็อตขันให้แน่น
แรงบิด: 6.8–10.8 N·m (5–8 ft-lbs)

▲ คำเตือน

เพื่อเป็นการป้องกันการสารถเครื่องโดยไม่ตั้งใจ ซึ่งอาจทำให้เกิดการเสียชีวิตหรือบาดเจ็บสาหัสได้ โปรดถอดสายแบตเตอรี่ขั้วลบ (-) ก่อนทำงานต่อ (00048a)

3. ทำตามคำแนะนำในคู่มือเจ้าของรถเพื่อถอดสายแบตเตอรี่ขั้วลบ (-) ออกจากแบตเตอรี่

หมายเหตุ

รุ่นปี 2014-2016: จำเป็นต้องติดตั้งชุดอุปกรณ์ 69200722 เพื่อติดตั้งขั้วต่อวงจรเสริมได้เบาะนั่ง

รุ่นปี 2017 และหลังจากนั้น: จำเป็นต้องติดตั้งชุดอุปกรณ์ 69201599 เพื่อติดตั้งขั้วต่อวงจรเสริมได้เบาะนั่ง

4. ดู รูปภาพ 4 ระบุตำแหน่งและถอดปลั๊กออกจากขั้วต่อวงจรเสริม (1) ที่ด้านหน้าของแบตเตอรี่

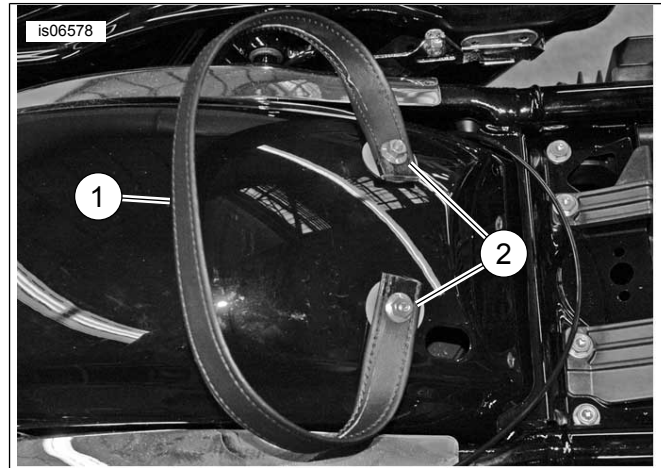

1. สายรัด
2. น็อตหกเหลี่ยม (2)

รูปภาพ 3 การติดตั้งสายรัด

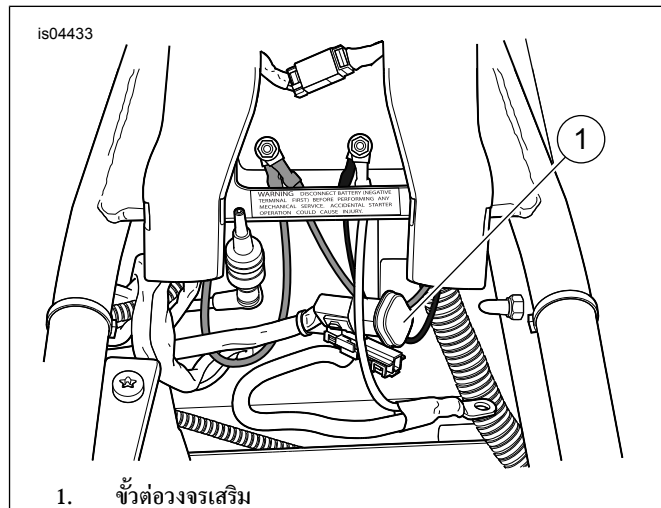

1. ขั้วต่อวงจรเสริม

รูปภาพ 4 ขั้วต่อวงจรเสริม

5. ติดตั้งขั้วต่อเบาะนั่งทำความร้อนที่ได้เบาะนั่ง ใหม่

หมายเหตุ

รุ่นปี 2014-2016: ถ้ามีอุปกรณ์เสริมอื่นที่ใช้งานขั้วต่อวงจรเสริมอยู่แล้ว ให้ใช้มีดสายไฟอะแดปเตอร์วงจรสวิตช์ (หมายเลขชิ้นส่วน 70264-94A) เป็น "Y" อะแดปเตอร์

รุ่นปี 2017 และหลังจากนั้น: ถ้ามีอุปกรณ์เสริมอื่นที่ใช้งานขั้วต่อวงจรเสริมอยู่แล้ว ให้ใช้มีดสายไฟอะแดปเตอร์วงจรสวิตช์ (หมายเลขชิ้นส่วน 69201706 มีวางจำหน่ายแยกต่างหาก) เป็น "Y" อะแดปเตอร์

6. ต่อขั้วต่อเบาะทำความร้อนเข้ากับขั้วต่อวงจรเสริม (1)
7. ดูคู่มือความเป็นเจ้าของ ต่อสายแบตเตอรี่ขั้วลบ (-)

8. เดินสายไฟไปที่ด้านล่างเบาะที่นั่ง เพื่อให้สายไฟไม่ถูกหนีบเมื่อติดตั้งเบาะนั่ง
9. ดู รูปภาพ 5 หากติดตั้งแล้ว ให้เลื่อนท้ายเบาะผ่านสายรัดจากด้านหน้า จนกระทั่งช่อง (2) ด้านหน้าได้เบาะอยู่ด้านหลังลินียึดเบาะ (1) บนฐานยึดถึงน้ำมันหลัง

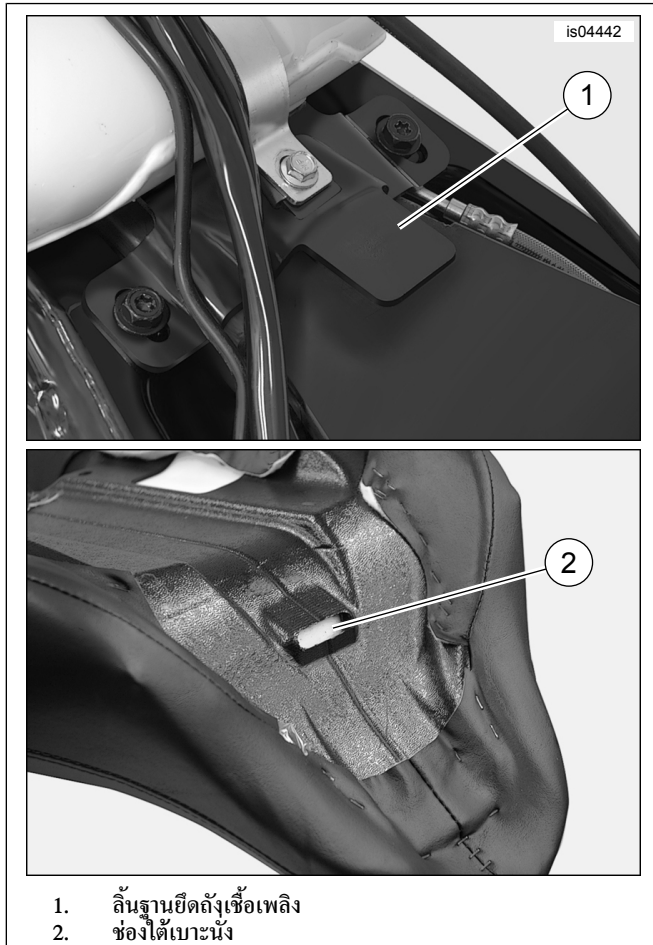

1. ลินฐานยึดถึงเชื้อเพลิง
2. ช่องใต้เบาะนั่ง

รูปภาพ 5 ตัวยึดติดตั้งเบาะหน้า

10. กดเบาะลงไปบนแกนหลักของเฟรม เลื่อนเบาะไปข้างหน้าจนกระทั่ง ลินฐานยึดถึงเชื้อเพลิงลงล็อกกับช่องใต้เบาะพอดี
11. ยึดเบาะนั่งกับบังโคลนโดยใช้สกรูหัวฟิลลิป (และแหวนรองล็อก) ที่ถอดออกมาเมื่อตอนถอดเบาะ ขึ้นให้แน่น
แรงบิด: 5.4–8.1 N⋅m (4–6 ft-lbs)
12. ดูคู่มือการให้บริการ ติดตั้งที่นั่ง: หลังจากติดตั้งที่นั่งแล้ว ให้ดึงที่นั่งขึ้นเพื่อให้แน่ใจว่าแน่นหนา
13. รุ่นปี 2014 และหลังจากนั้น: ติดตั้งสายรัด
 - a. เสียบปลายสายรัดเข้ากับช่องของฐานยึดสายรัด จัดรูสายรัดให้ตรงกับรูฐานยึด
 - b. ดู รูปภาพ 7 ติดตั้งสกรูสายรัด (D) และแหวนรอง (E) ขึ้นให้แน่น
แรงบิด: 5.4–8.1 N⋅m (4.0–6.0 ft-lbs)

- c. ทำซ้ำขั้นตอนสำหรับฝั่งตรงข้าม

หมายเหตุ

แผ่นยางรองชั้นรูปใต้กระเป๋าช้างจะต้องพอดีกับรางหนุนใต้กระเป๋าช้าง

14. ถ้าหากมีการถอดกระเป๋าช้างออก ให้ติดตั้งกลับไปบนมอเตอร์ไซค์ตามคำแนะนำในคู่มือสำหรับเจ้าของรถ ยึดด้วยสตั๊ดเบลเฮดและแหวนรองเดิม
15. ขึ้นสลักเกลียวยึดกระเป๋าช้างไปด้านหน้าให้แน่น ขึ้นให้แน่น
แรงบิด: 7–11 N⋅m (62.0–97.4 in-lbs)

การดำเนินงาน

หมายเหตุ

สวิตช์อุปกรณ์เสริมเป็นสวิตช์เขย่า โดยจะอยู่บนแผงสวิตช์แฟริ่งด้านใน

1. ปรับสวิตช์กุญแจ/สวิตช์สตาร์ทรถเป็น IGNITION หรือ ACCESS เพื่อเปิดเบาะนั่งทำความร้อน โดยสลับสวิตช์จาก OFF เป็น ON
2. สวิตช์สองตัวที่ด้านข้างเบาะใช้ควบคุมบริเวณที่ทำความร้อนบนเบาะของผู้ขับขี่และผู้โดยสารโดยทำงานแยกกัน สวิตช์ตัวหน้าใช้ควบคุมเบาะของผู้ขับขี่ และสวิตช์ตัวหลังใช้ควบคุมเบาะของผู้โดยสาร
 - ที่กึ่งกลาง ความร้อนบนเบาะในบริเวณนั้นจะเป็น OFF
 - การกดส่วนล่างของสวิตช์ไปที่เบาะ จะเป็นการเปิดระบบทำความร้อนในบริเวณนั้นเป็น ON ในระดับต่ำ
 - การกดส่วนบนของสวิตช์ไปที่เบาะ จะเป็นการเปิดระบบทำความร้อนในบริเวณนั้นเป็น ON ในระดับสูง

หมายเหตุ

ถ้าเปิดสวิตช์ทั้งไว้และสวิตช์เขย่าเบาะนั่งทำความร้อนอยู่ในระดับต่ำหรือสูง เมื่อรถมอเตอร์ไซค์ดับเครื่องอยู่ เบาะนั่งจะเริ่มทำความร้อนเมื่อสวิตช์กุญแจ/สวิตช์สตาร์ทรถถูกเปลี่ยนไปอยู่ที่ IGNITION หรือ ACCESS

เบาะนั่งทำความร้อนที่เปิดใช้งานในขณะที่ดับเครื่องยนต์ หรือใช้ขี่ในระดับที่ต่ำกว่าความเร็วใช้งานปกติอาจทำให้แบตเตอรี่ของรถหมดเร็ว ซึ่งอาจทำให้รถสตาร์ทไม่ติดและอาจสร้างความเสียหายให้ระบบวงจรไฟฟ้าได้

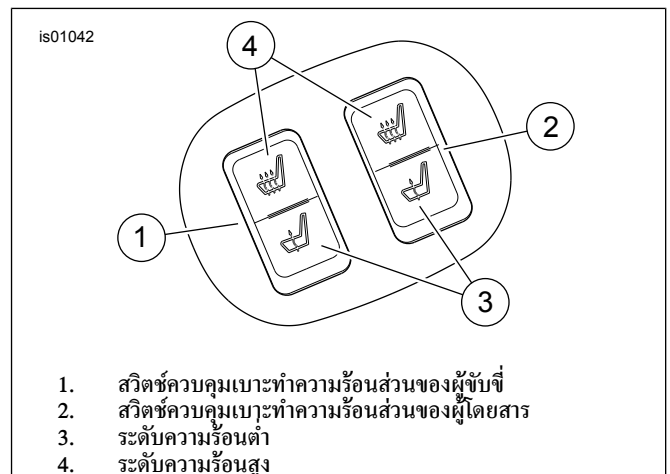

1. สวิตช์ควบคุมเบาะทำความร้อนส่วนของผู้ขับขี่
2. สวิตช์ควบคุมเบาะทำความร้อนส่วนของผู้โดยสาร
3. ระดับความร้อนต่ำ
4. ระดับความร้อนสูง

รูปภาพ 6 สวิตช์ควบคุมเบาะทำความร้อน

อะไหล่สำรอง

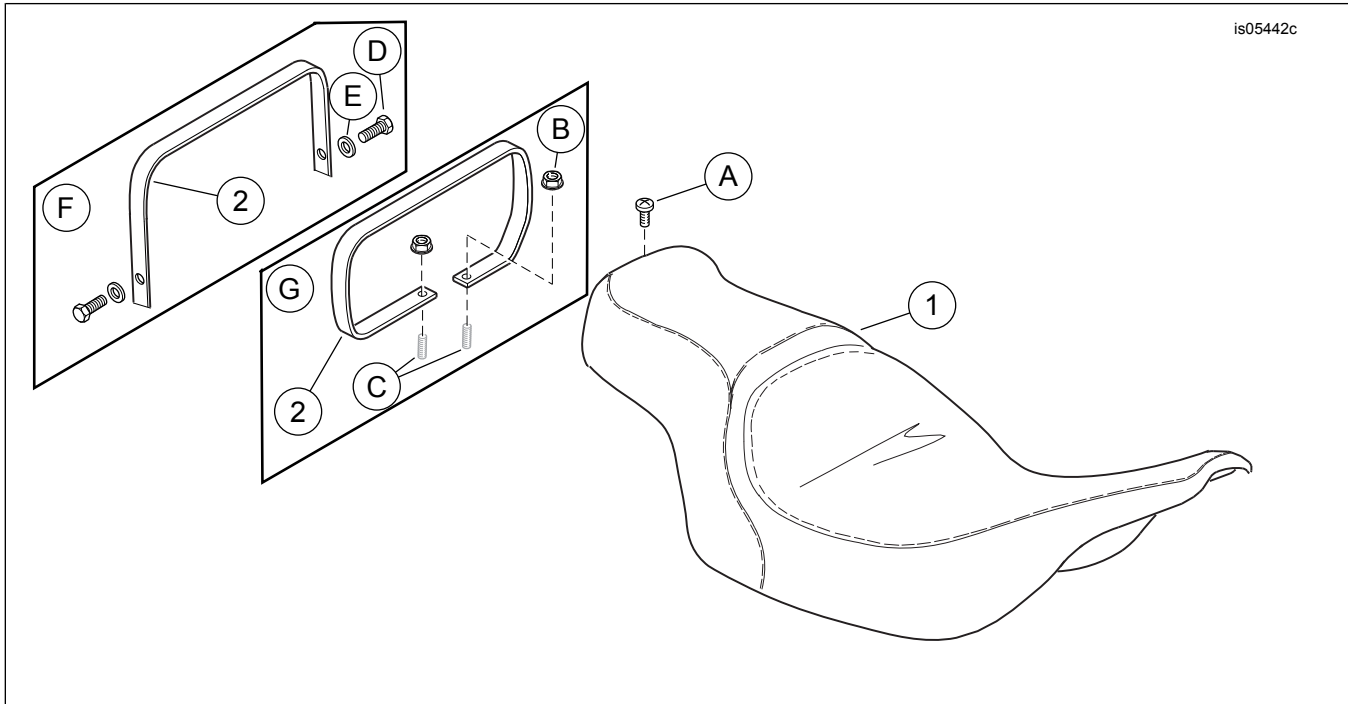

รูปภาพ 7 อะไหล่สำรอง: ที่นั่งแบบร้อน

ตาราง 1 โต้สำหรับอะไหล่สำรอง

รายการ	คำอธิบาย (จำนวน)	หมายเลขชิ้นส่วน
1	เบาะรถ (แสดงรูปแบบทั่วไป)	ไม่มีจำหน่ายแยก
2	สายรัด (ชุดอุปกรณ์ 52633-08)	51188-86
	สายรัด (ชุดอุปกรณ์ 52000004A, 52000177, 52000564 และ 52000565)	52400005
	สายรัด (ชุดอุปกรณ์ 52000127 และ 52000135)	52400015
รายการที่ระบุอยู่ในข้อความ แต่ไม่อยู่ในชุดอุปกรณ์มีดังต่อไปนี้:		
ก	อุปกรณ์ดั้งเดิม (OE) หัวสกรูฟลิลิป	2952A
ข	น็อตแปลน OE (2)	7499
ค	สตัด OE (2)	ไม่มีจำหน่ายแยก
ง	สกรูสายรัด OE (2)	2952A
เอ	แหวนรองสายรัด OE (2)	6703
เอฟ	การตั้งค่าสำหรับรถรุ่นปี 2014 และหลังจากนั้น	
จี	การตั้งค่าสำหรับรถรุ่นปี 2013 และก่อนหน้านั้น	