



## BỘ YÊN CÓ SƯỜI

### THƯỜNG

#### Mã số bộ sản phẩm

52633-08, 52000004A, 52000135, 52000127, 52000177, 52000564, 52000565

#### Mẫu xe

Để biết phụ tùng phù hợp với mẫu xe nào, vui lòng tham khảo Catalog Bán lẻ P&A hoặc mục Phụ tùng và Phụ kiện trên trang web [www.harley-davidson.com](http://www.harley-davidson.com) (chỉ có tiếng Anh).

#### Yêu cầu lắp đặt

Nếu một phụ kiện khác đã sử dụng đầu nối mạch phụ kiện (dưới yên xe, Xem Hình 4. ), hãy sử dụng dây chuyển mạch bộ điều hợp (mã phụ tùng 70264-94A).

**Mẫu xe 2014-2016:** Cần mua riêng dây nối dài (Mã phụ tùng: 69200722) để cắm giắc nối mạch phụ kiện cho Bộ sản phẩm.

**Mẫu xe Touring 2017 trở về sau:** Bạn cần mua riêng dây nối dài (Số phụ tùng: 69201599) để cắm giắc nối mạch phụ kiện cho Bộ sản phẩm.

#### Quá tải điện

##### THÔNG BÁO

Có thể làm quá tải hệ thống sạc của xe bằng cách thêm quá nhiều phụ kiện điện. Nếu tổng lượng điện tiêu thụ của tất cả các phụ kiện điện hoạt động tại bất kỳ thời điểm nào lớn hơn mức mà hệ thống sạc của xe có thể tạo ra, điện sẽ bị lấy từ ắc quy và điều đó có thể làm hỏng hệ thống điện của xe. (00211d)

##### ⚠ CẢNH BÁO

Khi lắp bất kỳ phụ kiện chạy điện nào, hãy chắc chắn rằng bạn không vượt quá định mức ampe tối đa của cầu chì hoặc cầu dao bảo vệ mạch điện đang được sửa đổi. Cường độ dòng điện vượt mức tối đa có thể gây trục trặc hệ thống điện, từ đó có khả năng dẫn đến thương tích nghiêm trọng hoặc tử vong. (00310a)

Yên có sườn này cần hệ thống điện có dòng điện mạnh hơn đến 4,2 amp.

#### Các chi tiết trong bộ sản phẩm

Xem Hình 7 và Bảng 1 để biết các chi tiết trong bộ sản phẩm.

### THÁO

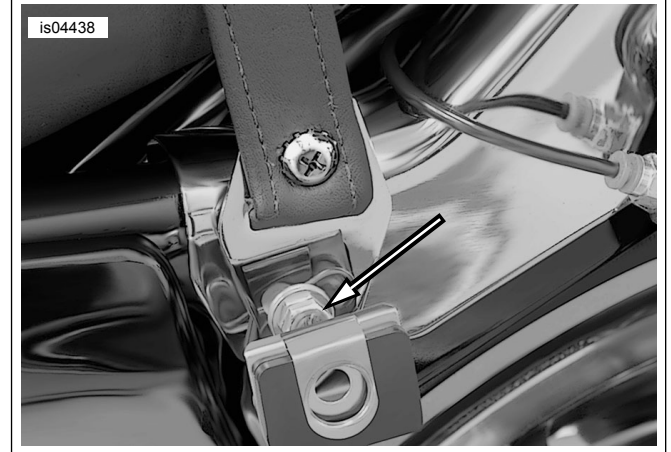

Hình 1. Tháo tay nắm cho người ngồi sau (Hiện thị 2008)

#### LƯU Ý

Khi thực hiện các quy trình sau đây, tránh để các dụng cụ hoặc vấu yên bằng kim loại làm trầy xước bề mặt sơn.

#### Tháo quai nắm: Các mẫu xe từ 2013 trở về trước

1. Xem hướng dẫn sử dụng. Tháo các thùng xe. Giữ lại tất cả bộ phận kim loại để lắp đặt.

#### 2. LƯU Ý

Trước khi tháo các bu-lông của giá đỡ túi yên, hãy ghi nhớ hướng lắp của giá đỡ túi yên.

Xem Hình 1. Tháo giá lắp túi yên **bên trái** gắn bu lông và vòng đệm để tháo khung và ngắt kết nối dây nắm cho người ngồi sau hiện có.

3. Sử dụng bu lông và vòng đệm để lắp giá gắn túi yên vào xe trong cùng một hướng như khi tháo ra. Siết bu lông đủ để giữ khung cố định tại chỗ. Không siết chặt hoàn toàn.

4. Tháo giá lắp túi yên phía trước **bên phải** gắn bu lông và vòng đệm. Tháo và bỏ quai nắm.

5. Lắp ráp khung vào xe theo hướng tương tự như khi tháo ra. Siết bu lông đủ để giữ khung cố định tại chỗ. Không siết chặt hoàn toàn.

#### Tháo quai nắm: Các mẫu xe từ 2014 trở về sau

1. Xem Hình 7. Tháo vít (D), vòng đệm (E) và đầu quai nắm. Giữ các bộ phận này để lắp vào lại sau.

2. Lắp lại bước trước đó ở bên còn lại.

## Tháo yên xe

1. **Các mẫu xe Tour-Pak®:** Mở nắp Tour-Pak. Nâng tấm phía trước để tiếp cận khung gắn yên.

2. Xem Hình 7. Tháo vít đầu Phillips kèm vòng đệm khóa (D) ở phía sau của yên hiện tại. Kéo yên về phía sau để tháo yên. Giữ lại vít

3. **Dải trang trí về xe:** Tháo giải trang trí về xe:

- Dùng băng dính bọc đầu của tua vít để bảo vệ lớp mạ crom và lớp sơn bề mặt.
- Xem Hình 2. Chèn đầu của tua vít vào giữa gờ crom và dải cao su trang trí.
- Bẩy gờ lên. Kéo gờ lên và lấy ra khỏi dải cao su trang trí.
- Bắt đầu từ một trong hai đầu, tách dải cao su trang trí ra khỏi về xe.
- Làm sạch bằng hỗn hợp 50% cồn isopropyl và 50% nước cất.

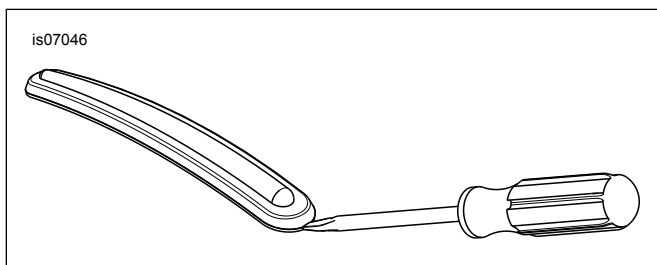

Hình 2. Tháo Dải Trang trí Về xe

## LẮP ĐẶT

### Lắp yên và quai nắm mới

#### LƯU Ý

Các mẫu xe có dây nắm không bắt buộc lắp quai nắm.

Các mẫu xe từ 2013 trở về trước: Dây đeo lấy được lắp đặt trước yên xe. Các mẫu xe từ 2014 trở về sau: Dây đeo lấy được lắp đặt sau yên xe.

1. **Các mẫu xe từ 2014 trở về sau:** Đi tới bước 3. **Các mẫu xe từ 2013 trở về trước:** Xem Hình 3. Tháo hai đai ốc lục giác (2) từ các ri-vê gần mặt trước của về xe sau.

2. Lắp đặt quai nắm (1) mới vào các rãnh như được hiển thị, sử dụng hai lỗ ngoài cùng trên quai nắm có nhiều lỗ. Siết chặt quai nắm vào gu-rông bằng đai ốc. Siết chặt.

Mô-men: 6,8–10,8 N·m (5–8 ft-lbs)

#### ⚠ CẢNH BÁO

Để tránh vô tình khởi động xe có thể gây thương tích nghiêm trọng hoặc tử vong, hãy ngắt cáp âm (-) của ắc quy trước khi tiến hành công việc. (00048a)

3. Làm theo hướng dẫn trong hướng dẫn sử dụng dành cho chủ sở hữu để tháo cáp âm (-) khỏi ắc quy.

#### LƯU Ý

**Các mẫu xe 2014-2016:** Cần lắp đặt Bộ sản phẩm 69200722 để xác định vị trí kết nối mạch phụ kiện dưới yên xe.

**Các mẫu xe 2017 trở về sau:** Cần lắp đặt Bộ sản phẩm 69201599 để xác định vị trí kết nối mạch phụ kiện dưới yên xe.

4. Xem Hình 4. Xác định và tháo chốt khỏi đầu nối mạch phụ kiện (1) ở phía trước ắc quy.

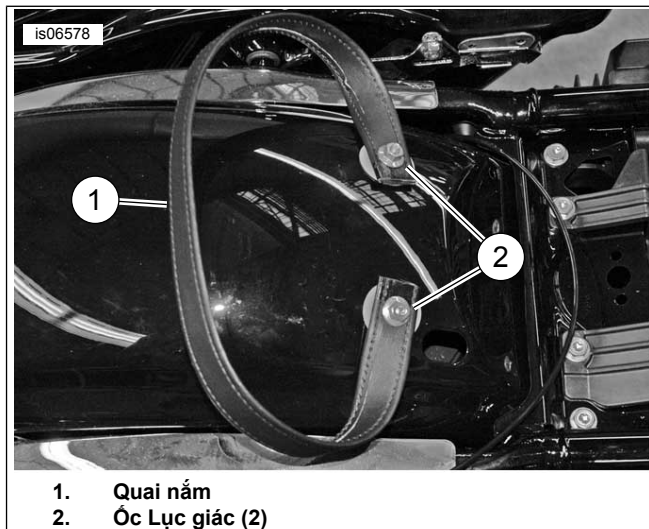

Hình 3. Lắp quai nắm

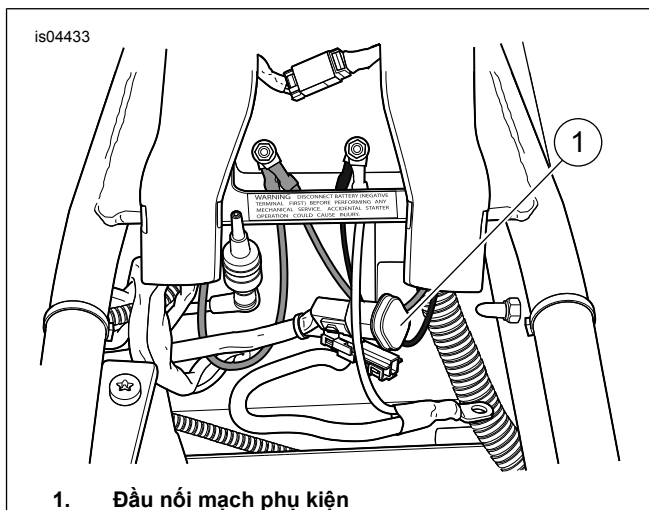

Hình 4. Đầu nối mạch phụ kiện

5. Xác định vị trí đầu nối yên có sùi ở mặt dưới của yên mới.

#### LƯU Ý

**Các mẫu xe 2014-2016:** Nếu một phụ kiện khác đã sử dụng đầu nối mạch phụ kiện, hãy sử dụng dây chuyển mạch bộ điều hợp (mã phụ tùng 70264-94A, bán rời) như bộ điều hợp "Y".

**Các mẫu xe 2017 trở về sau:** Nếu một phụ kiện khác đã sử dụng đầu nối mạch phụ kiện, hãy sử dụng dây chuyển

mạch bộ điều hợp (mã phụ tùng 69201706, bán rời) như bộ điều hợp "Y"...

6. Kết nối đầu nối yên có suture vào đầu nối mạch phụ kiện (1).
7. Xem hướng dẫn sử dụng. Kết nối cáp âm (-) của ắc quy.
8. Đi dây vào không gian bên dưới yên xe để các dây điện sẽ không bị uốn trong quá trình lắp đặt yên.
9. Xem Hình 5 . Nếu đã lắp, đẩy phần sau yên xe qua quai nắm theo hướng từ trước ra sau cho đến khi khe (2) ở mặt dưới phía trước của yên xe nằm ở phía sau vấu lắp yên (1) trên giá đỡ sau của bình nhiên liệu.

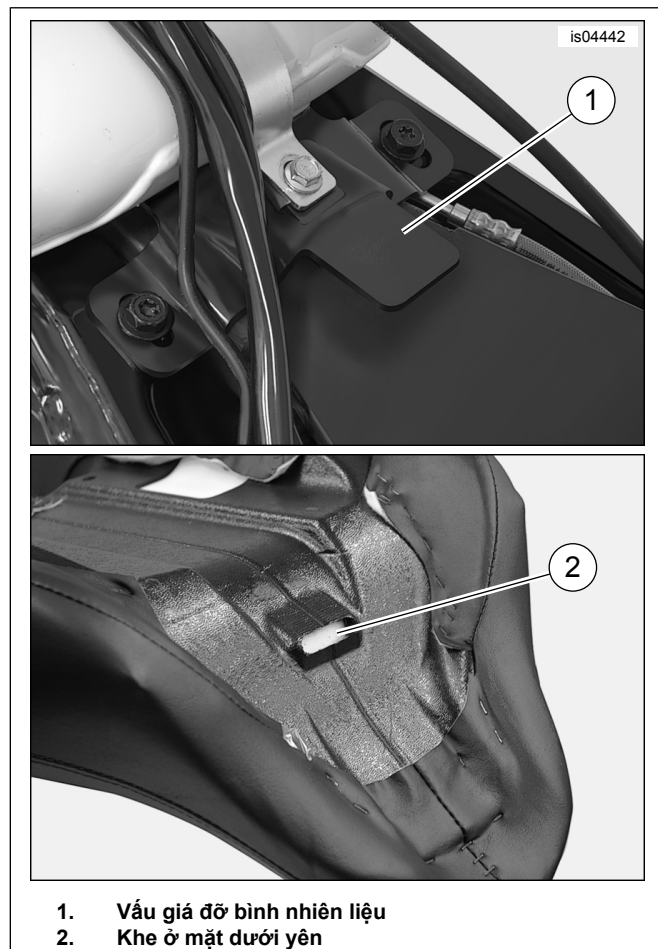

Hình 5. Lắp Yên Trước

10. Nhấn yên xuống vào khung của xe. Đẩy yên xe về phía trước của xe cho đến khi vấu của giá đỡ bình nhiên liệu khớp với khe dưới yên.
11. Cố định yên vào vè xe sau bằng cách sử dụng vít đầu Phillips (kèm vòng đệm khóa) được tháo trong quá trình Tháo Yên. Siết chặt.  
Mô-men: 5,4–8,1 N·m (4–6 ft-lbs)
12. Xem sách hướng dẫn bảo dưỡng. Lắp yên xe. Sau khi lắp, kéo yên xe lên để đảm bảo yên đã được lắp chắc chắn.

### 13. Các mẫu xe từ 2014 trở về sau: Lắp đặt quai nắm.

- a. Lắp đầu của quai nắm vào khe của giá đỡ quai nắm. Căn cho lỗ của quai nắm khớp với lỗ giá đỡ.
- b. Xem Hình 7 . Lắp vít quai nắm (D) và vòng đệm (E). Siết chặt.  
Mô-men: 5,4–8,1 N·m (4,0–6,0 ft-lbs)
- c. Lặp lại các bước này cho phía đối diện.

#### LƯU Ý

Miếng đệm cao su được đặt ở dưới cùng của túi yên phải vừa khít với ray đỡ túi yên dưới.

14. Nếu trước đó đã tháo ra thì lắp lại túi yên vào xe theo chỉ dẫn trong hướng dẫn sử dụng dành cho chủ xe. Cố định bằng các chốt có vòng đầu và vòng đệm phẳng.

15. Siết chặt bu-lông gắn túi yên phía trước. Siết chặt.

Mô-men: 7–11 N·m (62,0–97,4 in-lbs)

## VẬN HÀNH

#### LƯU Ý

Công tắc phụ kiện là một công tắc lắc trên bảng công tắc điều khiển yếm trong.

1. Với công tắc đề/ khóa ở vị trí IGNITION hoặc ACCESS, hãy mở mạch đến yên có suture bằng cách chuyển công tắc phụ kiện từ OFF sang ON.
2. Hai công tắc ở cạnh điều khiển sưởi yên của người lái và người ngồi sau một cách độc lập. Công tắc phía trước điều khiển yên người lái, và công tắc phía sau điều khiển yên người ngồi sau.
  - Ở vị trí trung tâm, nhiệt đến khu vực yên là OFF.
  - Nhấn phần dưới của công tắc về phía yên sẽ điều khiển nhiệt trong khu vực đó BẬT tại thiết lập THẤP.
  - Nhấn phần trên của công tắc về phía yên sẽ điều khiển nhiệt trong khu vực đó BẬT tại thiết lập CAO.

#### LƯU Ý

Nếu công tắc phụ kiện được đặt là ON và một công tắc lắc được đặt ở vị trí LOW hoặc HIGH khi xe đã tắt, yên xe sẽ bắt đầu được sưởi ấm khi việc bộ đề/ chìa khóa chuyển sang vị trí của IGNITION hoặc ACCESS.

**Yên có suture hoạt động trong khi động cơ xe máy đã tắt hoặc chạy dưới tốc độ hoạt động bình thường có thể nhanh chóng làm hết ắc quy xe, có thể dẫn đến một sự thất bại tiếp theo, và có thể làm hỏng hệ thống điện.**

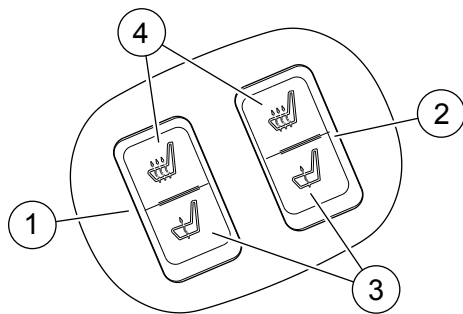

1. Công tắc điều khiển sưởi yên người lái
2. Công tắc điều khiển sưởi yên người ngồi sau
3. Vị trí nhiệt thấp
4. Vị trí nhiệt cao

Hình 6. Công tắc điều khiển sưởi yên

## PHỤ TÙNG

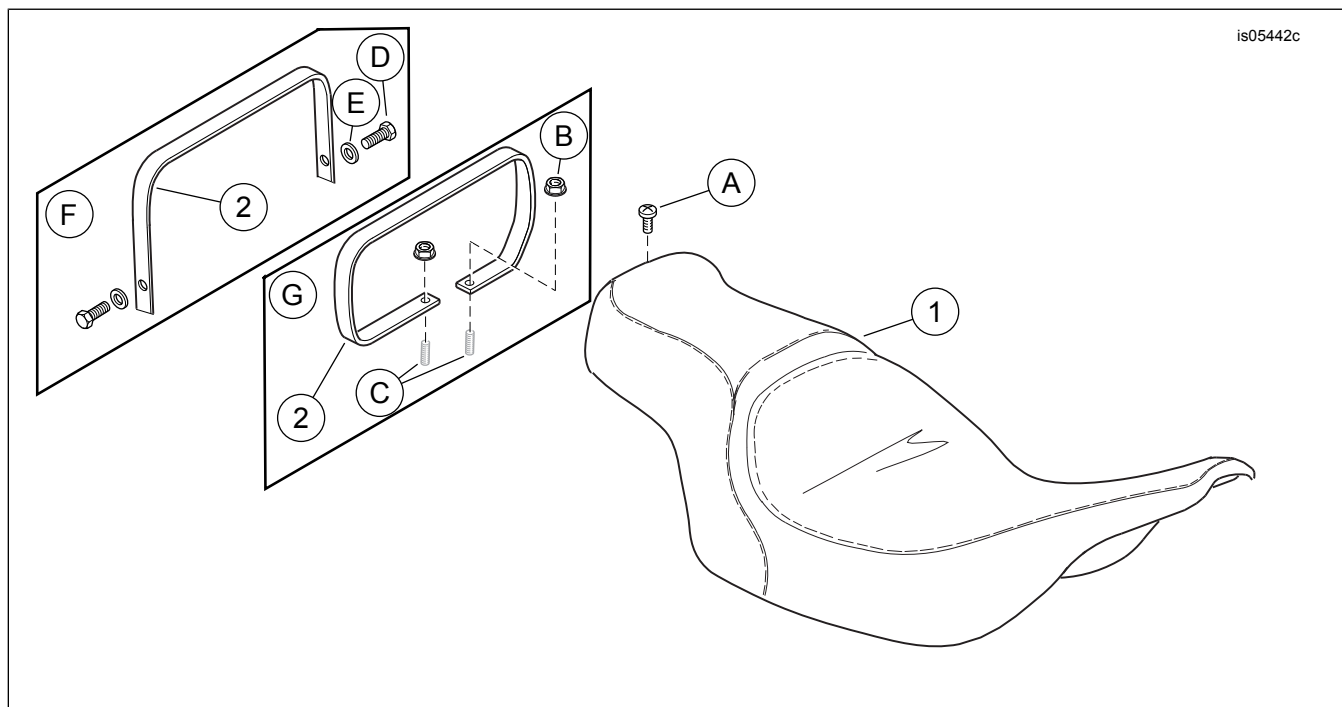

Hình 7. Phụ tùng: Yên có sưởi

Bảng 1. Bảng phụ tùng

Mặt hàng	Mô tả (Số lượng)	Số bộ phận
1	Yên (mẫu hiển thị là tròn)	Không bán rời
2	Quai nằm (Bộ 52633-08)	51188-86
	Quai nằm (Bộ 5200004A, 52000177, 52000564 và 52000565)	52400005
	Quai nằm (Bộ 52000127 và 52000135)	52400015
<b>Các chi tiết được đề cập trong tài liệu nhưng không có trong bộ sản phẩm:</b>		
A	Thiết bị nguyên bản (OE) vít đầu Phillips	2952A
B	Đai ốc mặt bích nguyên bản (2)	7499
C	Gu-rông nguyên bản (2)	Không bán rời
D	Vít lắp quai nằm thiết bị gốc (2)	2952A
E	Đệm lắp quai nằm thiết bị gốc (2)	6703
F	Cấu hình các mẫu xe từ 2014 trở về sau	
G	Cấu hình các mẫu xe từ 2013 trở về trước	