



KITT GĦALI-INSTALLAZZJONI TAL-AMPLIFIKATUR PRIMARJU - (PN 76000974 U 76001045)

Tabella 1.

Awdjo ta' Harley-Davidson Imhaddem minn Rockford Fosgate®		
Kits	Għodod suggeriti	Livell ta' Hila fis-Sengħa
76000974, 76001045	Nuċċalijiet tas-Sigurtà, Spaner tat-Torque, Trapan tal-Elettriku, Sett tal-Bits tat-Trapan (b'mod speċifiku ta' 13/64 jew ta' 0.203 pulzjeri), Masking Tape, Għodda għat-Thaffir, Alkohol Isopropil, Ċraret Industrijali Nodfa, 2 1/2 pulzjeri. Segħa b'Toqba	

KONTENUT TAL-KIT



Figura 1. Parts tas-Service: Kitt tal-Amplifikatur Primarju

Tabella 2. Lista tal-Parts tas-Service: Kitt tal-Amplifikatur Primarju

<input checked="" type="checkbox"/>	Item	Kwantità	Deskrizzjoni	Nru. tal-Part	NOTI:
<input type="checkbox"/>	1	1	Konnettur, 2-way	69200271	
<input type="checkbox"/>	2	2	Sigill tal-pinn	72473-07	
<input type="checkbox"/>	3	1	Harness tas-saddlebag, estern	Mhux mibjugħa separatament	
<input type="checkbox"/>	4	6	Vit, Ras Pan tat-TORX™, T15	10200065	
<input type="checkbox"/>	5	1	Kopertura tal-amplifikatur	76000994	
<input type="checkbox"/>	6	2	Vit,Ras Sokit, 1/4-20	10201064	
<input type="checkbox"/>	7	1	Bracket tal-immuntar tal-amplifikatur, saddlebag tax-xellug	76001004	
<input type="checkbox"/>	8	2	Grommet, bracket tal-immuntar tal-amplifikatur	12100052	
<input type="checkbox"/>	9	2	Pin tal-istud, 1/4-20	12600305	
<input type="checkbox"/>	10	1	Harness tas-saddlebag, intern	Mhux mibjugħa separatament	
<input type="checkbox"/>	11	1	Kopertura tal-harness tal-wajer	76000995	
<input type="checkbox"/>	12	1	Template tad-Drill	76001009	
<input type="checkbox"/>	13	1	Tikketta, kapacità tas-saddlebag	14002201	
<input type="checkbox"/>	14	1	Harness, Dongle tal-Bluetooth®	69202641 69202657	Mudelli Touring tal-2017 u Iktar Tard Mudelli Touring tal-2014-2016
<input type="checkbox"/>	15	1	Illokkjar doppju	76434-06	
<input type="checkbox"/>	16	8	Ritenitur, wajer	69200342	
<input type="checkbox"/>	17	10	Ċinga tal-kejbil	10006	
<input type="checkbox"/>	18	1	Fjus, 40 Amp	72371-95	

NOTA

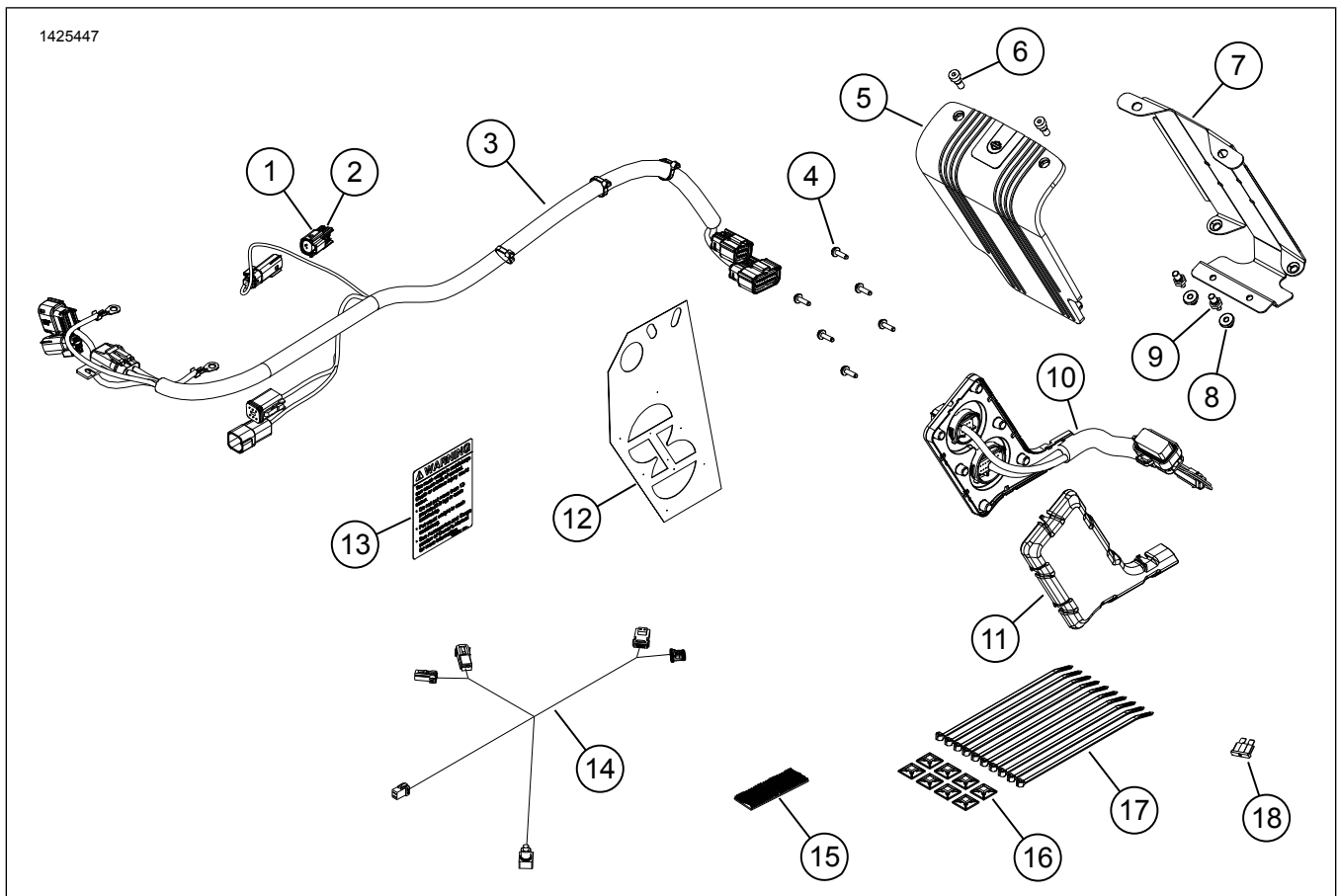
Ivverifika li l-kontenuti kollha huma preżenti fil-kitt qabel tinstalla jew tneħhi l-oġġetti mill-vettura.

ĠENERALI

NOTA

Mhux se joħroġ hoss mis-sistema tal-awdjo u l-speakers li għadhom kif ġew installati sakemm ma jiġux konfigurati permezz tal-app tal-awdjo ta' Harley Davidson jew minn negozjant awtorizzat ta' Harley-Davidson.

NOTA

Il-ġenerazzjonijiet varji ta' speakers, amplifikaturi u wajers għall-vetturi Harley-Davidson ma ġew iddisinjati jew ittestjati biex jaħdmu flimkien. Jekk jogħġbok irreferi għall-katalgu P&A għar-rakkomandazzjonijiet fuq l-installazzjoni u kkonsulta man-negozjant tiegħek biex tiżgura li jkollok l-aqwa prestazzjoni u kompatibilità.

Il-Bluetooth Dongle huwa komponent tal-komunikazzjoni bl-awdjo. Flimkien mal-app tal-awdjo ta' H-D, jista' jassenja amplifikaturi u kanali tal-ispeaker jew ittejjeb il-hoss billi jwessa'

l-medda tal-frekwenzi permezz ta' ekwalizzatur addizzjonali. Id-dongle **MA JISTAX** jintuza bħala mezz ta' komunikazzjoni bejn il-mowbajl tiegħek u r-radju tal-vettura.

Mudelli

*Għall-informazzjoni dwar l-installazzjoni tal-mudell, ara l-katalgu tal-bejgħ P&A jew is-sezzjoni tal-Parts u l-Aċċessorji ta' www.harley-davidson.com (Ingliz biss).

Kun żgur li qed tuża l-verżjoni l-aktar kurrenti tal-folja tal-istruzzjonijiet li hija disponibbli fuq: h-d.com/isheets

Ikkontattja Ċentru għall-Appoġġ tal-Klijenti tal-Harley-Davidson fuq 1-800-258-2464 (L-Istati Uniti biss) jew 1-414-343-4056.

Tagħbija Elettrika Żejda

▲ TWISSIJA

Meta tinstalla xi aċċessorju elettriku, kun ċert li ma jaqbiż il-klassifikazzjoni massima tal-amperage tal-fuse jew tas-circuit breaker li jipproteġi ċ-ċirkwit l-affettwat li jkun qed jiġi modifikat. Li teċċedi l-amperage massimu jista' twassal għal ħsarat elettrici, li jistgħu jirriżultaw f'mewt jew korriment serju. (00310a)

Huwa possibbli li tgħabbi żżejjed is-sistema tal-iċċarġjar tal-vettura billi żżid wisq aċċessorji elettrici. Jekk l-aċċessorji elettrici magħquda li qed joperaw fi kwalunkwe hin jikkunsmaw iktar kurrent elettriku milli s-sistema taċ-charging tista' tipproduċi, il-konsum tal-elettriku jista' jwaqqa' l-batterija u jikkawża ħsara lis-sistema elettrika tal-vettura. (00211d)

Dan il-amplifikatur jeħtieġ sa **8 amps** ta' aktar kurrent mis-sistema elettrika.

Htiġiet tal-Installazzjoni

Niżżel l-app tal-awdjo ta' Harley-Davidson.

Uża dan il-kitt flimkien ma' kitts oħra tal-Awdjo ta' **Harley-Davidson mħaddma minn Rockford Fosgate®**.

Għall-installazzjoni xierqa tal-bracket tal-immuntar tal-amplifikatur mal-wiċċ tas-saddlebag, il-proċess ta' adegżjoni għandu jithalla joqgħod għal mill-inqas 24 siegħa.

Jekk tinstalla amplifikatur sekondarju b'operazzjoni ta' 6 jew 8 speakers, stenna sakemm il-komponenti kollha tal-ispeakers jiġu installati qabel ma tagħmel xi konnessjonijiet. Ara l-iSheet xierqa tal-installazzjoni tal-kitt tal-ispeaker jew harness.

Dan il-harness għadnu jintuża BISS fuq sistemi tal-awdjo ta' Harley-Davidson tal- **2014 u iktar tard**.

Dawn l-oġġetti huma disponibbli mingħand in-negozjant tiegħek ta' Harley-Davidson:

- **FLHTKSE, FLTRUSE tal-2014 u Wara u Touring:** Jaf ikun meħtieġ ix-xiri separat tal-Kitt tal-Amplifikatur Sekondarju ta' Harley-Davidson (Part Nru 76000975) għal din l-installazzjoni. Dan jiddependi fuq jekk ikunx hemm sitt speakers jew aktar u kif jiġu assenjati l-kanali tal-amplifikatur.
- **FLHTKSE, FLTRUSE u Touring tal-2014 u 2016:** Jaf ikun meħtieġ ix-xiri separat ta' Harness ta' Estensjoni tal-Energija ta' Harley-Davidson (Part Nru 69200921). Uża dan meta jkunu installati aċċessorji elettrici multipli fuq il-vettura.
- **FLHTKSE, FLTRUSE u Touring tal-2017 u Iktar Tard:** Jaf ikun meħtieġ ix-xiri separat tal-Harness ta' Estensjoni tal-Energija ta' Harley-Davidson (Part Nru 69201706). Uża dan meta jkunu installati aċċessorji elettrici multipli fuq il-vettura.
- **FLHTKSE, FLTRUSE u Touring tal-2014 u Aktar Riċenti:** Huwa meħtieġ ix-xiri separat tal-Kitt tal-Amplifikatur Primarju u tad-Dongle ta' Harley-Davidson (Part Nru 76000997) għal din l-installazzjoni.
- **FLHXSE u FLTRXSE tal-2021 u Iktar Tard:** Huwa meħtieġ ix-xiri separat tad-Dongle tal-Bluetooth ta' Harley-Davidson (Part Nru 41000771) għal din l-installazzjoni. Biex jintużaw mal-app tal-awdjo ta' Harley-Davidson.
- **FLHXSE u FLTRXSE tal-2021 u Iktar Tard:** Huwa meħtieġ ix-xiri separat tat-Tejp bi Rbit Doppju ta' Harley-Davidson (Part Nru 76434-06) għal din l-installazzjoni.

Is-sigurtà tas-sewwieq u l-passiġġieri jiddependu fuq l-installazzjoni korretta ta' dan il-kit. Uża l-proċeduri ta' fuq il-manwal tas-srvice kif xieraq. Jekk il-proċedura mhijiex fi hndan l-kapaċitajiet tiegħek jew m'għandekx l-għodda korretta, halli aġent tal-Harley-Davidson iwettaq l-installazzjoni hu. Operazzjoni mhux xierqa ta' dan il-kit tista' twassal għal mewt jew korrimment serju. (00333b)

Hija rakkomandata l-installazzjoni minn tekniku f'negozju ta' Harley-Davidson.

IPPREPARA

NOTA

Din il-folja tal-istruzzjonijiet tagħmel referenza għall-informazzjoni tal-manwal tas-servizz. Manwal tas-servizz għall-mutur ta' din is-sena/mudell hija meħtieġa għal din l-installazzjoni. Disponibbli mingħand negozjant ta' Harley Davidson.

1. Neħni s-saddlebags.
2. Neħni l-għata tal-ġenb.
3. Tneħhija tal-fjus principali.
4. Neħni s-sedil.
5. Neħni t-tank tal-karburant.
6. Neħni l-caddy tan-naħa tax-xellug.
7. Neħni t-top caddy.
8. Neħni l-caddy tas-sinistra t'isfel.
9. **Fairing Immuntat fuq il-Furketta:**
 - a. Aqla' l-windshield.
 - b. Neħni l-fairing ta' barra.
 - c. Neħni l-pannell tal-istrumenti.
10. **Fairing Immuntat fuq il-Frejms:**
 - a. Aqla' l-gradilja tal-ispeaker.
 - b. Neħni l-fairing ta' barra.

SADDLEBAG

NOTA

Oqgħod attent/a ħafna li ma tagħmilx ħsara lill-wiċċ miżbugħ.

1. Ara t-Tabella 2. Ippożizzjona l-mudell tat-trapan (1) fuq is-saddlebag tax-xellug (2).
 - a. Uża tejp biex tżomm il-mudell f'postu.

2. **NOTA**

Timmodifikax is-saddlebag tal-lemin.

Ara t-Tabella 2. Immodifika s-saddlebag tax-xellug (2).

- Iċċentra l-postijiet għat-tħaffir tat-trapan fuq il-mudell.
- Toqob tal-harness ta' ġewwa:** Uża sega għat-toqob ta' 2 1/2 pulzjeri.
- Aghmel it-toqob:** Uża bit tat-trapan ta' 5.15 mm (13/64 pulzjeri).
- Ara t-Tabella 3. Orqom il-materjal mat-tarf it-tond (3).
- Ħaffer it-toqob billi tagħmel sanding ħafif tal-wiċċ.
- Naddaf l-uċuħ kollha tal-qafas bl-alkoħol isopropyl 50-70% u 30-50% ilma distillat. Ħallih jinxef għal kollox.

3. Ara t-Tabella 1. Installa t-tikketta tal-kapaċità tas-saddlebag (13).

- Applikaha fuq it-tikketta kurrenti.

4. Ara t-Tabella 5. Installa l-grommet (3) fil-bracket tal-immuntar tal-amplifikatur (4).

5. Installa l-pin tal-istud (2) fl-amplifikatur (1). Issikka.

Momentum: 9–12 N·m (80–106 **in-lbs**) *Pin tal-istud tal-amplifikatur*

6. Ara t-Tabella 7. Qabbad il-konnettur tal-harness ta' ġewwa (4) mal-amplifikatur (2).

7. Installa l-amplifikatur (2) fil-bracket tal-immuntar tal-amplifikatur (3).

8. Ara t-Tabella 9. Installa l-kopertura tal-amplifikatur (2).

9. Installa l-viti (1). Issikka.

Momentum: 9–12 N·m (80–106 **in-lbs**) *Viti tal-kopertura tal-amplifikatur*

10. Ara t-Tabella 7. Installa l-kopertura tal-harness tal-wajers (6).

11. Ara t-Tabella 3. Installa l-harness ta' ġewwa (2).

12. **NOTA**

Jekk il-harness ta' ġewwa ma jallinjax mat-toqob fis-saddlebag, żid id-daqs tat-toqob billi tuża bit tat-trapan ta' 6.35 mm (1/4 ta' pulzjer). Ħaffer u naddaf is-saddlebag.

Installa l-viti (1). Issikka.

Momentum: 1,1–1,5 N·m (10–13 **in-lbs**) *Viti tal-harness tal-wajers ta' ġewwa*

13. Ara t-Tabella 8. Installa l-assemblaġġ tal-bracket tal-immuntar tal-amplifikatur.

- Ara t-Tabella 4. Ittestja l-installazzjoni tal-assemblaġġ tal-bracket tal-immuntar. Il-bracket għandu jkun dritt, iċċentrat, u kemm jista' jkun qrib il-qiegħ tas-saddlebag.
- Ara t-Tabella 6. Uża s-slits fil-bracket tal-immuntar (1) biex tgħawweg u tikkonforma mal-kontorn tas-saddlebag (2) mingħajr ma tbandlu. Dan se jiżgura kuntatt u adeżjoni aħjar mat-tejp. Tqaxxarx it-tejp f' dal-ħin.
- Ara t-Tabella 4. Ittestja l-installazzjoni għall-post finali tagħhom billi tiżgura li l-bracket ikun dritt, iċċentrat, u kemm jista' jkun qrib il-qiegħ tas-saddlebag.
- Uża markatur, masking tape jew lapas biex timmarka l-post tal-immuntar.

NOTA

Ara t-Tabella 7. Kun ċert/a li l-faxx tal-harness tal-wajers jirrutja għall-ġoż-zona taħt l-amplifikatur mingħajr ma jingħaqad jew jinqaras. Il-faxx m'għandux jiġbed il-kopertura tal-harness tal-wajers (6) minn mal-harness ta' ġewwa (5).

- Qaxxar it-tejp mill-assemblaġġ tal-bracket tal-immuntar.

NOTA

Ladarba l-bracket jitqiegħed f'postu bit-tejp se jkun diffiċli ħafna li jitneħħa mingħajr ma ssir ħsara lill-bracket.

- Installa l-assemblaġġ tal-bracket tal-immuntar mal-post immarkat.
- Waqqaf is-saddlebag fuq tarf wieħed u ħalli t-tejp joqgħod għal mill-inqas 24 siegħa.



Figura 2. Mudell tas-Saddlebag tax-Xellug



Figura 3. Harness ta' Ġewwa

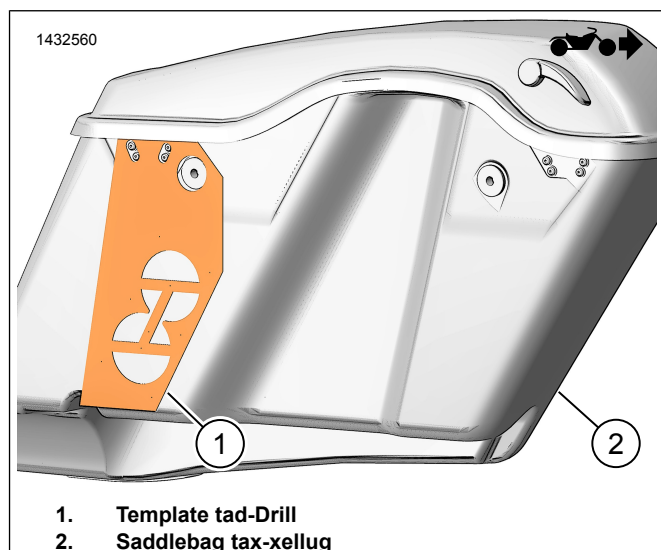

Figura 4. Installazzjoni tal-Bracket tal-Immuntar

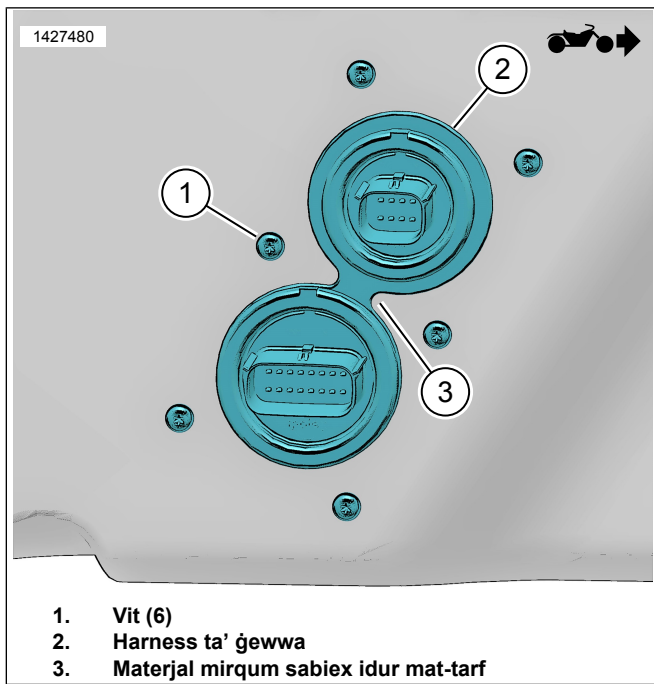

Figura 5. Pin tal-Istud tal-Amplifikatur

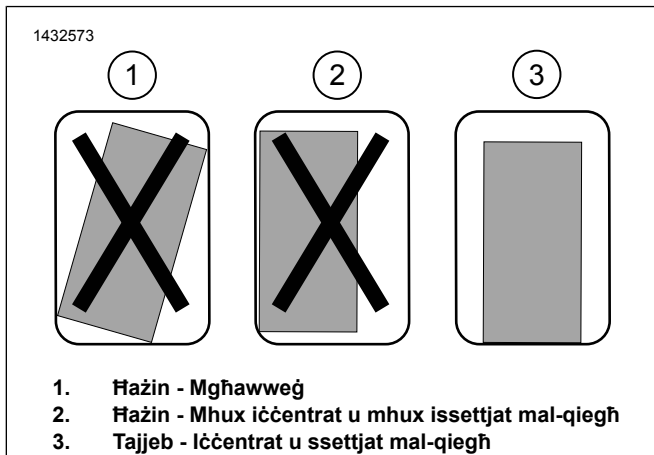

Figura 6. Kontorn tas-Saddlebag

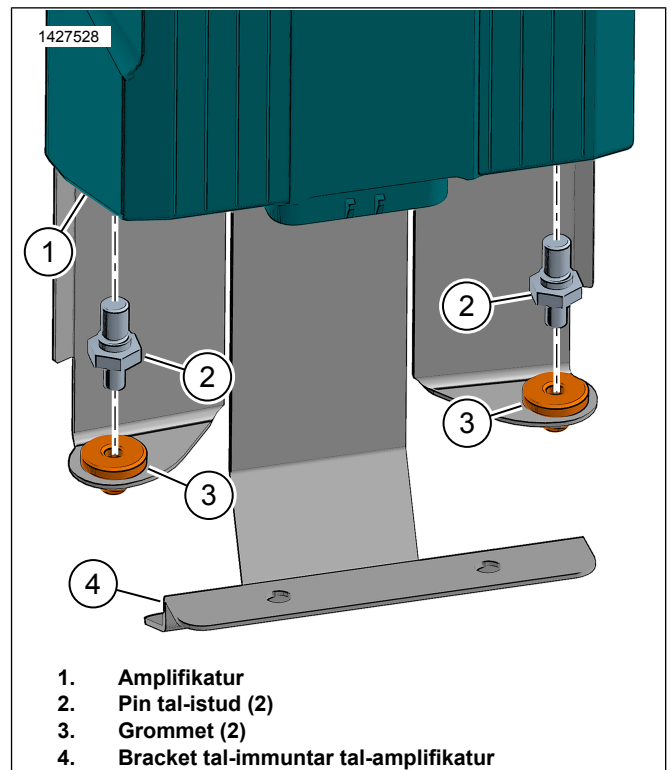

Figura 7. Assemblaġġ tal-Amplifikatur tas-Saddlebag tax-Xellug

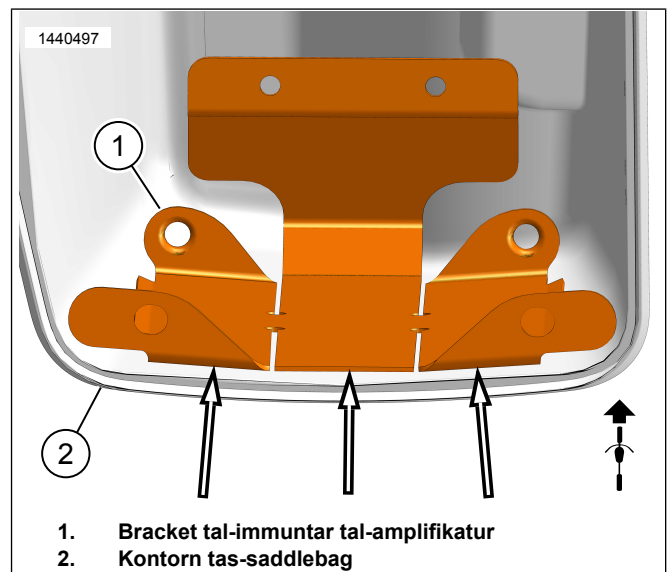

Figura 8. Harness tas-Saddlebag bl-Amplifikatur

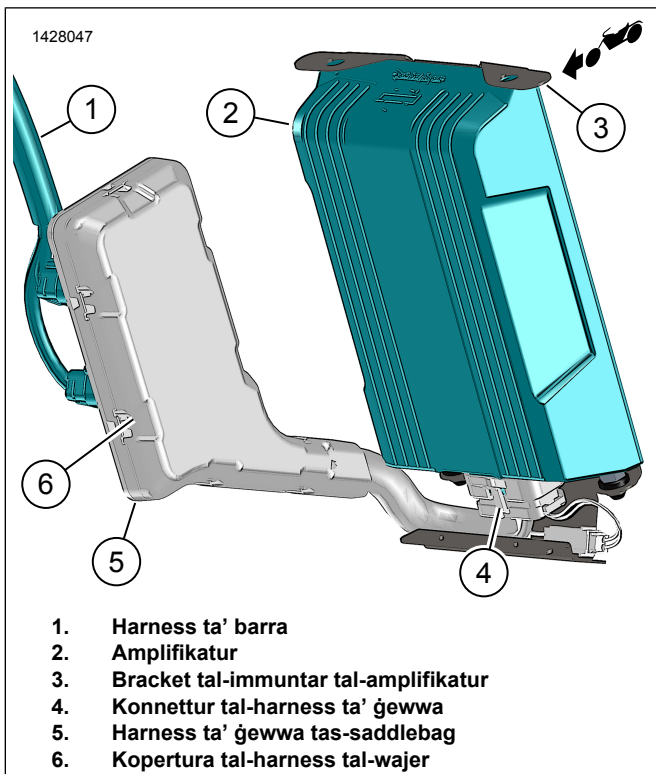

Figura 9. Kopertura tal-Amplifikatur

HARNESS TA' BARRA

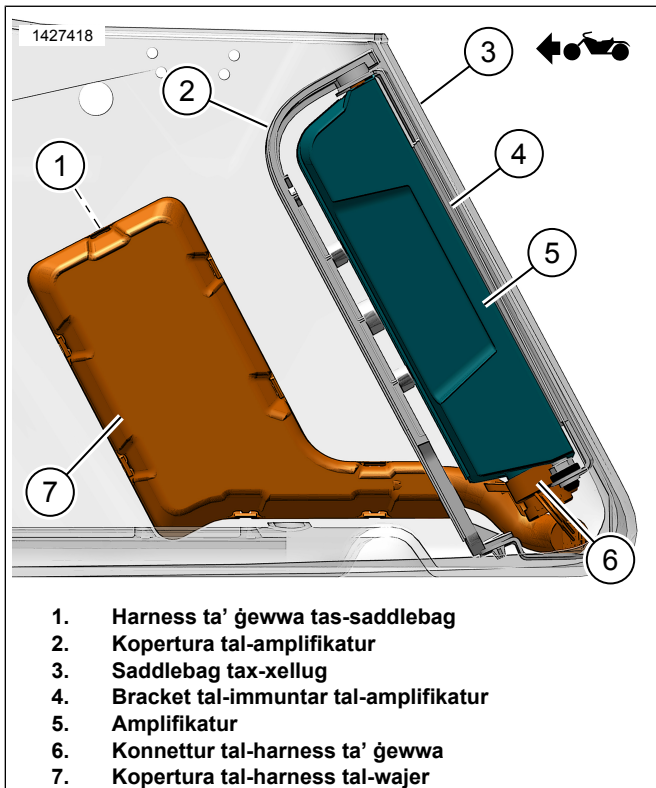
Touring tal-2014-2016

NOTA

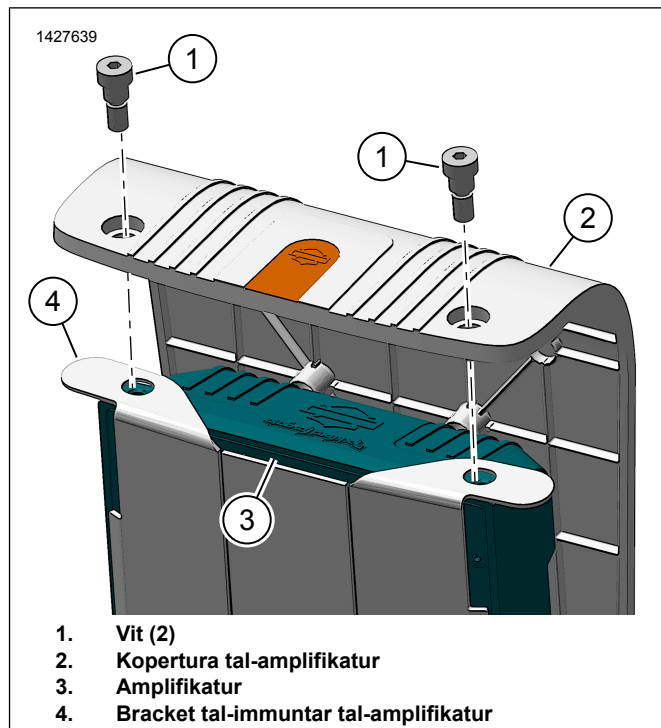
Jekk tinstalla amplifikatur sekondarju b'operazzjoni ta' 6 jew 8 speakers, stenna sakemm il-komponenti kollha tal-ispeakers jiġu installati qabel ma tagħmel xi konnessjonijiet. Ara l-iSheet xierqa tal-installazzjoni tal-kitt tal-ispeaker jew harness.

1. Ara t-Tabella 10. Irrutja l-harness tas-saddlebag ta' barra tul il-frejms. Bl-użu ta' ċineg tal-kejbil installa l-harness b'mod laxx mal-punti tal-ankraġġ (1). Tissikkax iċ-ċineg tal-kejbil.
2. Immonta s-saddlebag biex tiċċekkja t-tul tal-harness. Falli biżżejjed tul biex tqabbad faċilment mas-saddlebag.
3. Ara t-Tabella 11. Irrutja l-fergħa tal-harness [350A] (6) għal goż-żona tal-kaxxa tal-batterija.

4. NOTA

Ara t-Tabella 12. Jekk l-amplifikatur sekondarju **MHUWIEK** installat, dahħal pins tas-sigill (9) fil-kappa (8) u qabbad mal-konnettur [350A] (7).

Jekk jiġi installat amplifikatur sekondarju, qabbad [350A] (7) mal-konnettur tal-amplifikatur sekondarju.

Ara t-Tabella 12. Irrutja l-konnetturi tad-data link (12, 13) lejn iż-żona tal-caddy tan-naħa tax-xellug.

5. Ara t-Tabella 11. Irrutja l-oġġetti 1-5 quddiem il-batterija u lejn il-kopertura tan-naħa tal-lemin.
6. Qabbad il-wajer tan-negattiv tal-batterija (2).
7. Qabbad il-wajer tal-pożittiv tal-batterija (1).

8. Orbot il-holder tal-fjus tal-amplifikatur (3) biċ-ċinga tal-kejbil.

9. Sib il-konnettur tad-data link [91A] fil-caddy tan-naħa tax-xellug. Ara l-manwal tas-servizz.

10. **NOTA**

TNEĦĦIX il-konnettur mill-Modulu tal-Kontroll tal-Qafas (BCM). Kun ċert li l-fjus prinċipali jkun tneħħa jekk ikun hemm il-ħtieġa li jiġi skonnettjat il-konnettur tal-BCM.

Għolli t-tab tal-illokkjar. Żerżaq il-BCM bil-konnettur imwaħħal 'il barra mill-caddy tan-naħa tax-xellug.

11. Neħħi l-konnettur [91A] mill-caddy.

12. Neħħi l-kappa tat-temp mill-konnettur [91A].

13. Ara t-Tabella 12. Qabbad il-housing tas-sokit il-griz fuq il-harness tal-amplifikatur [91B] (12) mal-konnettur tal-vettura [91A].

14. Poġġi [91A] (13) mill-harness ta' barra fin-naħa ta' fuq ta' [91B]. Waħħal permezz taċ-ċineg tal-kejbil.

15. Ibdel il-kappa tat-temp mill-vettura [91A] mal-harness ta' barra [91A].

16. Installa l-BCM bil-konnettur imwaħħal miegħu fil-caddy tan-naħa tax-xellug.

17. Ara t-Tabella 12. Installa l-fjus (4) ġol-holder tal-fjus (3).

18. Orbot il-bqija tal-harness biċ-ċineg tal-kejbil kif ikun meħtieġ.

19. **NOTA**

Jekk iseħħu problemi ta' spazju bejn il-bracket tal-antenna u l-konnettur tas-saddlebag ta' fuq, illaxka l-bracket tal-antenna u ppożizzjona mill-ġdid il-bracket fuq l-appoġġ tal-fender sabiex tikseb iktar spazju.

Żgura li l-harness tal-wajers huwa marbut tajjeb biżżejjed biex jiġi evitat il-kuntatt mal-komponenti li jiċċaqalqu.

Ara t-Tabella 10. Qabbad il-harness tas-saddlebag ta' barra mal-harness ta' ġewwa (2) fuq is-saddlebag.

20. Installa s-saddlebag mal-vettura.



Figura 10. Routing tal-Harness tal-Wajer ta' Barra (Tipiku)



Figura 11. Routing tal-Harness tal-Wajer ta' Barra (Tipiku)

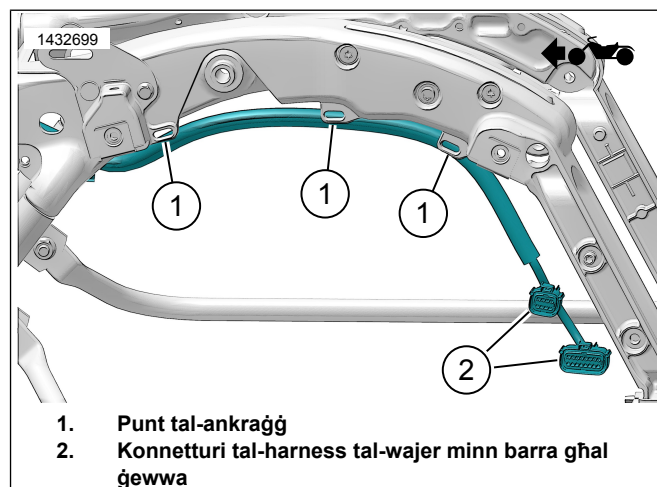

- | | |
|--|--|
| 1. [351A] Ffrug tal-Awdjo (Kanal 3,4) | 8. Kappa |
| 2. [349B] Dhul/Ffrug/lppermetti tal-Amplifikatur | 9. Pinn tas-sigill (2) |
| 3. [43] Holder tal-fjus tal-amplifikatur | 10. [288B_2] Konnettur tas-saddlebag tax-xellug (bi 8 pinnijiet) |
| 4. Fjus ta' 40 Amp | 11. [288B_1] Konnettur tas-saddlebag tax-xellug (b'16-il pinn) |
| 5. [005] Wajer tal-batterija (-) | 12. [91B] Konnettur tad-data link |
| 6. [021] Wajer tal-batterija (+) | 13. [91A] Konnettur tad-data link |
| 7. [350A] Jumper A2B | |

Figura 12. Konnetturi tal-Harness ta' Barra (2014-2016)

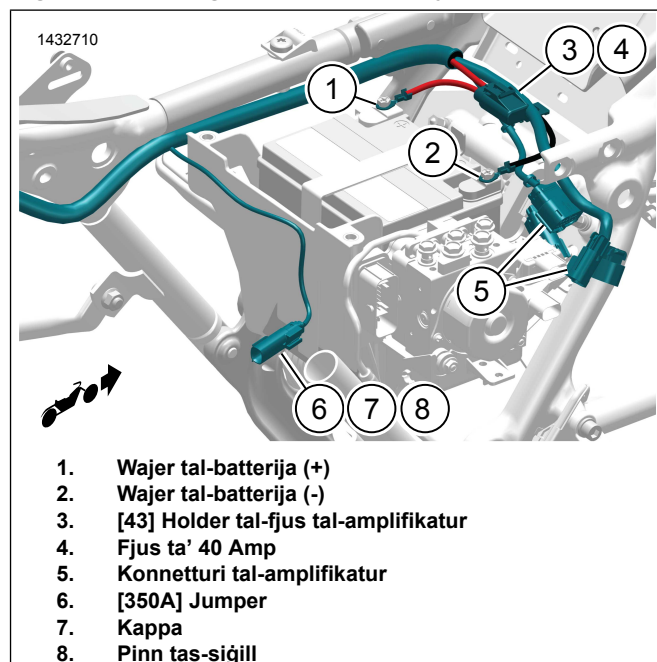
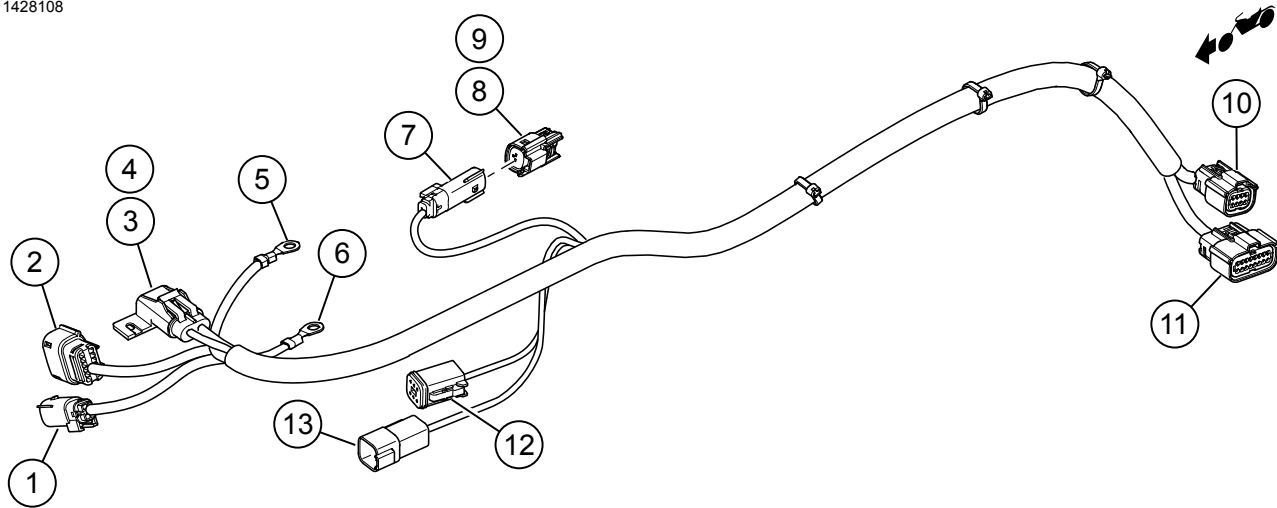
Touring tal-2017 u Iktar Tard

NOTA

Jekk tinstalla amplifikatur sekondarju b'operazzjoni ta' 6 jew 8 speakers, stenna sakemm il-komponenti kollha tal-ispeakers jigu installati qabel ma tagħmel xi konnessjonijiet. Ara l-iSheet xierqa tal-installazzjoni tal-kitt tal-ispeaker jew harness.

1. Ara t-Tabella 10. Irrutja l-harness tas-saddlebag ta' barra tul il-frejm. Bl-użu ta' ċineg tal-kejbil installa l-harness b'mod laxk mal-punti tal-ankraġġ (1). Tissikkax iċ-ċineg tal-kejbil.
2. Immonta s-saddlebag biex tiċċekkja t-tul tal-harness. Ħalli biżżejjed tul biex tqabbad faċilment mas-saddlebag.

3. NOTA

Ara t-Tabella 13. Jekk l-amplifikatur sekondarju **MHUWIEX** installat, dahħal pins tas-sigill (10) fil-kappa (11) u qabbad mal-konnettur 350A (9).

Jekk se jigi installat amplifikatur sekondarju, qabbad mal-konnettur tal-amplifikatur sekondarju.

Ara t-Tabella 11. Irrutja l-fergħa tal-harness [350A] (6) għal goż-żona tal-kaxxa tal-batterija.

4. NOTA

Ara wkoll Figura 13 biex tirreferi għall-konnetturi tal-harness ta' barra tal-2017 u aktar tard.

Ara t-Tabella 11. Irrutja l-oġġetti (1-5) quddiem il-batterija u lejn iż-żona tal-kopertura tan-naħa tal-lemin.

5. Qabbad il-wajer tan-negattiv tal-batterija (2).
6. Qabbad il-wajer tal-pożittiv tal-batterija (1).
7. Orbot il-holder tal-fjus tal-amplifikatur (3) biċ-ċineg tal-kejbil.
8. Ara t-Tabella 12. Installa l-fjus (4) għol-holder tal-fjus (3).
9. Orbot il-bqija tal-harness biċ-ċineg tal-kejbil kif ikun meħtieġ.

10. NOTA

Jekk iseħħu problemi ta' spazju bejn il-bracket tal-antenna u l-konnettur tas-saddlebag ta' fuq, illaxka l-bracket tal-antenna u ppożizzjona mill-għdid il-bracket fuq l-appoġġ tal-fender sabiex tikseb iktar spazju.

Žgura li l-harness tal-wajers huwa marbut tajjeb biżżejjed biex jigi evitat il-kuntatt mal-komponenti li jiċċaqalqu.

Ara t-Tabella 10. Qabbad il-harness tas-saddlebag ta' barra mal-harness ta' ġewwa (2) fuq is-saddlebag.

11. Installa s-saddlebag mal-vettura.



Figura 13. Konnetturi tal-Harness ta' Barra (2017 u Aktar Riċenti)

HARNESS TAD-DONGLE TAL-BLUETOOTH (2014 - 2016)

NOTA

Din il-proċedura teskludi l-mudelli FLHXSE.

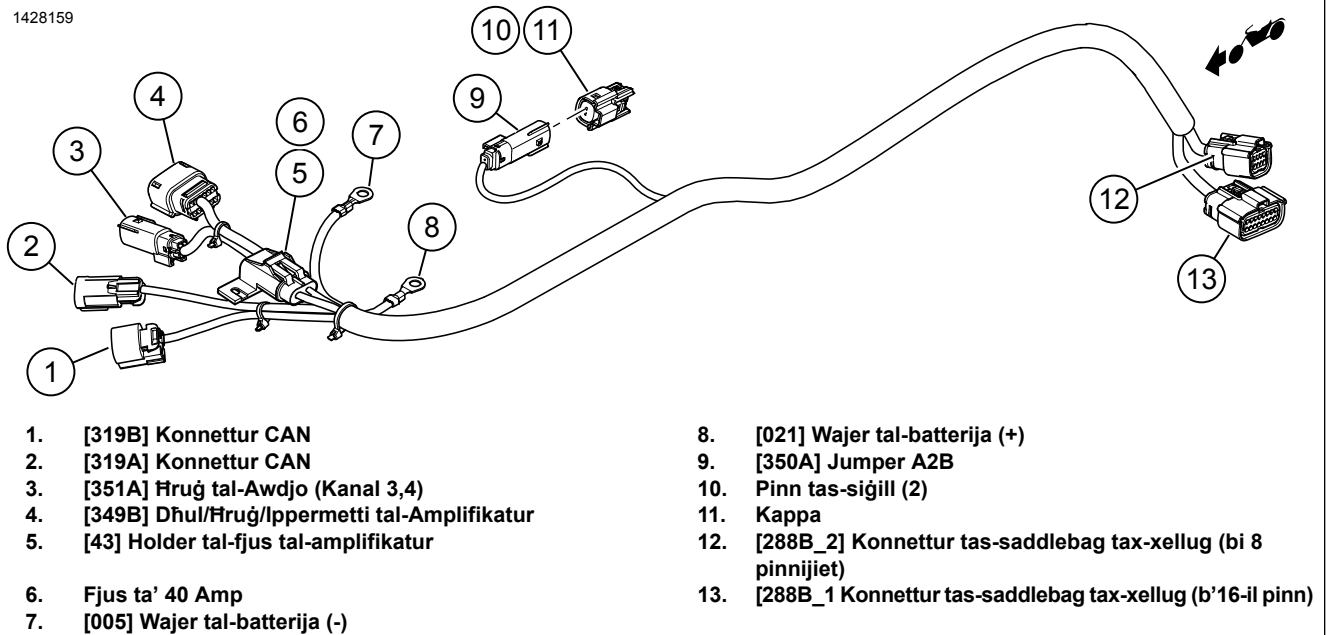
Il-Bluetooth Dongle huwa komponent tal-komunikazzjoni bl-awdjo. Fliemkien mal-app tal-awdjo ta' H-D, jista' jassenja amplifikaturi u kanali tal-ispeaker jew itejjeb il-ħoss billi jwessa' l-medda tal-frekwenzi permezz ta' ekwalizzatur addizzjonali. Id-dongle **MA JISTAX** jintuza bħala mezz ta' komunikazzjoni bejn il-mowbajl tiegħek u r-radju tal-vettura.

Fairing Immuntat b'Furketta

1. Ara t-Tabella 14. Installa u rutja l-harness tad-dongle tal-bluetooth taħt il-fairing.
2. Sib il-konnetturi tal-vettura: [22-1] u [299].
 - a. Skonnettja l-konnetturi.
3. Qabbad il-harness tad-dongle tal-bluetooth mal-vettura fil-konnettur tal-kontroll tan-naħa tal-lemin fil-caddy li jinsab taħt ir-radju.
 - a. Harness tad-dongle [22-1A] mal-harness tal-vettura [22-1B].
 - b. Harness tad-dongle [22-1B] mal-harness tal-vettura [22-1A].
 - c. Harness tad-dongle [299A] mal-harness tal-vettura [299B]

NOTA

Uża l-harness tal-estensjoni ta' Part Nru 69200921 kif ikun meħtieġ.

- d. Harness tad-dongle [299B] mal-harness tal-vettura [299A]

4. Qabbad id-dongle tal-bluetooth (1) mal-harness tad-dongle tal-bluetooth.
 - a. [353B] (2).
 - b. Orbot id-dongle (1) mal-istruttura tal-appoġġ tal-fairing permezz tat-tejp bi rbit doppju (8).

5. NOTA

Il-komponent li jgħaqqad il-Vettura mal-Bluetooth għandu jigi ppareġġjat darba biss sakemm ma jiġix miżjud apparat Bluetooth ġdid jew minħabba ħsara fil-komponent tas-sistema.

Id-dongle tal-Bluetooth (1) jista' jigi ppareġġjat biss ma' apparat tal-mowbajl wieħed biss kull darba. Id-dongle jista' jigi spareġġjat jew mill-applikazzjoni tal-awdjo jew billi tagħfas is-swiċċ tal-ippareġġjar (7) li jinsab fuq il-harness.

Immonta s-swiċċ tal-ippareġġjar (7) fejn ma jkunx jista' jigi attivat b'mod aċċidentali waqt li l-vettura tkun qed taħdem.

Għaddi u orbot b'mod tajjeb is-swiċċ tal-ippareġġjar (7).

- a. Fairing ta' ġewwa ħdejn il-kolonna tal-istering.

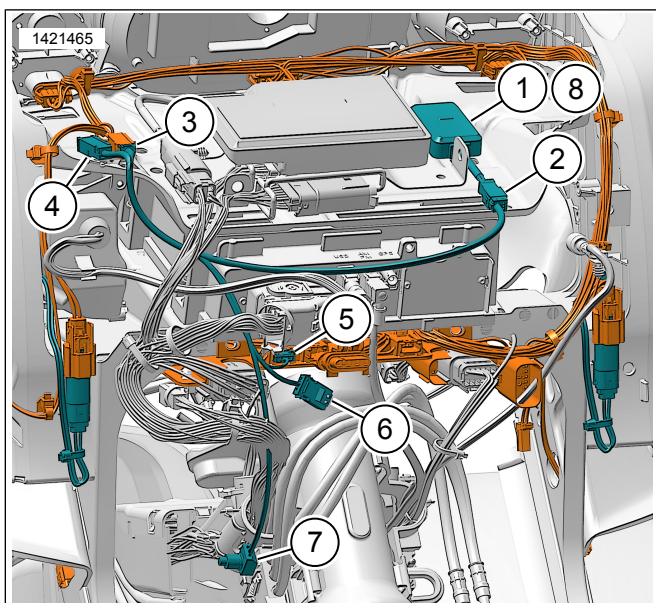

1. Dongle tal-bluetooth
2. [353B] Konnettur tad-dongle tal-bluetooth
3. [299B] Konnettur tal-aċċessorju
4. [299A] Konnettur tal-aċċessorju
5. [22-1B] Konnettur tal-kontroll tan-naħa tal-lemin
6. [22-1A] Konnettur tal-kontroll tan-naħa tal-lemin
7. [PS] Aghmel pairing tal-iswiċċ
8. Tejp bi llokkjar doppju

Figura 14. Harness tad-Dongle tal-Bluetooth tal-Fairing Immuntat fuq il-Furketta (2014-2016)

Fairing Immuntat fuq Frejm

1. Ara t-Tabella 15. Installa u irrutja l-harness tad-dongle tal-bluetooth taħt il-fairing.
2. Sib il-konnetturi tal-vettura: [243] u [299].
 - a. Skonnettja l-konnetturi.
3. Qabbad il-harness tad-dongle tal-bluetooth mal-vettura.
 - a. Harness tad-dongle [22-1A] mal-harness tal-vettura [243B].
 - b. Harness tad-dongle [22-1B] mal-kappa taċ-ċirku tar-ritorn [243A].
 - c. Harness tad-dongle [299B] mal-harness tal-vettura [299A].

NOTA

Uża l-harness tal-estensjoni ta' Part Nru 69200921 kif ikun meħtieġ.

4. Qabbad id-dongle tal-bluetooth (8) mal-harness tad-dongle tal-bluetooth.
 - a. [353B] (7).
 - b. Orbot id-dongle (8) mal-istruttura tal-appoġġ tal-fairing permezz tat-tejp bi rbit doppju (9).

5. NOTA

Il-komponent li jgħaqqad il-Vettura mal-Bluetooth għandu jiġi ppareġġjat darba biss sakemm ma jiġix miżjud apparat Bluetooth ġdid jew minħabba ħsara fil-komponent tas-sistema.

Id-dongle tal-Bluetooth (8) jista' jiġi ppareġġjat ma' apparat tal-mowbajl wieħed biss kull darba. Id-dongle jista' jiġi spareġġjat jew mill-applikazzjoni tal-awdjo jew billi tagħfas is-swiċċ tal-ippareġġjar (3) li jinsab fuq il-harness.

Immonta s-swiċċ tal-ippareġġjar (3) fejn ma jistax jiġi attivat b'mod accidentali waqt li l-vettura tkun qed taħdem.

Għaddi u orbot tajjeb is-swiċċ tal-ippareġġjar (3).

- a. Taħt il-gradilja tal-ispeaker tal-lemin.

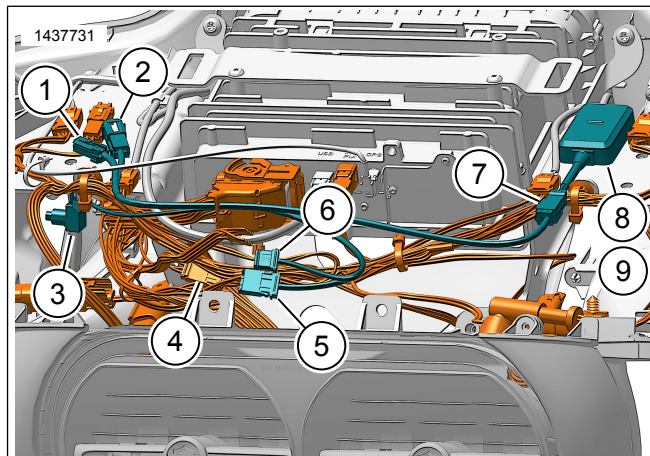

1. [299B] Konnettur tal-aċċessorju
2. [299A] Konnettur tal-aċċessorju
3. [PS] Aghmel pairing tal-iswiċċ
4. [243] Ċirku tar-ritorn
5. [22-1B] Konnettur tal-kontroll tan-naħa tal-lemin
6. [22-1A] Konnettur tal-kontroll tan-naħa tal-lemin
7. [353B] Konnettur tad-dongle tal-bluetooth
8. Dongle tal-bluetooth
9. Tejp bi llokkjar doppju

Figura 15. Harness tad-Dongle tal-Bluetooth tal-Fairing Immuntat fuq il-Frejm (2014-2016)

HARNESS TAD-DONGLE TAL-BLUETOOTH (2017 U IKTAR TARD)

NOTA

Din il-proċedura hija identika għall-mudelli CVO.

Il-Bluetooth Dongle huwa komponent tal-komunikazzjoni bil-awdjo. Fliemkien mal-app tal-awdjo ta' H-D, jista' jassenja amplifikaturi u kanali tal-ispeaker jew itejjeb il-ħoss billi jwessa' l-medda tal-frekwenzi permezz ta' ekwalizzatur addizzjonali. Id-dongle **MA JISTAX** jintuża bħala mezz ta' komunikazzjoni bejn il-mowbajl tiegħek u r-radju tal-vettura.

1. Ara t-Tabella 16. Installa u rrutja l-harness tad-dongle tal-bluetooth.
2. Sib il-konnetturi tal-vettura: [319] u [325].
 - a. Skonnettja l-konnetturi mill-kappa u r-reżister tat-terminazzjoni.

3. **Mudelli FLHXSE / FLTRXSE tal-2021 u Wara Biss:**
 - a. Qabbad il-harness tad-dongle [319B] mal-vettura [319A].
 - b. Qabbad il-harness tad-dongle [319B] mal-kappa tar-rezister tat-terminazzjoni.

4. **NOTA**
Uża l-harness ta' estensjoni tal-enerġija Part Nru 69201706 kif ikun meħtieġ.

Qabbad il-harness tal-amplifikatur mal-vettura.

- a. Harness tal-amplifikatur [319A] mal-vettura [319B].
5. Qabbad il-harness tad-dongle tal-bluetooth mal-harness tal-amplifikatur u l-vettura.
 - a. Harness tad-dongle [319A] mal-harness tal-amplifikatur [319B].
 - b. Harness tad-dongle [319B] mal-kappa tar-rezister tat-terminazzjoni [319A].
 - c. Harness tad-dongle [325A] mal-vettura [325B].

NOTA

Uża l-harness ta' estensjoni tal-enerġija Part Nru 69201706 kif ikun meħtieġ.

6. Qabbad id-dongle tal-bluetooth (1) mal-harness tad-dongle tal-bluetooth.
 - a. [353B] (2).
 - b. Orbot id-dongle (1) man-naħa ta' wara tal-kopertura tan-naħa tal-lemin b'tejp bi rbit doppju (7).

7. **NOTA**
Il-komponent tal-vettura mal-bluetooth għandu jkun paired darba biss sakemm ma jiżdidex apparat bluetooth ġdid jew ikun hemm falliment tal-komponent tas-sistema.

Id-dongle tal-Bluetooth (1) jista' jiġi ppareġġjat biss ma' apparat tal-mowbajl wieħed biss kull darba. Id-dongle jista' jiġi spareġġjat jew mill-applikazzjoni tal-awdjo jew billi tagħfas is-swiċċ tal-ippareġġjar (3) li jinsab fuq il-harness.

Immonta s-swiċċ tal-ippareġġjar (3) fejn ma jistax jiġi attivat b'mod aċċidentali waqt li l-vettura tkun qed taħdem.

Irrutja u orbot l-iswiċċ tal-pairing (3).

- a. **Immuntat fuq il-Frejms:** Taħt il-gradilja tal-ispeaker tal-lemin.
- b. **Immuntat fuq il-Furketta:** Taħt il-kopertura tan-naħa tal-lemin.



Figura 16. Harness tad-Dongle tal-Bluetooth (2017 u Aktar Tard)(Tipiku)

HARNESS TAD-DONGLE TAL-BLUETOOTH (FLHXSE / FLTRXSE TAL-2021 U WARA)

Il-Bluetooth Dongle huwa komponent tal-komunikazzjoni bl-awdjo. Flimkien mal-app tal-awdjo ta' H-D, jista' jassenja amplifikaturi u kanali tal-ispeaker jew itejjeb il-hoss billi jwessa' l-medda tal-frekwenzi permezz ta' ekwalizzatur addizzjonali. Id-dongle **MA JISTAX** jintuża bħala mezz ta' komunikazzjoni bejn il-mowbajl tiegħek u r-radju tal-vettura.

1. Ix-xiri separat tad-Dongle tal-Bluetooth ta' Harley-Davidson, harness tal-wajer tad-Dongle tal-Bluetooth u tat-tejp bi rbit doppju. Ara r-Rekwizi għall-Installazzjoni fi GENERALI .

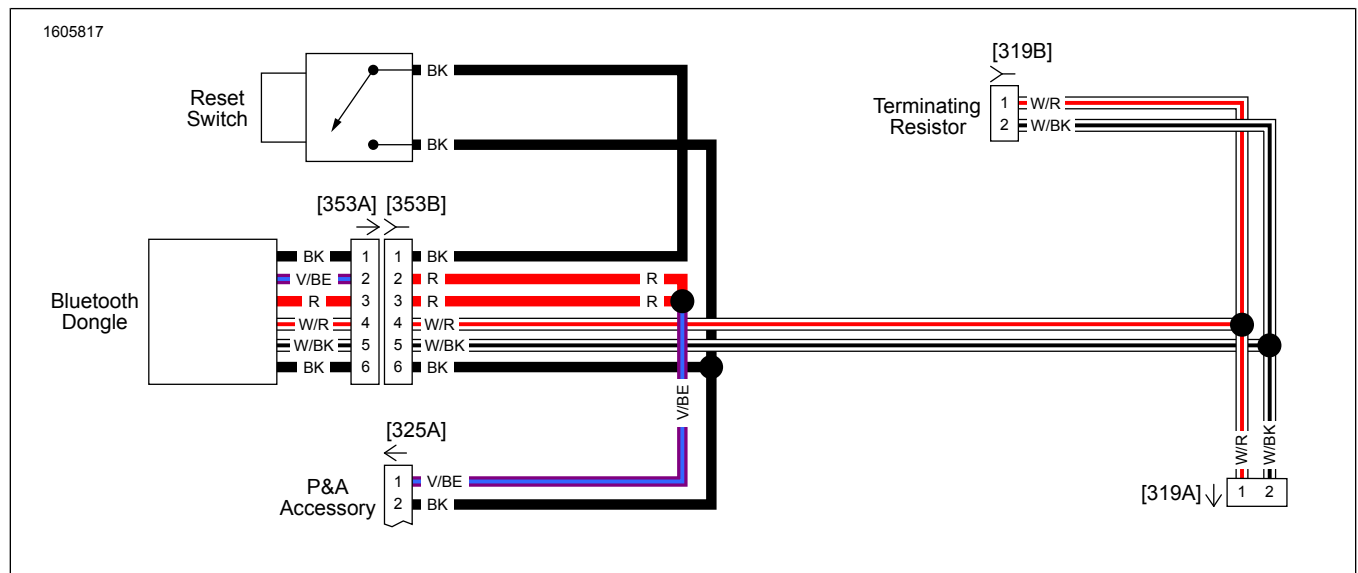
2. Ara HARNESS TAD-DONGLE TAL-BLUETOOTH (2017 U AKTAR TARD) għall-proċedura tal-installazzjoni.

KONNESSJONIJIET TAL-ISPEAKER

NOTA

*Jekk l-ispeakers tas-saddlebag **HUMA** preżenti, qabbad il-harness tal-ispeakers tas-saddlebag tax-xellug ma' [351A].*

*Jekk ikun hemm biss l-amplifikatur primarju **MINGHAJR** l-ispeakers tas-saddlebag, mela t-Tour-Pak jew il-fairings ta' taħt jistgħu jiġu konnessi ma' [351A].*

Jekk l-ispeakers tas-saddlebag **MHUMIEX** prezenti b'amplifikatur sekondarju, mela it-Tour-Pak u/jew l-ispeakers tal-fairing ta' taht jistgħu jitqabdu jew ma' [351a] jew [352a_1] jew [352a_2].

Kanal 1 u 2

Fairing: Immuntat fuq il-Furketa jew fuq il-Frejm

1. Ara l-kitt tal-installazzjoni tal-ispeaker tal-fairing għar-routing u l-konnessjonijiet assoċjati ma' dak il-kitt.
2. **Kanal 1:** Speaker tal-fairing tax-xellug.
3. **Kanal 2:** Speaker tal-fairing tal-lemin.
4. Qabbad il-harness tal-wajer tal-ispeaker tal-fairing mal-harness ta' barra [349B].

Kanal 3 u 4

Lowers tal-Fairing, Għotjen tas-Saddlebag jew Tour Pak

1. Ara l-kitt tal-installazzjoni tal-ispeaker ix-xieraq għar-routing u l-konnessjonijiet assoċjati ma' dak il-kitt.
2. **Kanal 3:** Speaker tax-xellug.
3. **Kanal 4:** Speaker tal-lemin.
4. **NOTA**
Il-konnessjoni ma' [351A] issir jew mas-saddlebag, mat-tour-pak jew mal-fairings ta' taht.

Qabbad il-harness tal-wajers tal-kitt ix-xieraq mal-harness ta' barra [351A].

Tabella 3. Assenjazzjonijiet tal-Kanali tal-Amplifikatur

Assenjazzjonijiet	Kanali	Speakers tal-Paraventu	Is-Saddlebag Speakers	Speakers għat-Tour-Pak	Speakers tan-naħa t'isfel tal-Paraventu
Amplifikatur Primarju	1 u 2	X			
	3 u 4		X	X	X

KONFIGURAZZJONI TAL-APPLIKAZZJONI

NOTA

Il-komponent li jgħaqqad il-Vettura mal-Bluetooth għandu jiġi pparegġjat darba biss sakemm ma jiġix miżjud apparat Bluetooth ġdid jew minħabba ħsara fil-komponent tas-sistema.

Id-dongle tal-Bluetooth jista' jiġi pparegġjat ma' apparat tal-mowbajl wieħed biss kull darba. Id-dongle jista' jiġi sparegġjat jew mill-applikazzjoni tal-awdjo jew billi tagħfas is-swiċċ tal-ipparegġjar li jinsab fuq il-harness.

Jekk Numru ta' Identifikazzjoni Personali (PIN) jintesa jew ikun illokkjat u jeħtieġ li jiġi rrisettjat, aghfas u zomm il-"Pair Switch or Reset Switch" ("Swiċċ tal-Akkoppjament jew Swiċċ tal-Irrisettjar") (Ara Figura 16 , oġġett 3) għal 3 sekondi biex tirrisettja l-PIN. Erga' aqbad mal-Bluetooth Dongle fl-App H-D Audio biex tistabbilixxi PIN ġdid.

1. **Unresolved graphic link (id=39810-100120)** Sabiex taċċessa s-sistema tal-awdjo tiegħek.
 - a. Agħmel pairing tat-tagħmir (1) mas-sistema.
 - b. Idhol fil-menus tal-app (2) biex tikkonfigura s-sistema tal-awdjo tal-vettura.
{0} (Paġna ?)
2. **Unresolved graphic link (id=39810-100121)** Skrin tal-menu prinċipali.
 - a. Ikona tal-menu prinċipali (1).
 - b. Irrisettja jew biddel in-numru tal-identifikazzjoni personali tas-sigurtà (PIN) (2).
 - c. Editja u agħti isem ġdid lis-sistema tiegħek (3).

- d. Ippersonalizza l-menu prinċipali b'ritratt tal-mutur tiegħek (4).
 - e. Indikatur tal-konnessjoni bil-Bluetooth. Is-simbolu maqtugħ b'linja jindika: Mhux Konness (5).
{0} (Paġna ?)
3. **Unresolved graphic link (id=39810-100122)** Skrin tal-menu tal-konfigurazzjoni.
 - a. Ikona tal-menu tal-konfigurazzjoni (1).
 - b. Użaha biex tiskennja l-kodiċi QR (2) fuq iSheet.
 - c. Konfigurazzjoni manwali għall-ispeakers Stadju 1 jew 2, għall-post tal-ispeaker u l-ħoss abjad biex tassenda l-postijiet tal-ispeaker.
{0} (Paġna ?)
 4. **Unresolved graphic link (id=39810-100123)** Skrin tal-konfigurazzjoni tal-ekwilizzatur.
 - a. Ikona tal-konfigurazzjoni tal-ekwilizzatur (1)
 - b. Frekwenzi tal-ekwilizzatur (2) Tune 7-Band.
 - c. Għażliet tal-ekwilizzatur personalizzati jew prestabbiliti (3).
{0} (Paġna ?)
 5. **Unresolved graphic link (id=39810-100124)** Skrin tal-menu tad-dijanostika.
 - a. L-ikona tal-menu tad-dijanostika (1) turi l-istatus tas-sistema tal-ħoss.
 - b. Iftaħ l-iskrin tal-ittestjar tal-ispeaker (2).

- c. Iġedded l-istatus tal-ispeaker u l-amplifikatur (3) wara t-tiswija tal-komponent.
- d. Aġġżel speaker għat-test u l-funzjonalità tal-ħoss l-abjad (4).
- e. Mur lura għall-iskrin tal-menu tad-dijanostika (5).

LESTI

1. Fairing Immuntat fuq il-Frejm:

- a. Installa l-gradilja tal-ispeaker.
- b. Installa l-fairing ta' barra.

2. Fairing Immuntat fuq il-Furketta:

- a. Installa l-windshield.
- b. Installa l-fairing ta' barra.
- c. Installa l-pannell tal-istrumenti.

3. Installa l-caddy tas-sinistra t'isfel.

4. Installa l-caddy ta' fuq.

5. Installa l-caddy tan-naħa tax-xellug.

6. Installa t-tank tal-karburant.

7. Installa s-sedil.

8. Installa l-fjus principali.

9. Installa l-għata tal-ġenb.

10. Installa s-saddlebags.