



## KIT RODA BELAKANG SEISMİK

### UMUM

#### ⚠ AMARAN

Hanya pasang roda dan kit pemasangan yang diluluskan untuk model motosikal anda. Hubungi pengedar Harley-Davidson untuk mengesahkan perlengkapan. Roda dan kit pemasangan yang tidak serasi atau pemasangan roda yang tidak diluluskan untuk model anda boleh menyebabkan kehilangan kawalan, dan boleh membawa maut atau kecederaan serius. (00610c)

### Nombor Kit

40900568, 40900569

### Model

Untuk maklumat perlengkapan model, lihat Katalog Runcit P&A atau seksyen Bahagian dan Aksesori di [www.harley-davidson.com](http://www.harley-davidson.com) (Bahasa Inggeris sahaja).

### Kandungan Kit

Lihat Rajah 1 dan Jadual 3.

### Bahagian Tambahan Diperlukan

Kit-kit ini termasuk roda tersuai sahaja.

Pemasangan yang betul bagi kit ini memerlukan pembelian berasingan bahagian berikut yang tersedia di pusat pengedar Harley-Davidson.

- Kit Pemasangan Roda. Rujuk kepada Jadual 4 hingga Jadual 5 untuk menentukan kit pemasangan yang diperlukan.
- Skru Cakera Brek. Rujuk kepada Jadual 1 untuk menentukan perkakasan yang betul.
- Sesendal Gegancu Belakang. Rujuk kepada Jadual 1 untuk menentukan perkakasan yang betul.
- PEMASANG/PENANGGAL BEARING RODA 94143-09A

### Produk yang Disyorkan

Aksesori Motor Tulen Harley-Davidson berikut dicadangkan untuk penyelenggaraan dan pembersihan yang betul:

- Krom Bersih & Bersinar (93600031 (AS) / 93600082 (Antarabangsa))
- Pengedap Poli Glis (93600026 (AS) / 93600079 (Antarabangsa))
- Pelindung Aluminium Terdedah Harley® (99845-07)
- Berus Roda dan Jejari Harley® (43078-99)
- Pembersih Roda & Tayar (93600024 (AS) / 93600076 (Antarabangsa))

#### ⚠ AMARAN

Keselamatan penunggang dan pembonceng bergantung pada pemasangan kit yang betul. Gunakan prosedur manual servis yang sesuai. Jika anda tidak berkeupayaan atau tidak memiliki alat yang betul untuk melakukan prosedur ini, minta pengedar Harley-Davidson memasangkannya. Pemasangan kit ini yang tidak betul boleh membawa maut atau kecederaan serius. (00333b)

#### CATATAN

Lembaran arahan ini merujuk kepada maklumat dalam manual servis. Manual servis bagi model motosikal anda diperlukan untuk pemasangan ini, dan ia boleh didapati daripada pengedar Harley-Davidson.

### Jadual 1. Perlengkapan Cakera Belakang dan Perkakasan Gegancu

Perkakasan	Perlengkapan
<b>Skru Cakera Belakang</b> (pilih perkakasan stok atau krom)	
5 Skru cakera stok (43567-92)	Semua model
Kit skru krom (46647-05) termasuk 5 skru	Semua model
<b>Skru Gegancu Belakang</b> (pilih perkakasan stok atau krom)	
5 Skru gegancu, stok (3109)	Dyna dan Softail 2007 dan kemudian, Kembara 2007
Kit skru krom (94773-07) termasuk 5 skru dan pencuci	Dyna dan Softail 2007 dan kemudian

### PEMASANGAN

#### CATATAN

Sebelum menanggalkan atau memasang roda, angkup brek belakang mesti ditanggalkan.

Pin baji atau klip spring untuk nut gandar mesti digantikan. Ia tersedia untuk pembelian daripada peniaga anda. Temui peniaga anda bagi kegunaan bahagian yang betul untuk motosikal model anda.

Pasangkan batang injap (40999-87) yang disertakan dalam kit pemasangan.

1. Tanggalkan pemasangan roda belakang yang sedia ada. Simpan gandar, nat gandar, cakera brek, dan penjarak roda untuk pemasangan kit. Lihat RODA BELAKANG dalam manual servis.
2. Rajah 1 Pasang pemasangan batang injap pada roda. Lihat TAYAR dalam manual servis.

#### NOTIS

Jangan guna semula cakera brek/skru rotor. Penggunaan semula skru ini boleh menyebabkan kehilangan tork dan kerosakan pada komponen brek. (00319c)

## NOTIS

**Jangan gunakan semula skru lekapan gegancu. Penggunaan semula skru lekapan gegancu boleh menyebabkan kehilangan tork dan kerosakan pada pemasangan gegancu dan/atau tali sawat. (00480b)**

3. Pasang komponen kit pemasangan roda, cakera brek stok, dan gegancu pada roda menggunakan jadual alat ganti servis yang sesuai. Lihat RODA BELAKANG dalam manual servis.

### CATATAN

*Alur dimesin yang terdapat dalam muka hab menandakan sisi bearing utama. Pasangkan bearing utama dahulu menggunakan manual servis yang sesuai dan PEMASANG/PENANGGAL BEARING RODA 94143-09A.*

4. Apabila memasang tayar, pastikan penutup pelindung dipasang pada mesin lekapan tayar untuk mengelakkan cat terkupas.
5. Pasangkan roda belakang (1), gandar stok dan penjarak stok pada motosikal. Lihat RODA BELAKANG dalam manual servis.

## PENYELENGGARAAN DAN PEMBERSIHAN

Bahagian krom mesti diselenggara secara berkala untuk memastikan ia kekal bersinar dan berkilat seperti asal.

1. Bersihkan permukaan roda yang kotor menggunakan Pembersih Roda & Tayar Harley-Davidson, dan Berus Roda dan Jejari Harley.
2. Bersihkan krom menggunakan pembersih roda berkualiti baik seperti Pembersih Roda dan Tayar.
3. Selepas membersihkan dan menggilap, gunakan pengedap kemasan berkualiti baik seperti Penggilap dan Pengedap Glis Harley.

### ▲ AMARAN

**Harley-Davidson mengesyorkan penggunaan tayar yang ditetapkan. Kenderaan Harley-Davidson tidak direka untuk beroperasi dengan tayar yang tidak ditetapkan, termasuk tayar salji, moped dan tayar kegunaan khas lain. Penggunaan tayar yang tidak ditetapkan boleh menjejaskan kestabilan, pengendalian atau pembrekan dengan teruk, menyebabkan kehilangan kawalan, dan membawa maut atau kecederaan serius. (00024d)**

**Jadual 2. Gabungan Tayar yang Ditetapkan**

Pemasangan Kit	Tayar yang Ditetapkan	No. Bahagian Tayar Depan	No. Bahagian Tayar Belakang
FXBR/FXBRS 2018 dan kemudian	Michelin Scorcher "11"	43100035	43189-11
FLFB/FLFBS 2018 dan kemudian	Michelin Scorcher "11"	43100037	43189-11

# BAHAGIAN SERVIS

1427644

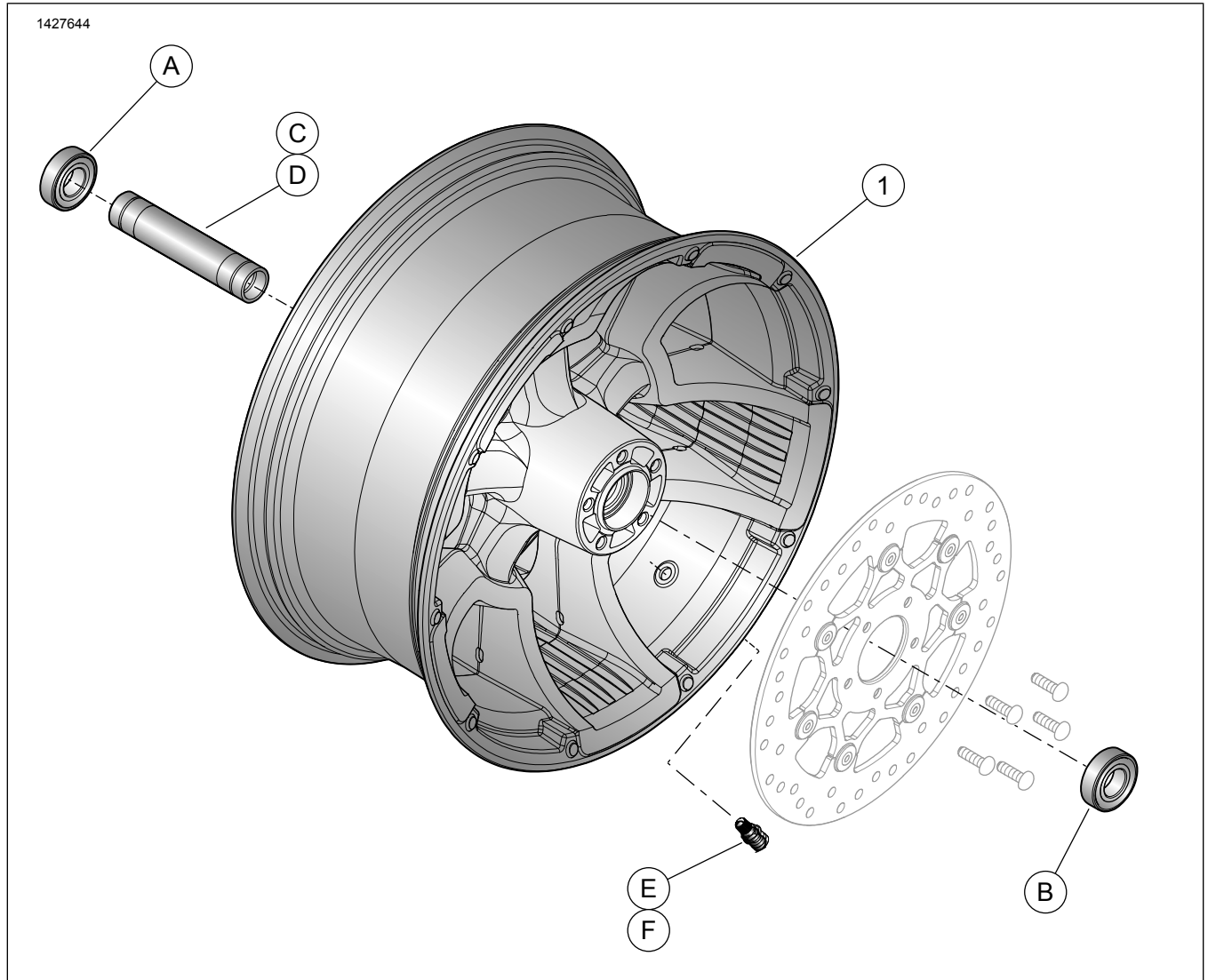

Rajah 1. Bahagian Servis: Roda Belakang (16 inci Ditunjukkan)

Jadual 3. Bahagian Servis dan Kandungan Kit Roda

Kit	Item	Huraian (Kuantiti)	Nombor Alat Ganti
40900568, 40900569	1	Roda	Tidak Dijual Berasingan
Penunjuk visual yang disebut dalam teks:			
	2	Alur dimesin (semua roda)	

Jadual 4. Kit Pemasangan Roda ABS Bearing 25 mm Belakang (42400036)

Kit Pemasangan Roda ABS Bearing 25mm Belakang (42400036)	Perengkapan	Saiz Roda	Item Kuantiti Digunakan dan Huraian					
			A	B	C	D	E	F
	FXBB 2018 dan kemudian	16 x 3.0 inci	1	1	0	1	1	1
	FXFB, FXLR dan FL5B 2018 dan kemudian	16 x 5.0 inci	1	1	0	1	1	1
	FXBR, FXBRS, FLFB dan FLFBS 2018 dan kemudian	18 x 8.0 inci	1	1	1	0	1	1
Kit pemasangan direka agar sesuai digunakan dengan pelbagai bentuk dan perlengkapan roda yang berlainan. Hubungi pengedar Harley-Davidson untuk mengesahkan roda dan kit pemasangan direka dan diluluskan untuk motosikal yang dipasang dengan komponen tersebut.			A	Bearing, Tetap	9276B			
			B	Bearing, ABS	9252A			
			C	Lengan Gandar	40900474			
			D	Lengan Gandar	40900472			
			E	Batang Injap, Tarik Keluar	40999-87			
			F	Batang Injap, Penutup	41123-79			

**Jadual 5. Kit Pemasangan Roda Bearing 25 mm Belakang (42400035)**

<b>Kit Pemasangan Roda Bearing 25 mm Belakang (42400035)</b>		<b>Item Kuantiti Digunakan dan Huraian</b>			
<b>Perlengkapan</b>	<b>Saiz Roda</b>	<b>A</b>	<b>D</b>	<b>E</b>	<b>F</b>
FXBB 2018 dan kemudian	16 x 3.0 inci	2	1	1	1
FXFB, FXLR dan FLSB 2018 dan kemudian	16 x 5.0 inci	2	1	1	1
Kit pemasangan direka agar sesuai digunakan dengan pelbagai bentuk dan perlengkapan roda yang berlainan. Hubungi pengedar Harley-Davidson untuk mengesahkan roda dan kit pemasangan direka dan diluluskan untuk motosikal yang dipasang dengan komponen tersebut.		A	Bearing, Tetap (2)	9276B	
		D	Lengan Gandar	40900472	
		E	Batang Injap, Tarik Keluar	40999-87	
		F	Batang Injap, Penutup	41123-79	