



说明

J06656

2020-08-24



SEISMIC后轮套件

概述

警告

仅安装批准用于您摩托车车型的车轮和安装套件。请咨询哈雷戴维森经销商确认配件信息。车轮和安装套件匹配错误或安装非批准用于您车型的车轮可导致失控，从而有可能造成死亡或重伤。(00610c)

套件编号

40900568、40900569

车型

关于车型适配信息，参见P&ARetailCatalog(零件与附件零售目录)或www.harley-davidson.com上的PartsandAccessories(零件与附件)部分(仅英文)。

套件内容:

参见图1和表3。

需附加零件

这些套件仅包括定制车轮。

正确安装这些套件需要单独购买以下零件，这些零件在哈雷戴维森经销商处有售:

- 车轮安装套件。参阅表4至表5确定需要的安装套件。
- 刹车盘螺丝。参阅表1确定正确的五金件。
- 后链轮螺丝。参阅表1确定正确的五金件。
- WHEEL BEARING INSTALLER/REMOVER(车轮轴承拆装工具) 94143-09A

推荐的产品

推荐使用以下哈雷戴维森原厂摩托车附件进行正确保养与清洁:

- ChromeClean&Shine(镀铬零件清洁上光剂)(93600031(美国市场)/93600082(国际市场))
- 聚合体密封剂(93600026(美国市场)/93600079(国际市场))
- 哈雷® Preserve Bare Aluminum Protectant(裸露铝质车轮保护剂)(99845-07)
- 哈雷® Wheel and Spoke Brush(车轮与轮辐刷)(43078-99)
- Wheel & Tire Cleaner(车轮与轮胎清洁剂)(93600024(美国市场)/93600076(国际市场))

警告

骑手和乘客的安全取决于此套件的正确安装。采用相关维修手册程序。如果您没有能力执行此程序或者没有正确的工具，可请哈雷戴维森经销商执行此安装。此套件安装不当可能造成死亡或重伤。(00333b)

注意

此说明书引用了维修手册信息。此安装需要您的摩托车车型维修手册，该手册在哈雷戴维森经销商处有售。

表1. 后刹车盘和链轮五金配件

| 硬件 | 适配 |
|---------------------------|-----------------------------------|
| 后刹车盘螺丝(选择原厂或镀铬五金件) | |
| 5个原厂刹车盘螺丝(43567-92) | 所有车型 |
| 镀铬螺丝套件(46647-05)包括5个螺丝 | 所有车型 |
| 后链轮螺丝(选择原厂或镀铬五金件) | |
| 5个原厂链轮螺丝(3109) | 2007年款及之后的戴纳和软尾车型、2007年款Touring车型 |
| 镀铬螺丝套件(94773-07)包括5个螺丝和垫圈 | 2007年款及之后的戴纳和软尾车型 |

安装

注意

在拆卸或安装车轮之前，必须拆下后刹车钳。

必须更换车轴螺母开口销或弹簧夹。您的经销商处有售。请咨询您的经销商了解针对您车型摩托车的正确零件编号。

安装阀杆(40999-87)(安装套件中包括)。

1. 拆下现有后轮组件。保留车轴、车轴螺母、刹车盘和车轮隔块，以便用于安装套件。参见维修手册中的“后轮”。
2. 图1在车轮上安装阀杆组件。参见维修手册中的“轮胎”。

注意

不得重复使用刹车碟/盘螺丝。重复使用这些螺丝会导致扭矩损失并对刹车部件造成破坏。(00319c)

注意

切勿重复使用链轮安装螺丝。重复使用链轮安装螺丝可能会导致扭矩损失，并损坏链轮和/或皮带组件。(00480b)

注意

轮毂正面的加工槽指示主轴承侧。先遵循相应维修手册并使用WHEEL BEARING INSTALLER/REMOVER(轴承拆装工具) 94143-09A安装主轴承。

4. 安装轮胎时，确保在轮胎安装机上安装保护盖，防止油漆剥落。
5. 将后轮(1)、原厂车轴和原厂隔块安装至摩托车。参见维修手册中的“后轮”。

保养与清洁

必须定期保养镀铬零件，以保持其原始光泽。

1. 清洁严重脏污车轮表面时，可采用哈雷戴维森WheelandTire Cleaner（车轮与轮胎清洁剂），并使用哈雷WheelandSpoke Brush（车轮与轮辐刷）进行涂敷。
2. 使用优质车轮清洁剂（如Wheel and Tire Cleaner）彻底清洁镀铬表面。
3. 清洁和抛光之后，使用优质密封剂（例如哈雷GlazePolish andSealant（抛光密封剂））密封外饰面。

▲警告

哈雷戴维森建议使用其指定轮胎。哈雷戴维森车辆设计不适合安装非指定轮胎（包括雪地轮胎、轻便轮胎和其他专用轮胎）骑行。使用非指定轮胎可能影响稳定性、操纵性或刹车，导致车辆失控，造成人员死亡或重伤。(00024d)

表2。指定的轮胎组合

| 安装套件 | 规定的轮胎 | 前轮胎零件编号 | 后轮胎零件编号 |
|---------------------|------------------------|----------|----------|
| 2018年款及之后FXBR/FXBR5 | Michelin Scorcher “11” | 43100035 | 43189-11 |
| 2018年款及之后FLFB/FLFB5 | Michelin Scorcher “11” | 43100037 | 43189-11 |

维修零件



图1。维修零件：后轮（图示为16英寸车轮）

表3。维修零件和车轮套件内容

| 套件 | 项目 | 名称(数量) | 零件编号 |
|-------------------|----|-----------|-------|
| 40900568、40900569 | 1 | 车轮 | 不单独出售 |
| 文字中提及的视觉指示器： | | | |
| | 2 | 加工槽(所有车轮) | |

表4。25毫米轴承ABS后轮安装套件(42400036)

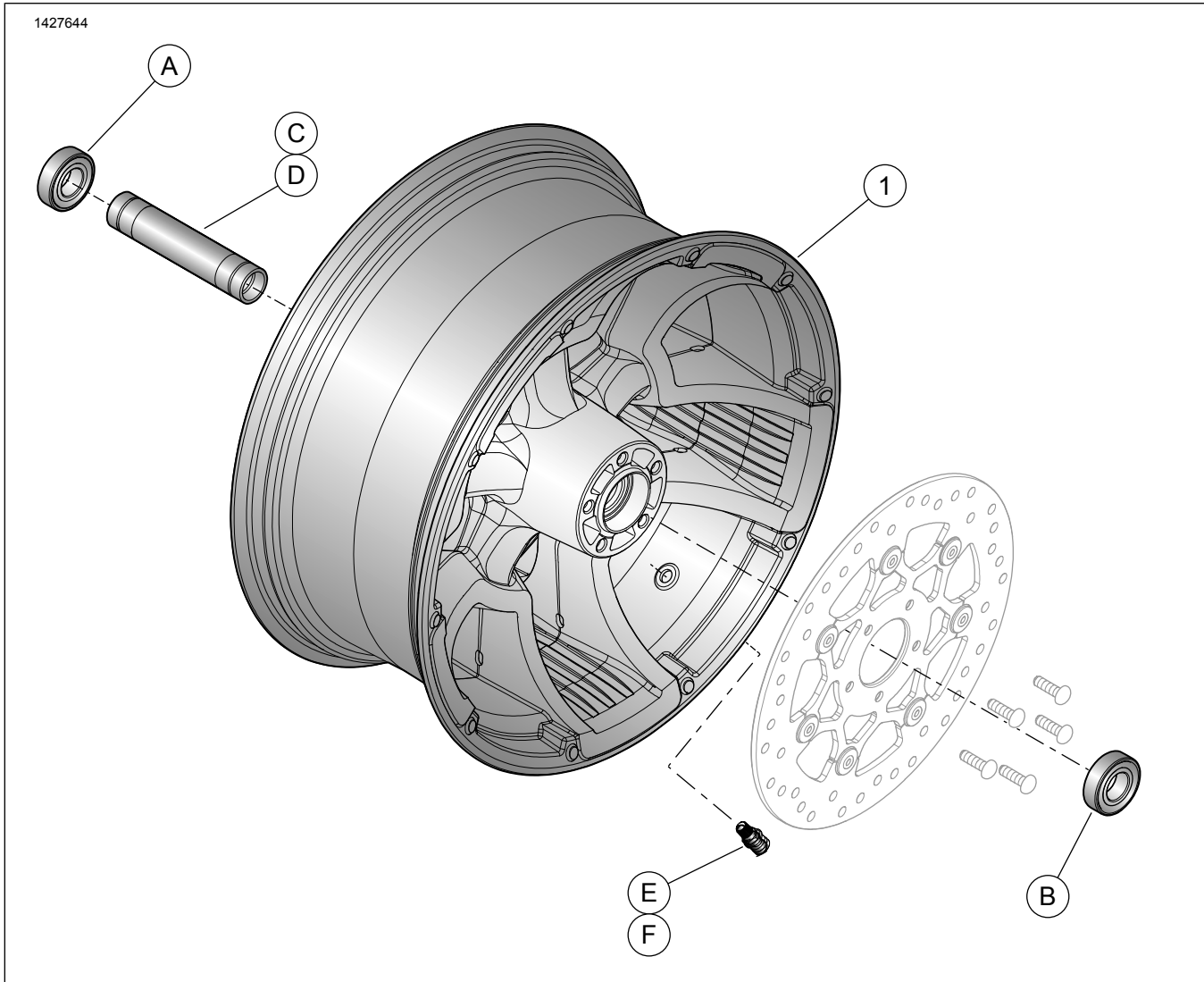
| 25毫米轴承ABS后轮安装套件(42400036) | | 项目使用数量和名称 | | | | | |
|--|----------|-----------|---|----------|---|---|---|
| 适配 | 车轮尺寸 | A | B | C | D | E | F |
| 2018年款及之后FXBB | 16x3.0英寸 | 1 | 1 | 0 | 1 | 1 | 1 |
| 2018年及以后款FXFB、FXLR和FLSB | 16x5.0英寸 | 1 | 1 | 0 | 1 | 1 | 1 |
| 2018年款及之后FXBR、FXBRS、FLFB和FLFBS | 18x8.0英寸 | 1 | 1 | 1 | 0 | 1 | 1 |
| 安装套件的设计适用于许多不同的车轮风格和配件。请咨询哈雷戴维森经销商确认车轮和安装套件均设计用于将要安装的摩托车并经过批准。 | A | 普通轴承 | | 9276B | | | |
| | B | ABS轴承 | | 9252A | | | |
| | C | 车轴套筒 | | 40900474 | | | |
| | D | 车轴套筒 | | 40900472 | | | |
| | E | 拉通阀杆 | | 40999-87 | | | |
| | F | 阀杆盖 | | 41123-79 | | | |

表5。25毫米轴承后轮安装套件(42400035)

| 25毫米轴承后轮安装套件(42400035) | | 项目使用数量和名称 | | | |
|--|----------|-----------|---|----------|---|
| 适配 | 车轮尺寸 | A | D | E | F |
| 2018年款及之后FXBB | 16x3.0英寸 | 2 | 1 | 1 | 1 |
| 2018年及以后款FXFB、FXLR和FLSB | 16x5.0英寸 | 2 | 1 | 1 | 1 |
| 安装套件的设计适用于许多不同的车轮风格和配件。请咨询哈雷戴维森经销商确认车轮和安装套件均设计用于将要安装的摩托车并经过批准。 | A | 普通轴承(2) | | 9276B | |
| | D | 车轴套筒 | | 40900472 | |
| | E | 拉通阀杆 | | 40999-87 | |
| | F | 阀杆盖 | | 41123-79 | |