



INSTRUCTIONS

94100081

2021-03-02



KIT SUPPORTS DE GUIDON HAUTS

Tableau 1.

Kits	Outils suggérés	Niveau de compétence ⁽¹⁾	Durée
55900241	Lunettes de protection, clé dynamométrique		3 heures

(1) Le serrage au couple de serrage ou l'utilisation d'autres outils et techniques modérés est nécessaire

CONTENU DU KIT

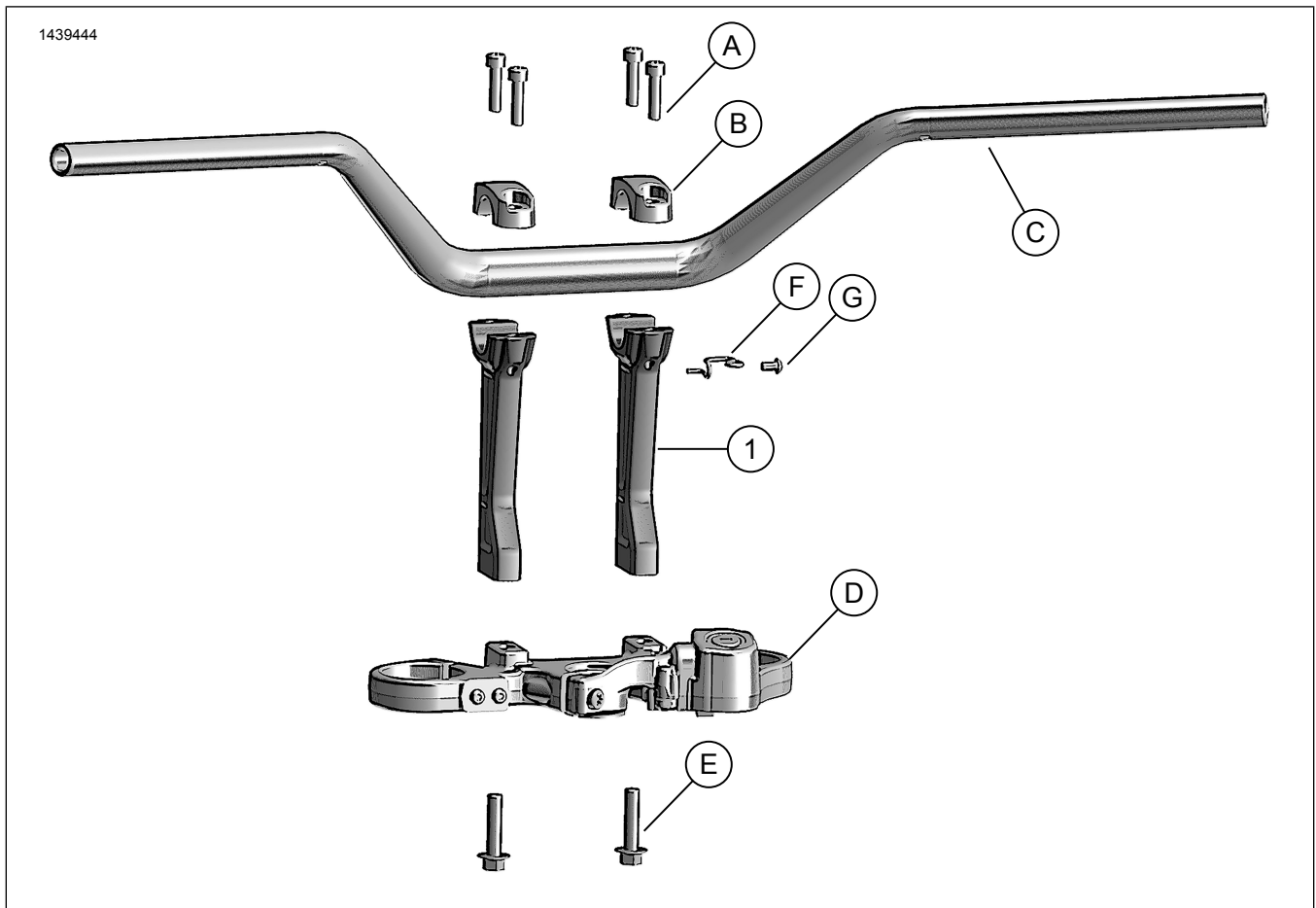

Figure 1. Liste des pièces de rechange : Kit supports de guidon hauts

Tableau 2. Contenu du kit : Kit supports de guidon hauts

<input checked="" type="checkbox"/>	Ar-ticle	Qté	Description	No de pièce	Notes
<input type="checkbox"/>	1	2	Support de guidon, noir, 1,25 pouce	Non vendue séparément	
Éléments mentionnés dans le texte mais non inclus dans le kit :					
<input checked="" type="checkbox"/>	A	4	Vis		
<input checked="" type="checkbox"/>	B	2	Bride supérieure		
<input checked="" type="checkbox"/>	C	1	Guidon		
<input checked="" type="checkbox"/>	D	1	Support de fourche supérieur		
<input checked="" type="checkbox"/>	E	2	Vis de support de guidon		
<input checked="" type="checkbox"/>	F	1	Attache de fil		
<input checked="" type="checkbox"/>	G	1	Boulon		

GÉNÉRALITÉS

REMARQUE

Vérifier que tous les contenus sont présents dans le kit avant de poser ou de déposer des articles du véhicule.

Modèles

Adressez-vous à un concessionnaire de Harley-Davidson ou consultez le nouveau catalogue d'accessoires de moteur et de pièces de moteur d'origine Harley-Davidson pour déterminer si ce kit d'élévateur peut être installé sur votre véhicule.

Assurez-vous d'utiliser la version la plus récente de la fiche d'instructions qui est disponible à l'adresse : www.harley-davidson.com/isheets

Contactez le Harley-Davidson Customer Support Center au 1-800-258-2464 (États-Unis uniquement) ou 1-414-343-4056.

REMARQUE

Cette fiche d'instructions renvoie aux informations du manuel d'entretien. Se reporter au manuel d'entretien correspondant au modèle de moto souhaité pour effectuer la pose. Ce manuel est disponible auprès d'un concessionnaire Harley-Davidson.

Exigences relatives à la pose

L'installation de ce kit nécessite l'installation préalable ou simultanée d'un kit de guidon Harley-Davidson approprié. Contacter un concessionnaire Harley-Davidson pour déterminer les kits qui accommoderont le modèle de moto.

L'achat séparé de pièces ou d'accessoires supplémentaires peut s'avérer nécessaire pour monter correctement ce kit sur votre véhicule. Se reporter au dernier **Guide de montage du guidon Harley-Davidson** pour obtenir la liste des pièces nécessaires.

L'utilisation de Loctite® frein filet Threadlocker & Sealant 271 (rouge) (n° de pièce 99671-97) est nécessaire pour réussir l'installation de ce kit.

▲ AVERTISSEMENT

La sécurité du conducteur et du passager dépend de la pose correcte de ce kit. Suivre les procédures du manuel d'entretien approprié. Si l'opérateur ne possède pas les compétences requises ou les outils appropriés pour effectuer la procédure, la pose doit être confiée à un concessionnaire Harley-Davidson. Une pose incorrecte de ce kit risque de causer la mort ou des blessures graves. (00333b)

DÉPOSE

REMARQUE

Couvrir le réservoir de carburant pour éviter de l'endommager.

- Démonter les supports de guidon.
 - Retirer et conserver les deux vis de fixation des supports de guidon (E) du dessous du support de fourche supérieur (D).
 - Retirer et conserver quatre vis (A).
 - Déposer les deux brides (B).
 - Retirer le guidon (C) de ses supports.
 - Déposer les supports.
 - Retirer et conserver l'attache de fil et le boulon.
- Laisser soigneusement reposer le guidon (C) sur le réservoir de carburant.
 - En cas de remplacement du guidon, consulter le manuel d'entretien pour déposer les commandes, les leviers de guidon, le guidon et les supports de guidon.

POSE

1. Installer les supports de guidon sur le support de fourche supérieur (D).
 - a. Aligner les composants comme indiqué dans Figure 1 .
 - b. Installer les vis des supports de guidon (K). Ne pas serrer les vis pour l'instant.
2. Montage du guidon Harley-Davidson :
 - a. Installer le nouveau guidon conformément au manuel d'entretien ou à la fiche d'instructions fournie avec le kit.
3. Installer les deux brides des supports de guidon.
 - a. Voir Figure 1 . Installer sans serrer la bride de support de guidon (B) sur le guidon et les supports de guidon.
 - b. Voir Figure 2 . Poser les vis 1 et 2.
 - c. Vérifier le jeu entre la bride et les supports de guidon. Après serrage, seul l'arrière du guidon présentera un jeu (4). Aucun jeu ne devra être présent à l'avant du guidon (3).
4. Serrer les vis de la bride (A).
 - a. Régler le guidon à la position souhaitée.
 - b. Vérifier que le guidon est centré sur les supports
 - c. Voir Figure 2 . Serrer les vis avant (1).
Couple : 24–27 N·m (18–20 ft-lbs) *Vis de bride supérieure avant*
 - d. Serrer les vis arrière (2).
Couple : 24–27 N·m (18–20 ft-lbs) *Vis de bride supérieure arrière*
5. Voir Figure 1 . Enduire de frein filet les vis de montage des supports.
 - a. Retirer une vis du support de guidon (E).
 - b. Enduire le filet de la vis de frein filet.
LOCTITE 271 HIGH STRENGTH THREADLOCKER AND SEALANT (FREIN FILET ET PRODUIT D'ÉTANCHÉITÉ D'INTENSITÉ ÉLEVÉE LOCTITE 271) (ROUGE) (Loctite 271)
 - c. Poser la vis.
 - d. Répéter la procédure pour l'autre vis.
 - e. Vérifier que les supports de guidon (1) sont correctement alignés avec le guidon (C).
 - f. Serrer les vis au couple prescrit (E). Serrer.
Couple : 48–53,5 N·m (35,4–39,5 ft-lbs)

- g. Installer l'attache de fil et le boulon. Serrer à la main.
- h. Acheminer la conduite de frein à travers l'attache de fil.

AVIS

Un guidon ou des composants mal alignés peuvent entrer en contact avec le réservoir de carburant lorsqu'il est tourné vers la gauche ou la droite. Le contact avec le réservoir de carburant peut causer des dommages esthétiques. (00372b)

6. Tourner complètement le guidon à droite et à gauche jusqu'à ce qu'il vienne en butée. Vérifier que :
 - a. Le guidon et le té de fourche ne touchent pas le réservoir de carburant.
 - b. Les butées de direction agissent correctement.
 - c. Le câblage et la conduite de frein ne sont pas pincés ou déformés dans la direction.
 - d. Une fois tournée à fond la manette des gaz revient parfaitement à sa position de départ lorsque le guidon et en butée de fourche à droite et à gauche.

▲ AVERTISSEMENT

Poser des conduites de frein de la bonne longueur. Une conduite de frein d'une longueur incorrecte peut nuire à la conduite de la moto et provoquer une perte de contrôle qui peut entraîner la mort ou des blessures graves. (00325a)

▲ AVERTISSEMENT

S'assurer que la direction reste souple, libre et sans entrave. Toute entrave gênant la direction risque de faire perdre le contrôle du véhicule et de causer la mort ou des blessures graves. (00371a)

- Vérifier que les fils, les câbles d'embrayage, les câbles de commande des gaz/de ralenti et les conduites de frein ne sont pas en tension lorsque le guidon arrive en butée gauche et droite.

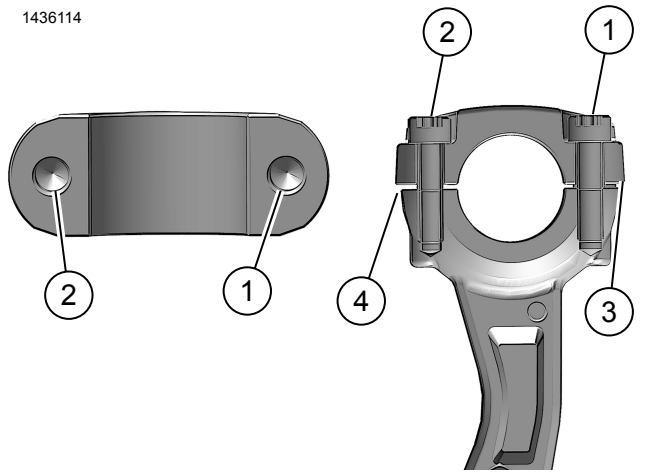

1. Vis avant (la serrer d'abord) (2)
2. Vis arrière (2)
3. Avant du guidon/support (pas de jeu)
4. Arrière du guidon/support de guidon (présence d'un jeu)

Figure 2. Montage du guidon