



INSTRUCTIONS

94100068

2021-04-28



KIT DE PROTECTION DE PHARE TACTICAL TREKKER

INFORMATIONS GÉNÉRALES

Tableau 1. Informations générales

Kits	Outils suggérés	Niveau de compétence ⁽¹⁾	Heure
67700555, 67700555A	Lunettes de protection, clé dynamométrique		1 heure

(1) Serrer au couple de serrage ou utiliser d'autres outils et techniques modérés nécessaires

CONTENU DU KIT

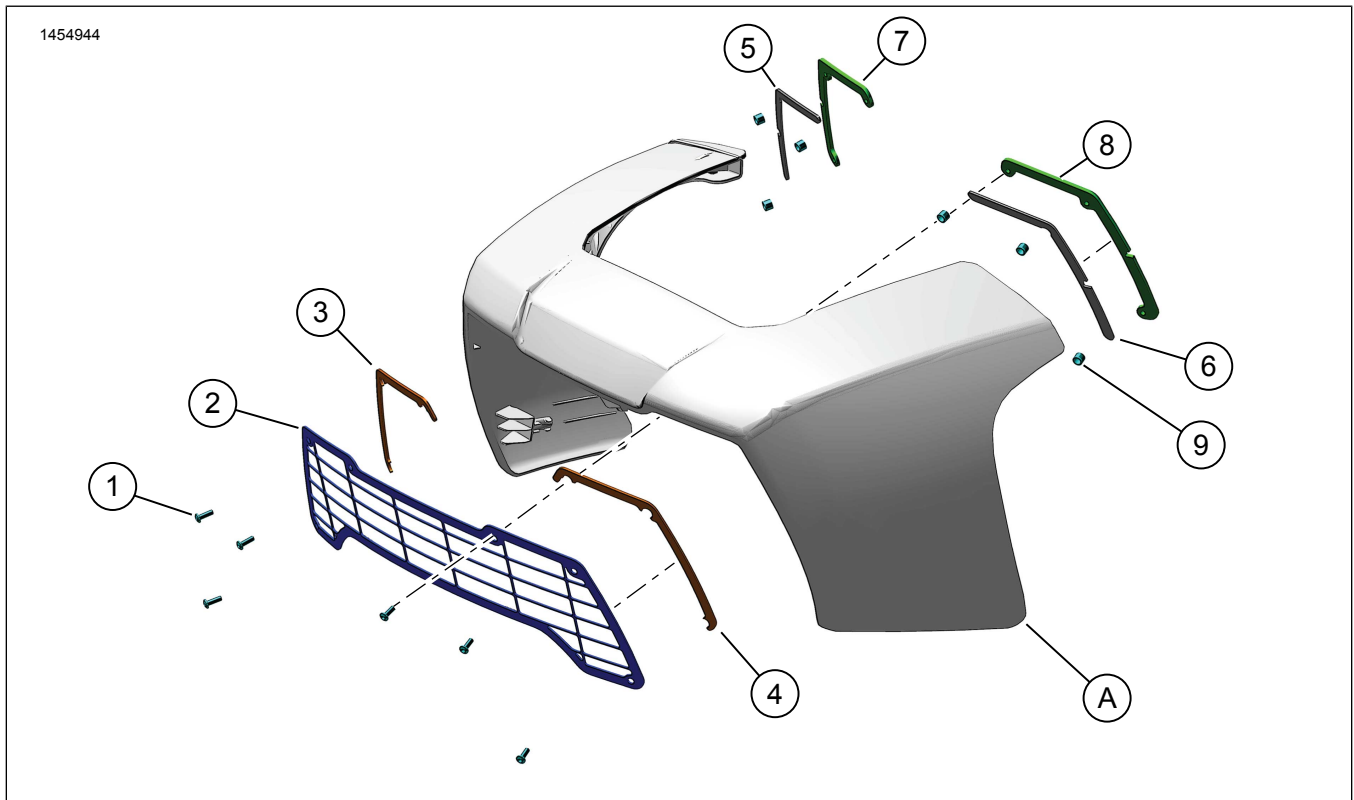

Figure 1. Contenu du kit : Kit de protecteur de phare Tactical Trekker

Tableau 2. Contenu du kit : Kit de protecteur de phare

Vérifier que tout le contenu est présent dans le kit avant d'installer ou de supprimer des éléments du véhicule.					
<input checked="" type="checkbox"/>	Ar-ticle	Qté	Description	No de pièce/No de référence	Remarques
<input type="checkbox"/>	1	6	Vis - M4x0.7-6g	10201124	2,1–2,2 N·m (18,6–19,5 in-lbs)
<input type="checkbox"/>	2	1	Grille, phare	Non vendu séparément	
<input type="checkbox"/>	3	1	Coussinet de protection - D	11100253	
<input type="checkbox"/>	4	1	Coussinet de protection - G	11100264	
<input type="checkbox"/>	5	1	Coussinet de fixation - D	11100265	
<input type="checkbox"/>	6	1	Coussinet de fixation - G	11100257	
<input type="checkbox"/>	7	1	Support de protection - D	Non vendu séparément	
<input type="checkbox"/>	8	1	Support de protection - G	Non vendu séparément	
<input type="checkbox"/>	9	6	Entretoise	12400189	
Articles mentionnés dans le texte, mais non inclus dans le kit					
<input checked="" type="checkbox"/>	A	1	Équipement d'origine (OE) Carénage		

GÉNÉRALITÉS

Modèles

Pour des renseignements concernant la configuration des modèles, consultez le Pièces et accessoires (P&A) catalogue de vente au détail ou la section Pièces et accessoires de www.harley-davidson.com.

Assurez-vous que vous utilisez la plus récente version de la fiche d'instructions. Elle est disponible à : h-d.com/isheets

Communiquer avec le Centre de soutien aux clients Harley-Davidson au 1-800-258-2464 (États-Unis seulement) ou au 1-414-343-4056.

Exigences d'installation

▲ AVERTISSEMENT

La sécurité du conducteur et de ses passagers dépend de l'installation correcte de ce kit. Suivez les procédures appropriées se trouvant dans le manuel d'entretien. Si vous n'avez pas les compétences nécessaires pour respecter ces procédures ou si vous n'avez pas les bons outils, demandez à un concessionnaire Harley-Davidson d'effectuer l'installation. Une mauvaise installation de ce kit peut entraîner la mort ou des blessures graves. (00333b)

REMARQUE

Cette fiche d'instructions fait référence aux informations du manuel d'entretien. Un manuel d'entretien de l'année et du modèle de la motocyclette concernée est requis pour cette installation et peut être obtenu :

- auprès d'un concessionnaire Harley-Davidson.
- avec un accès par abonnement pour la plupart des modèles 2001 et ultérieurs dans le portail d'information sur le service H-D. Pour plus de renseignements, consulter la foire aux questions concernant les abonnements.

Préparation pour toutes les pièces à coller

REMARQUE

La température des surfaces de montage doit être supérieure à 16 °C (61 °F) ; dans le cas contraire, il est possible que la grille n'adhère pas adéquatement à la surface.

1. Utiliser un mélange à parts égales d'alcool isopropylique et d'eau et nettoyer soigneusement la surface où seront installés les coussinets pour chaque pièce du kit.

AVIS

Ne nettoyez pas ce composant avec de l'alcool dénaturé, de l'essence minérale ou d'autres solvants, car vous pourriez l'endommager. (00411c)

2. Laissez sécher complètement la surface avant de poursuivre l'installation du kit.

REMARQUE

Les coussinets ne peuvent être repositionnés après l'installation initiale. Veiller à ce qu'ils soient adéquatement alignés avant de les fixer en place.

3. Vérifier l'ajustement du coussinet avant de retirer la bande du ruban adhésif double face.

REMARQUE

Laisser la colle sécher pendant au moins 24 heures à une température minimale de 16 °C (61 °F).

PRÉPARATION

1. Positionner les chiffons sur une surface de travail à niveau.
2. Retirez le carénage. Consultez le manuel d'entretien.

INSTALLATION

REMARQUE

Respecter la procédure pour les pièces adhésives.
Reportez-vous à Préparation pour toutes les pièces à coller.

1. Voir la Figure 2. Positionner les coussinets de protection (3 et 4) de façon à ce que les bandes adhésives soient orientées vers l'intérieur de la grille (2).

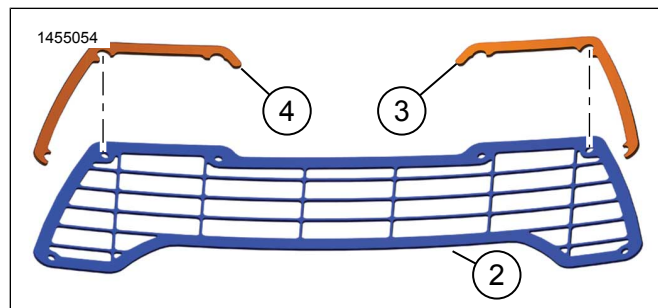

Figure 2.

2. Voir la Figure 3. Retirer la bande adhésive et installer les coussinets.
 - a. Vérifier que les coussinets sont posés à l'intérieur du cadre de la grille.

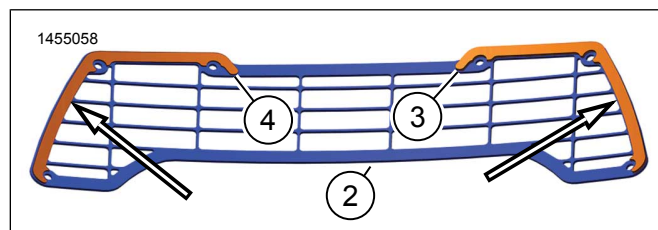

Figure 3.

3. Voir la Figure 4. Positionner l'assemblage de la grille (2) sur le carénage (A).

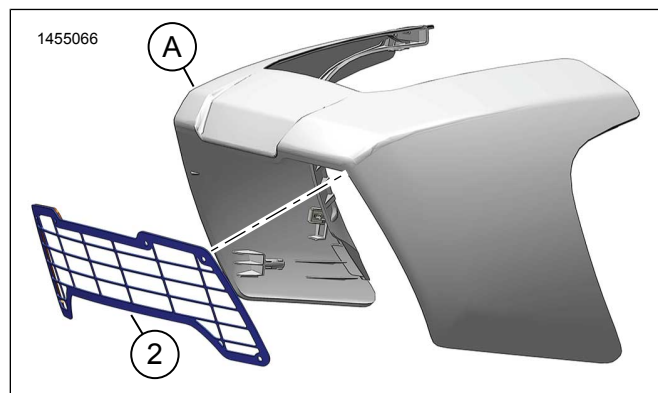

Figure 4.

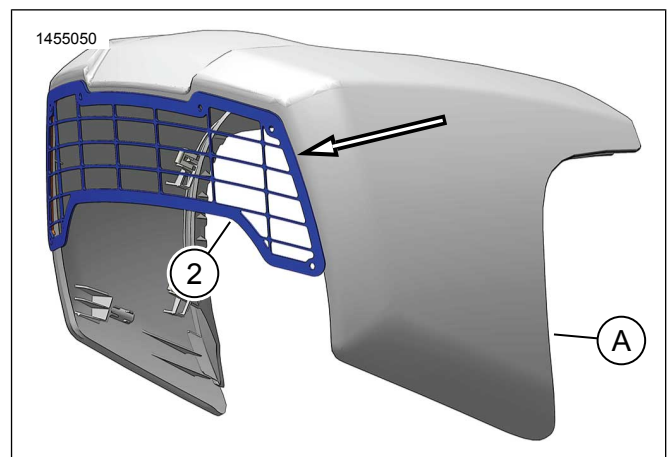

Figure 5.

4. Placer la grille et l'assemblage de carénage à la verticale de façon à ce que la grille soit orientée vers la surface de travail.
5. Voir la Figure 6. Positionner les entretoises (9) sur la grille.

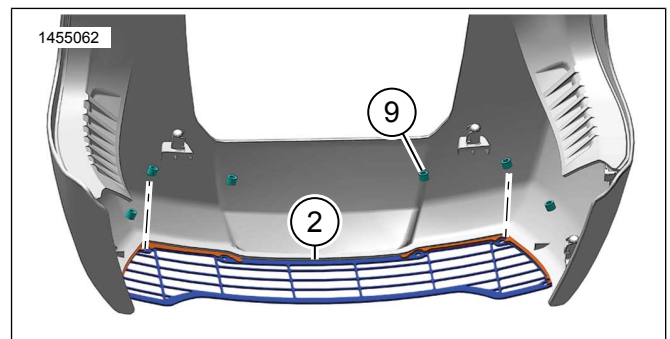

Figure 6.

6. Voir la Figure 7. Vérifier que les entretoises sont placées sur la grille et **non** sur les coussinets de protection.

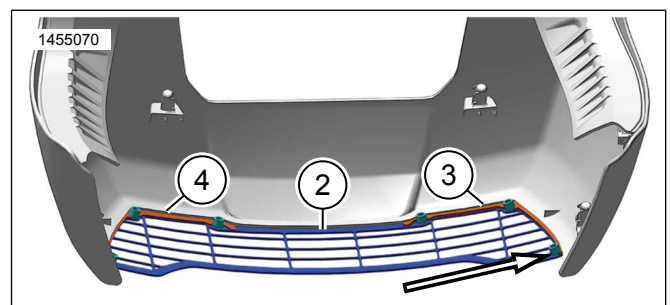

Figure 7.

REMARQUE

- Respecter la procédure pour les pièces adhésives.
Reportez-vous à Préparation pour toutes les pièces à coller.
- Voir la Figure 1. Confirmer l'orientation adéquate des coussinets de fixation (5 et 6) et des supports de protection (7 et 8) avant d'installer les coussinets de fixation.

7. Voir la Figure 8. Positionner les coussinets de fixation (5 et 6) de façon à ce que les bandes adhésives soient orientées vers le support de fixation (7 et 8) et soient détournées de la grille.

a. **Ne pas** retirer les bandes adhésives immédiatement.

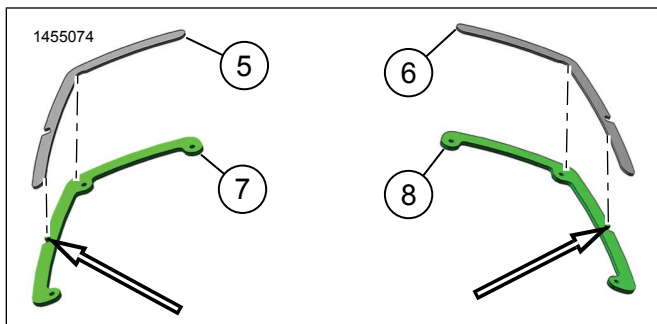

Figure 8.

8. Voir la Figure 9. Vérifier que les coussinets de fixation sont en place autour des onglets d'alignement.

9. Retirer la bande adhésive et installer sur les supports.

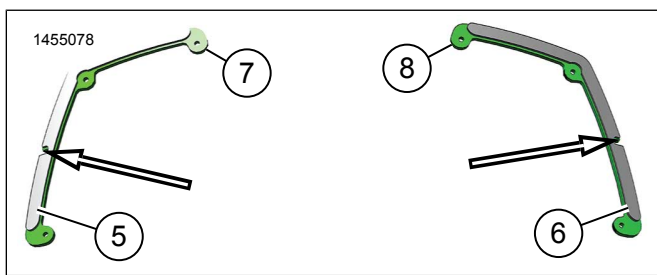

Figure 9.

10. Voir la Figure 10. Positionner les assemblages de support de protection (7 et 8) sur les entretoises (9).

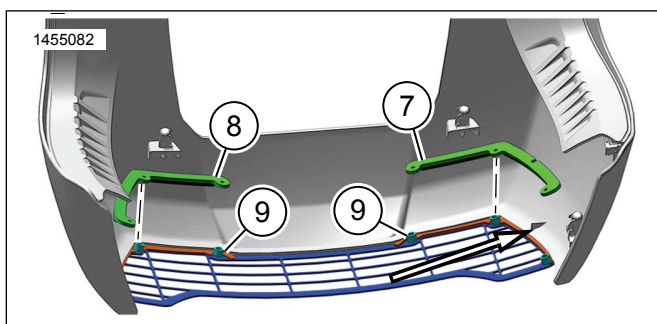

Figure 10.

11. Voir la Figure 11. Vérifier que les coussinets de fixation sont en place autour des onglets d'alignement.

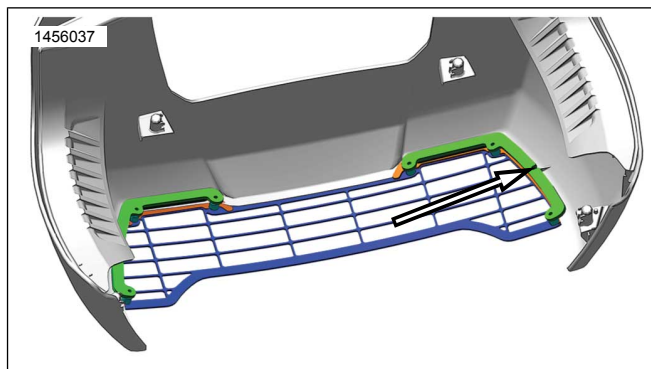

Figure 11.

12. Voir la Figure 12. Soulever délicatement la grille et le carénage pour accéder aux trous de vis de la grille.

13. Installez les vis (1). Serrez à la main.

14. Faire pivoter l'assemblage de carénage avec précaution pour le positionner à l'horizontal.

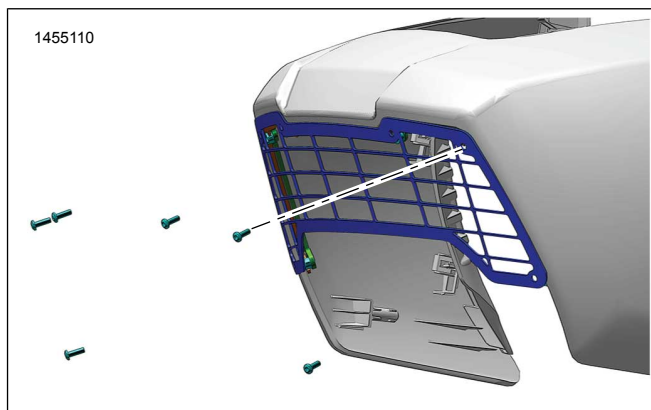

Figure 12.

15. Vérifier que la grille et le carénage sont alignés.

16. Serrez les vis.

Couple : 2,1–2,2 N·m (18,6–19,5 in-lbs)

TERMINER

1. Installez le carénage. Consultez le manuel d'entretien.

a. Vérifiez que les quatre montants de carénage sont bien fixés dans les passe-fils. Veillez à ce que les câbles et les lignes d'embrayage ne repoussent pas le carénage hors des passe-fils.

b. Vérifier que les coins inférieurs de la grille sont complètement insérés dans les rebords du carénage et, au besoins, pousser le carénage vers l'intérieur pour l'emboîter complètement.