



INSTRUCTIONS

94100068

2021-04-28



KIT GRILLE DE PROTECTION DE PHARE TACTICAL TREKKER

INFORMATIONS GÉNÉRALES

Tableau 1. Informations générales

Kits	Outils suggérés	Niveau de compétence ⁽¹⁾	Durée
67700555, 67700555A	Lunettes de protection, clé dynamométrique		1 heure

(1) Le serrage au couple de serrage ou l'utilisation d'autres outils et techniques modérés est nécessaire

CONTENU DU KIT

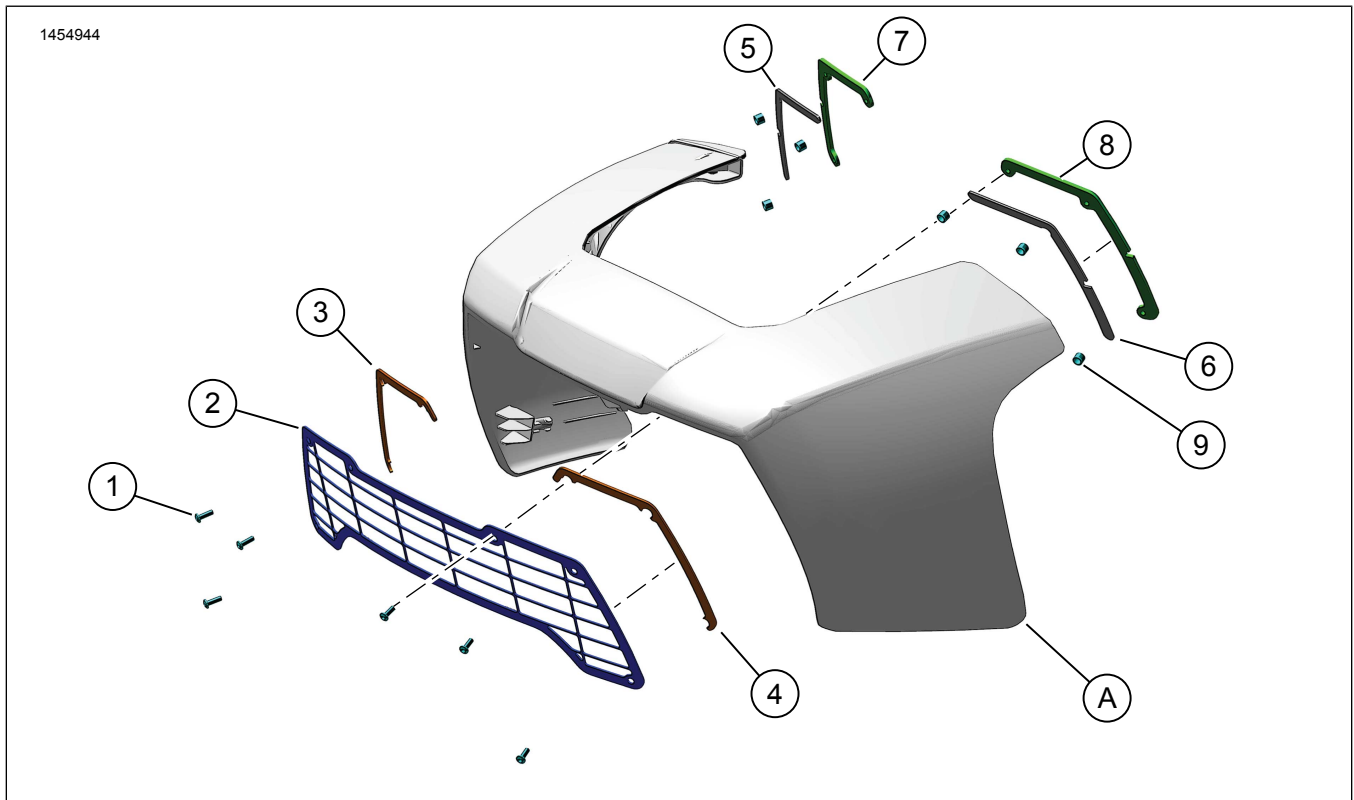

Figure 1. Contenu du kit : Kit grille de protection de phares Tactical Trekker

Tableau 2. Contenu du kit : Kit protection de phares

Vérifier que tous les éléments du kit sont présents avant d'installer ou de déposer des éléments du véhicule.					
<input checked="" type="checkbox"/>	Ar-ticle	Qté	Description	No de pièce	Notes
<input type="checkbox"/>	1	6	Vis - M4x0.7-6g	10201124	2,1–2,2 N·m (18,6–19,5 in-lbs)
<input type="checkbox"/>	2	1	Grille, Phare	Non vendue séparément	
<input type="checkbox"/>	3	1	Patin de protection - Droit	11100253	
<input type="checkbox"/>	4	1	Patin de protection - Gauche	11100264	
<input type="checkbox"/>	5	1	Patin support – Droit	11100265	
<input type="checkbox"/>	6	1	Patin support – Gauche	11100257	
<input type="checkbox"/>	7	1	Support de protection – Droit	Non vendue séparément	
<input type="checkbox"/>	8	1	Support de protection – Gauche	Non vendue séparément	
<input type="checkbox"/>	9	6	Entretoise	12400189	
Articles mentionnés dans le texte mais non inclus dans le kit					
<input checked="" type="checkbox"/>	A	1	Équipement d'origine (Équipement d'origine) Carénage		

GÉNÉRALITÉS

Modèles

Pour en savoir plus sur la compatibilité du modèle, voir le catalogue Pièces et accessoires (P&A) de vente au détail ou la section Pièces et accessoires de www.harley-davidson.com

Assurez-vous que la version la plus récente de la feuille d'instructions est utilisée. Version disponible à : h-d.com/isheets

Contactez le Harley-Davidson Customer Support Center au 1-800-258-2464 (États-Unis uniquement) ou 1-414-343-4056.

Exigences relatives à la pose

▲ AVERTISSEMENT

La sécurité du conducteur et du passager dépend de la pose correcte de ce kit. Suivre les procédures du manuel d'entretien approprié. Si l'opérateur ne possède pas les compétences requises ou les outils appropriés pour effectuer la procédure, la pose doit être confiée à un concessionnaire Harley-Davidson. Une pose incorrecte de ce kit risque de causer la mort ou des blessures graves. (00333b)

REMARQUE

Cette fiche d'instructions renvoie aux informations du manuel d'entretien. Un manuel d'entretien correspondant à l'année modèle de la moto est nécessaire pour ce montage. Il est disponible auprès des sources suivantes :

- Contacter un concessionnaire Harley-Davidson.
- Portail d'informations techniques H-D (SIP), accès par abonnement disponible pour la plupart des modèles 2001 et plus récents. Pour plus d'informations voir les Questions fréquemment posées (FAQ) sur les abonnements.

Préparation pour toutes les pièces adhésives

REMARQUE

Les surfaces de montage doivent être au-dessus de 16 °C (61 °F), ou la grille risque de ne pas adhérer.

1. À l'aide d'une solution composée à parts égales d'alcool isopropylique et d'eau, nettoyer soigneusement la surface d'installation des patins pour chaque composant du kit.

AVIS

Ne pas nettoyer avec de l'alcool dénaturé, des essences minérales ou d'autres solvants, qui pourraient endommager les composants. (00411c)

2. Laisser sécher complètement la surface avant de continuer à poser le kit.

REMARQUE

Les patins ne peuvent pas être repositionnés une fois installés. Vérifier qu'ils sont correctement alignés avant d'appuyer pour les mettre en place.

3. Vérifier qu'un patin correspond bien à son emplacement avant de retirer le dos adhésif du double face du patin.

REMARQUE

Laisser durcir l'adhésif pendant au moins 24 heures à une température d'au moins 16 °C (61 °F).

PRÉPARATION

1. Placer des chiffons d'atelier sur une surface de travail plane.

2. Déposer le carénage. Consulter le manuel d'entretien.

POSE

REMARQUE

Suivre la procédure pour les pièces adhésives. Reportez-vous à Préparation pour toutes les pièces adhésives.

1. Voir la figure 2. Positionner les patins de protection (3 et 4) avec les bandes adhésives orientées vers l'intérieur de la grille (2).

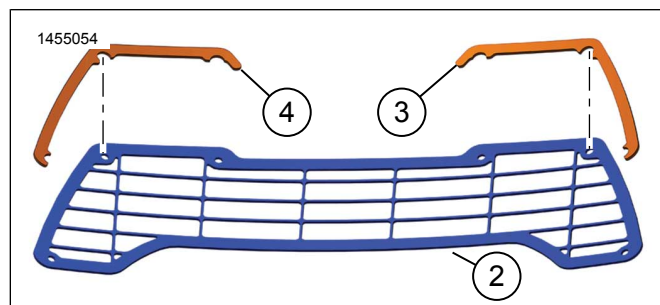

Figure 2.

2. Voir la figure 3. Retirer le support adhésif et mettre les patins en place.

a. Vérifier que les patins ne dépassent pas de la grille.

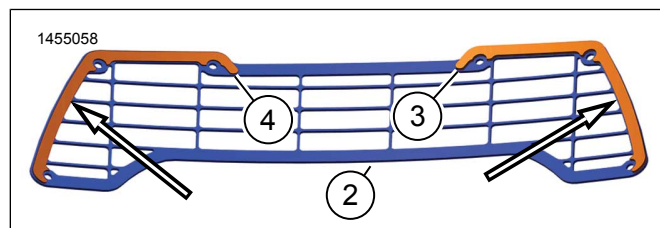

Figure 3.

3. Voir la figure 4. Placer l'ensemble grille (2) sur le carénage (A).

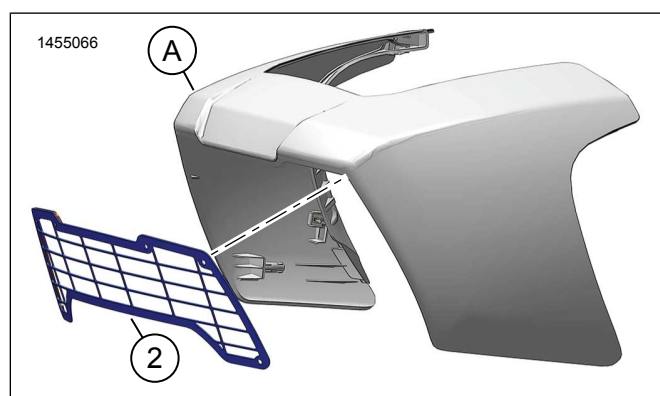

Figure 4.

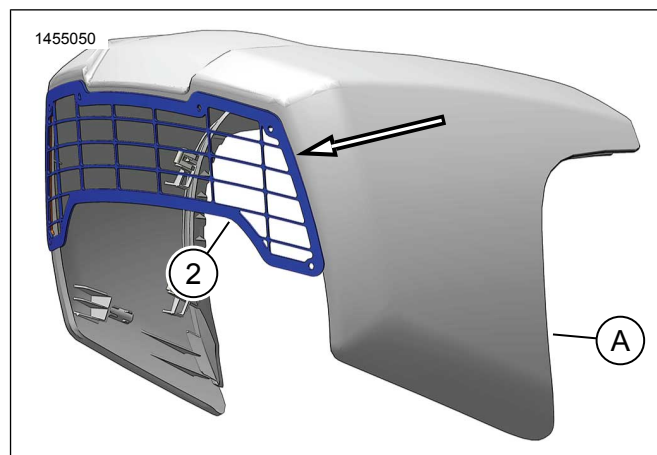

Figure 5.

4. Placer l'ensemble grille et carénage verticalement avec la grille orientée vers le bas sur la surface de travail.

5. Voir la figure 6. Placer les entretoises (9) sur la grille.

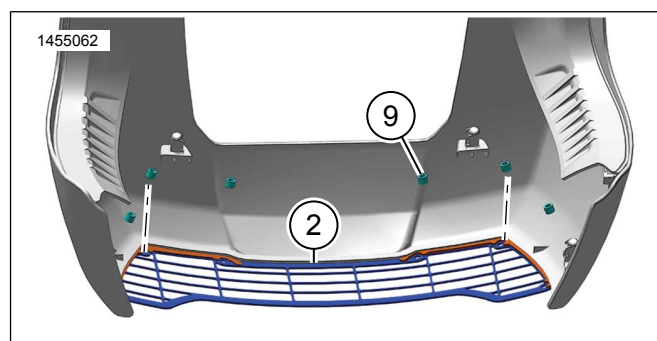

Figure 6.

6. Voir la figure 7. Vérifier que les entretoises sont sur la grille et **non** sur les patins de protection.

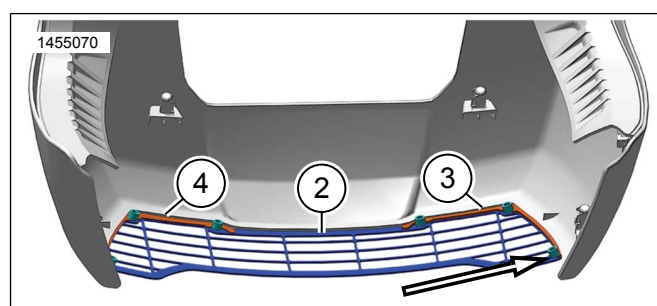

Figure 7.

REMARQUE

- Suivre la procédure pour les pièces adhésives. Reportez-vous à Préparation pour toutes les pièces adhésives.
- Voir la figure 1. Vérifier que les patins supports (5 et 6) et les supports de protection (7 et 8) sont orientés correctement avant de les installer.

7. Voir la figure 8. Positionner les patins supports (5 et 6) avec les bandes adhésives orientées vers les supports de protection (7 et 8) et à l'opposé de la grille.

a. **Ne pas** enlever le dos adhésif à ce stade.

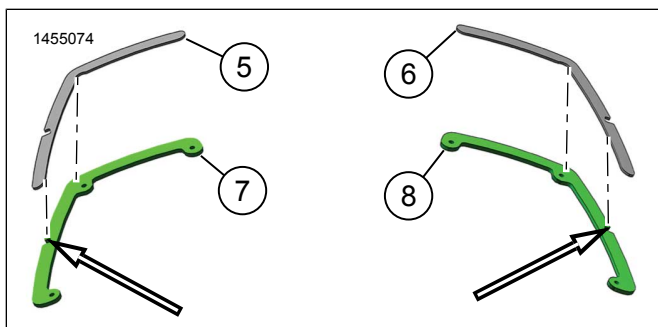

Figure 8.

8. Voir la figure 9. Vérifier que les patins supports sont placés autour des languettes d'alignement.

9. Retirer le dos adhésif et l'installer sur les supports.

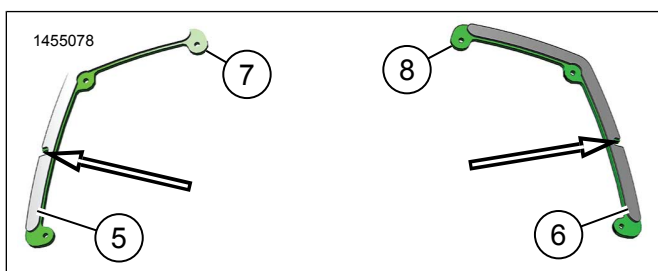

Figure 9.

10. Voir la figure 10. Positionner les ensembles supports de protection (7 et 8) sur les entretoises (9).

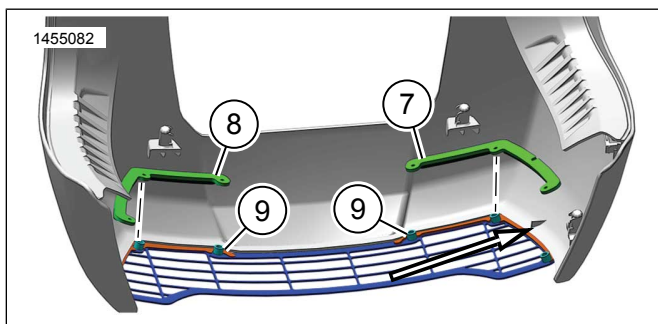

Figure 10.

11. Voir la figure 11. Vérifier que les patins supports sont placés autour des languettes d'alignement.

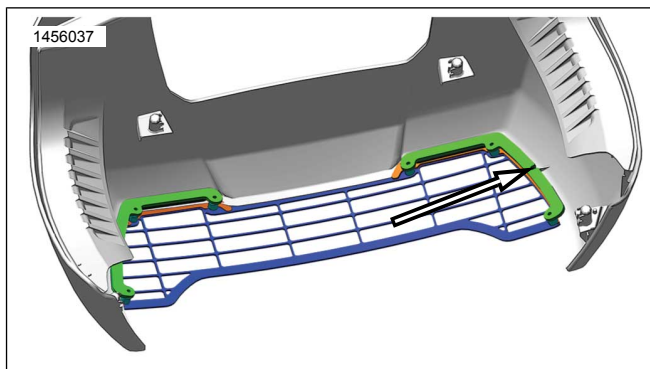

Figure 11.

12. Voir la figure 12. Soulever soigneusement la grille et le carénage pour avoir accès aux trous de la vis dans la grille.

13. Poser les vis (1). Serrer à la main.

14. Tourner soigneusement l'ensemble carénage pour le mettre en position horizontale.

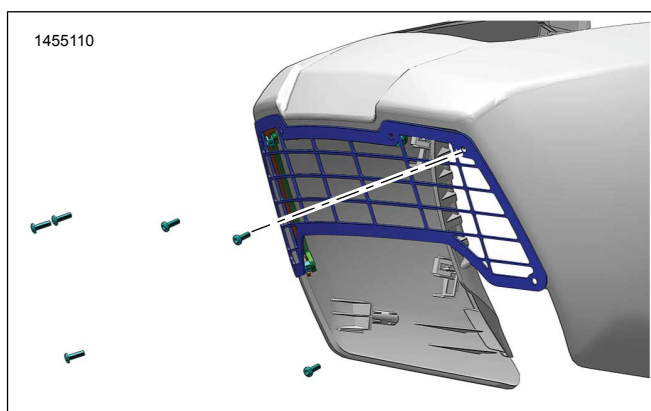

Figure 12.

15. S'assurer que la grille et le carénage sont alignés.

16. Serrer les vis.

Couple : 2,1–2,2 N·m (18,6–19,5 in-lbs)

TERMINER

1. Poser le carénage. Consulter le manuel d'entretien.

a. Vérifier que les quatre supports de carénage sont sécurisés dans des œillets. S'assurer que le câble et les conduites d'embranchement ne poussent pas le carénage hors des œillets.

b. Vérifier que les coins inférieurs de la grille sont entièrement engagés dans les bords de carénage et pousser au besoin le carénage vers l'intérieur pour le placer correctement bien à fond.