



INSTRUCTIONS

94100182

2021-03-10



PARE-BRISE PAN AMERICA

GÉNÉRALITÉS

Numéro de kit

57400454, 57400456, 57400499

Modèles

Pour obtenir des informations sur la configuration des modèles, consulter le catalogue P&A de vente au détail ou la section Parts and Accessories (Pièces et accessoires) sur le site www.harley-davidson.com (en anglais uniquement).

Contenu du kit

Voir Figure 4 et Voir le Tableau 1..

Exigences relatives à la pose

REMARQUE

Les œillets **DOIVENT** être remplacés. Le fait de ne pas les remplacer augmente le risque de blessure ou de décès en cas d'accident.

Lors de l'installation d'un pare-brise équipement d'origine ou PNA, de nouveaux œillets doivent toujours être installés pour assurer un fonctionnement correct.

REMARQUE

Cette fiche d'instructions renvoie aux informations du manuel d'entretien. Se reporter au manuel d'entretien correspondant au modèle de moto souhaité pour effectuer la pose. Ce manuel est disponible auprès d'un concessionnaire Harley-Davidson.

DÉPOSE

1. Voir la figure 1. Retirer les quatre vis (2) et la rondelle en caoutchouc (3). Conserver la visserie.
2. Déposer le pare-brise (1).
3. Voir la figure 2. Retirer l'évent (1).
4. Voir la figure 3. Retirer l'agrafe en E (4).
5. Enlever la goupille (1).
6. Tourner le support (3).
7. Retirer Équipement d'origine (Équipement d'origine) l'œillet (2).
 - a. Conserver Équipement d'origine l'œillet et le pare-brise pour les réinstaller ultérieurement.
8. Répéter les étapes 4 à 7 pour le côté opposé.

POSE

1. Voir la figure 3. Installer le **nouvel** œillet (2) du kit.
2. Tourner le support (3).
3. Poser la goupille (1).
4. Poser l'attache en E (4).
5. Répéter les étapes 1 à 4 pour le côté opposé.
6. Voir la figure 2. Installer l'évent (1).
7. Voir la figure 1. Installer le **nouveau** pare-brise (1) du kit.
8. Vaporiser une solution à part égale d'alcool isopropylique et d'eau sur les rondelles en caoutchouc (3). Cela aidera à aligner la rondelle sur le pare-brise.
9. Installer les quatre rondelles en caoutchouc (3) et les vis (2). Serrer.
Couple : 3,5–4,5 N·m (31–40 in-lbs) Vis de pare-brise

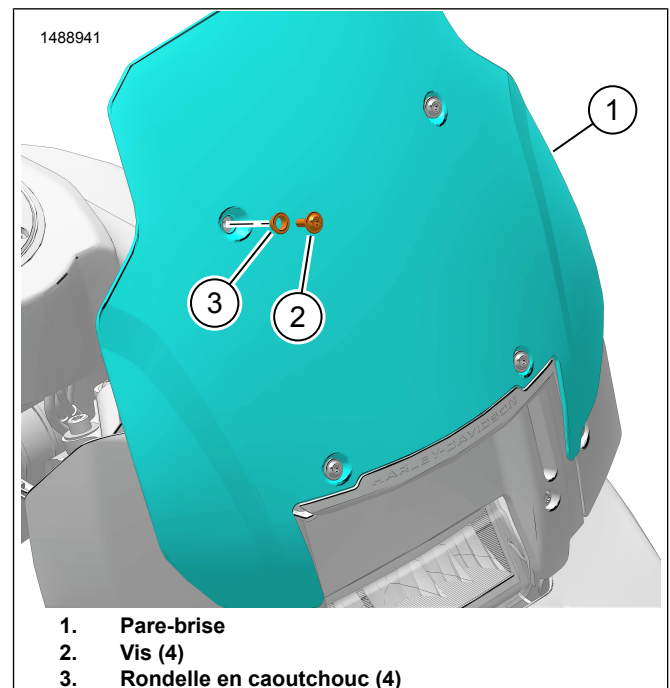

Figure 1.

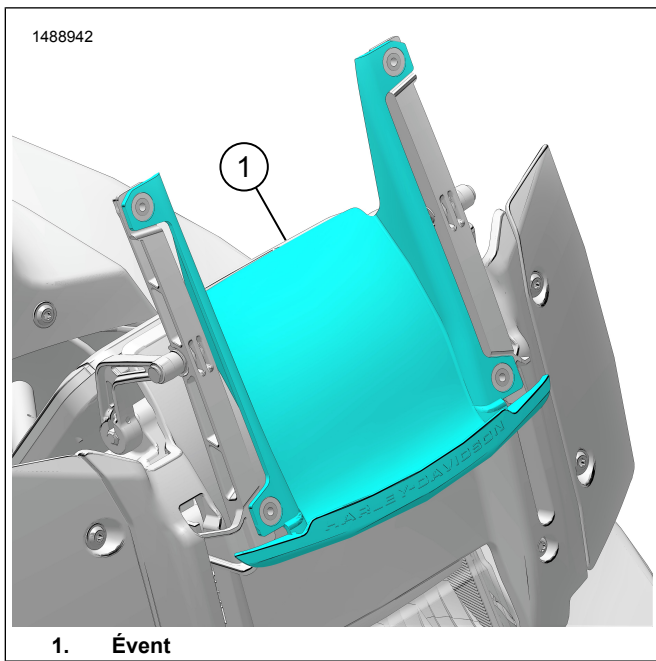

Figure 2.

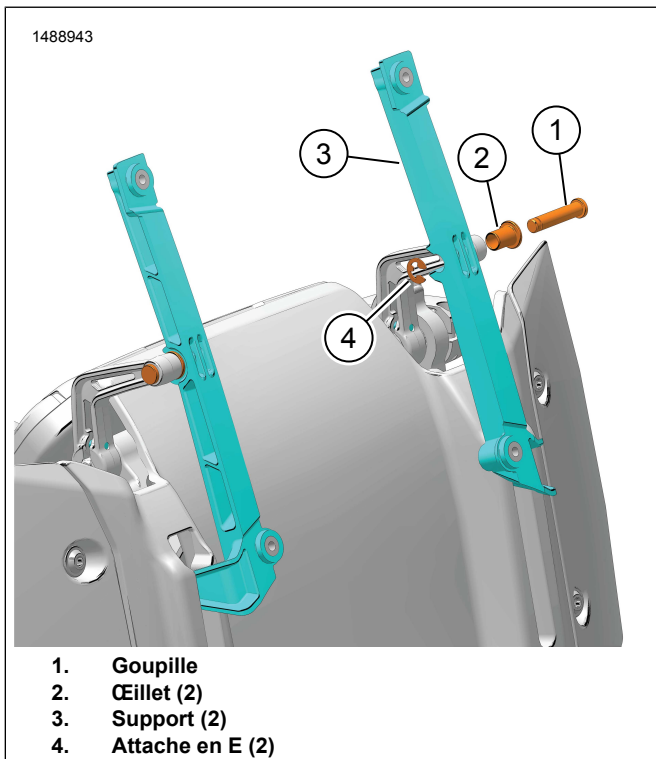

Figure 3.

PIÈCES DE RECHANGE

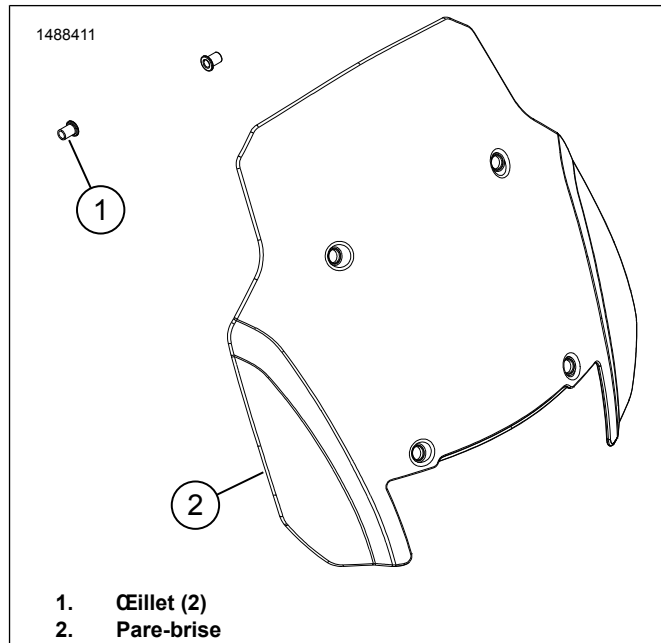

Figure 4. Pièces de rechange - Pare-brise Pan America

Tableau 1. Pièces de rechange - Pare-brise Pan America

Article	Description (qté)	Numéros de pièce	Numéro de kit
1	Œillet (2)	12100192 (gris)	57400456, 57400499
		12100169 (noir)	57400454
2	Pare-brise, haut, clair	Non vendue séparément	57400454
	Pare-brise, court, foncé	Non vendue séparément	57400456
	Pare-brise, court, clair	Non vendue séparément	57400499