



SĀNU KASTES MONTĀŽAS KOMPLEKTS

VISPĀRĪGA INFORMĀCIJA

Tabula 1. Vispārīga informācija

Komplekti	Ieteicamie instrumenti	Prasmju līmenis ⁽¹⁾	Laiks
90202087	Aizsargbrilles, dinamometriskā atslēga		1,5 stundas

(1) Griezes momenta spriegošana vai citas nepieciešamās vidēji sarežģītas tehnikas un rīki

KOMPLEKTA SATURS

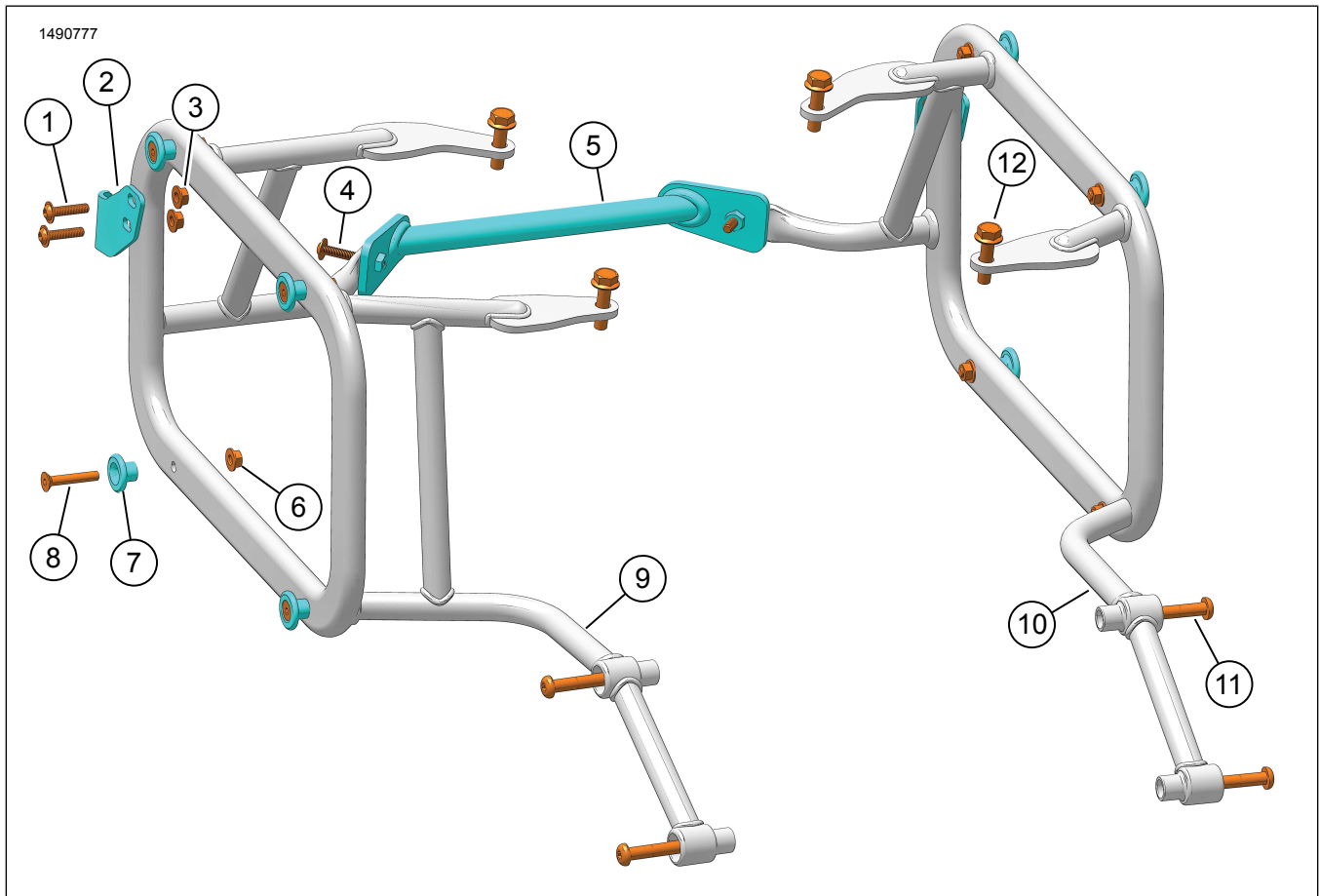

Attēls 1 Komplekta saturs: Sānu kastes montāža

Tabula 2. Komplekta saturs: Sānu kastes montāža

<input checked="" type="checkbox"/>	Pirms detaļu uzstādīšanas vai noņemšanas no transportlīdzekļa pārbaudiet, vai komplektā ir visas sastāvdaļas.				
№	QTY	APRAKSTS	Partijas Nr.	Piezīmes	
<input type="checkbox"/>	1	1	Apaļgalvas atloka skrūve	10201135	9,5 N·m (7 ft-lbs)
<input type="checkbox"/>	2	1	Aizbīdņa kronšteins, labās puses	90202100	
<input type="checkbox"/>			Aizbīdņa kronšteins, kreisās puses	90202101	
<input type="checkbox"/>	3	4	Sprosta uzgrieznis	10100152	
<input type="checkbox"/>	4	2	Apaļgalvas atloka skrūve	10201135	8–12 N·m (71–106 in-lbs)
<input type="checkbox"/>	5	2	Sprosta uzgrieznis	10100152	
<input type="checkbox"/>	6	1	Atbalsta saite	90202092	
<input type="checkbox"/>	7	8	Sprosta uzgrieznis	10100152	
<input type="checkbox"/>	8	8	Savienotājs	90202341	
<input type="checkbox"/>	9	8	Plakanās galvas skrūve	10201134	9,5 N·m (7 ft-lbs)
<input type="checkbox"/>	10	1	Labās segļu soma atbalsts	90202090	
<input type="checkbox"/>	11	1	Kreisās segļu soma atbalsts	90202091	
<input type="checkbox"/>	12	4	Skrūve, TORX™	10201300	21–25 N·m (186–221 in-lbs)
<input type="checkbox"/>	13	4	Skrūve, seškanšu	10201294	28,5–32,5 N·m (252–288 in-lbs)

VISPĀRĪGI

Modeļi

Informāciju par modeļu atbilstību skatiet detaļas un piederumi (P&A) Mazumtirdzniecības katalogā vai www.harley-davidson.com sadaļā Daļas un piederumi.

Pārbaudiet, vai lietojiet instrukciju lapu jaunāko versiju. Tās ir pieejamas šeit: h-d.com/isheets

Sazinieties ar Harley-Davidson klientu atbalsta centru (tikai ASV) 1-800-258-2464 vai 1-414-343-4056.

Uzstādīšanas prasības

▲ BRĪDINĀJUMS

Braucēja un pasažiera drošība ir atkarīga no šī komplekta pareizās uzstādīšanas. Ja jums nav vajadzīgo prasmju vai instrumentu darba veikšanai, uzticiet uzstādīšanu Harley-Davidson® izplatītājam. Šī komplekta nepareiza uzstādīšana var izraisīt nāvi vai smagas traumas. (00308b)

PIEZĪME

Šī instrukciju lapa atspoguļo apkopes rokasgrāmatas informāciju. Lai veiktu uzstādīšanu, ir nepieciešama šī gada un modeļa motocikla apkopes rokasgrāmata, kuru var saņemt no:

- Harley-Davidson dīlera.
- H-D pakalpojumu informācijas portāls, abonēšanas pieeja, kas pieejama lielākajai daļai 2001. gada un jaunāku modeļu. Lai iegūtu papildus informāciju, skatiet Bieži uzdotos jautājumus par abonēšanu.

SAGATAVOŠANĀS

1. Skatīt figūru 2. Noņemiet aizmugurējo sēdekli (1) un sēdekli (2).
2. Noņemiet skrūves (3). Pēc vajadzības atbalstiet pasažieru kāju balstus.

UZSTĀDĪŠANA

1. Skatīt figūru 3. Novietojiet pasažiera kājas balstu un uzstādiet kreisās sānu somas atbalsta montāžu(2).
2. Ieskrūvējiet skrūves (1 un 3). Nepievelciet pilnībā.
3. Atkārtojiet darbības labajā pusē.
4. Skatīt figūru 4. Uzstādiet atbalsta saiti (2).
5. Ieskrūvējiet skrūves (4) un uzgriežņus (5). Nepievelciet pilnībā.
6. Pārliedcinieties, ka visas trīs daļas ir novietotas un uzstādītas pareizi.
7. Skatīt figūru 3. Pievelciet skrūves.
 - a. Sešstūra atloka skrūve (1):
Griezes moments: 28,5–32,5 N·m (252–288 in-lbs)

- b. TORX skrūve (3):
Griezes moments: 21–25 N·m (186–221 in-lbs)

8. Skatīt figūru 4. Pievelciet apaļgalvas atloka skrūvi (4).
Griezes moments: 8–12 N·m (71–106 in-lbs)

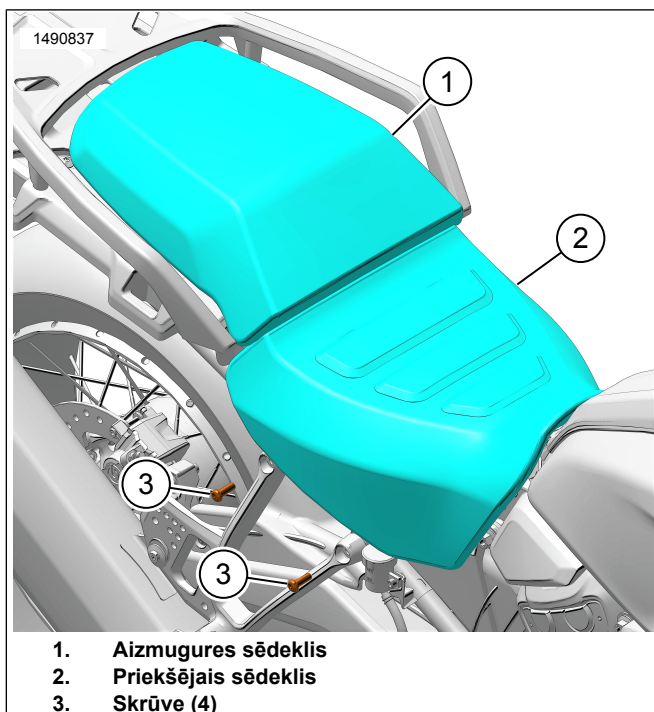

Attēls 2 Sēdeklis

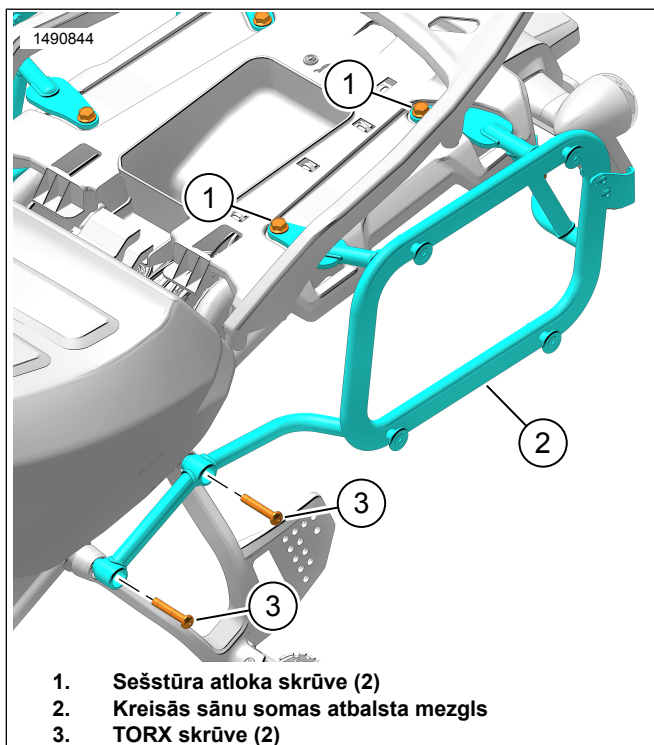

Attēls 3 Sānu somas atbalsta mezgls

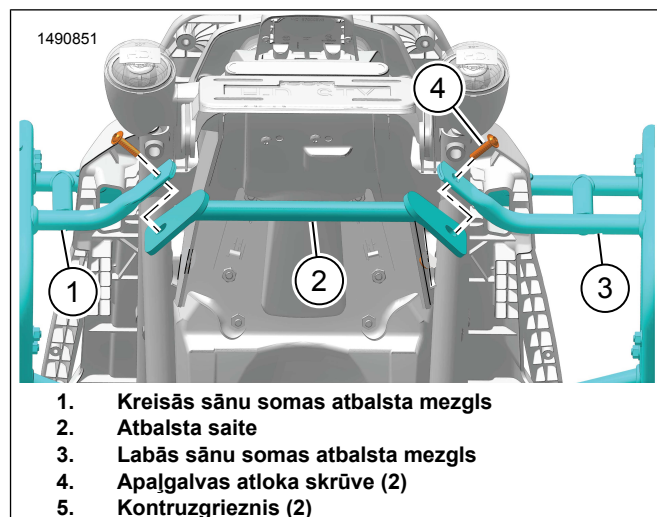

Attēls 4 Atbalsta saite

AIZBĪDNIS UN SAVIENOTĀJS

PIEZĪME

- Dokošanas vietas un aizbīdņu kronšteini nav uzstādīti.
- Ja izmantojat mīkstu bagāžu, neuzstādiat savienotājus vai aizbīdņu kronšteinus.
- Ja izmantojat alumīnija bagāžu, uzstādiat savienotājus un aizbīdņu kronšteinus.

Fiksators

1. Skatīt figūru 1. Novietojiet aizbīdņa kronšteinu (2) uz sānu somas atbalsta mezgla (10, 11).
 - a. Pārliecinieties, vai aizbīdņa kronšteins (2) ir uzstādīts atbilstošajā pusē.
2. Ieskrūvējiet skrūves (1) un uzgriežņus (3). Pievelciet.
Griezes moments: 9,5 N·m (7 ft-lbs)

Savienotājs

1. Skatīt figūru 1. Novietojiet savienotāju (8) uz sānu somas atbalsta mezgla (10, 11).
2. Ieskrūvējiet skrūvi (9) un uzgriezni (7). Pievelciet.
Griezes moments: 9,5 N·m (7 ft-lbs)
3. Atkārtojiet darbības, līdz ir uzstādīti visi savienotāji.

GATAVS

1. Skatīt figūru 2. Uzstādiat sēdekli (2) un aizmugurējo sēdekli (1).