



KITT TAL-IMMUNTAR TAL-KAXXA TAL-ĠENB

INFORMAZZJONI ĠENERALI

Tabella 1. Informazzjoni Ġenerali

Kits	Ghodod sugġeriti	Livell ta' Hila fis-Sengħa ⁽¹⁾	Hin
90202087	Nuċċali tas-sigurtà, Torque Wrench		1,5 siegħa

(1) Meħtieġa għodda u metodu ta' teknika li jagħtu l-valur tal-issikkar għal mat-torque jew għodod u tekniki moderati oħra

KONTENUT TAL-KIT



Figura 1. Kontenut tal-Kit: Immuntar tal-Kaxxa tal-Ġenb

Tabella 2. Kontenut tal-Kit: Immuntar tal-Kaxxa tal-Ġenb

<input checked="" type="checkbox"/>	Ivverifika li l-kontenuti kollha huma preżenti fil-kitt qabel tinstalla jew tneħhi l-oġġetti mill-vettura.			
Item	Kwantità	Deskrizzjoni	Nru. tal-Part	NOTI:
<input type="checkbox"/>	1	1	Vit b'ras ta' buttuna tal-flanġ	10201135 9,5 N·m (7 ft-lbs)
<input type="checkbox"/>	2	1	Bracket tal-lukkett, lemin	90202100
			Bracket tal-lukkett, xellug	90202101
<input type="checkbox"/>	3	4	Locknut	10100152
<input type="checkbox"/>	4	2	Vit b'ras ta' buttuna tal-flanġ	10201135 8–12 N·m (71–106 in-lbs)
<input type="checkbox"/>	5	2	Locknut	10100152
<input type="checkbox"/>	6	1	Link ta' appoġġ	90202092
<input type="checkbox"/>	7	8	Locknut	10100152
<input type="checkbox"/>	8	8	Punt tad-Docking	90202341
<input type="checkbox"/>	9	8	Vit b'ras ċatta	10201134 9,5 N·m (7 ft-lbs)
<input type="checkbox"/>	10	1	Appoġġ tas-saddlebag tal-lemin	90202090
<input type="checkbox"/>	11	1	Appoġġ tas-saddlebag tax-xellug	90202091
<input type="checkbox"/>	12	4	Vit, TORX™	10201300 21–25 N·m (186–221 in-lbs)
<input type="checkbox"/>	13	4	Vit, flanġ eżagonali	10201294 28,5–32,5 N·m (252–288 in-lbs)

ĠENERALI

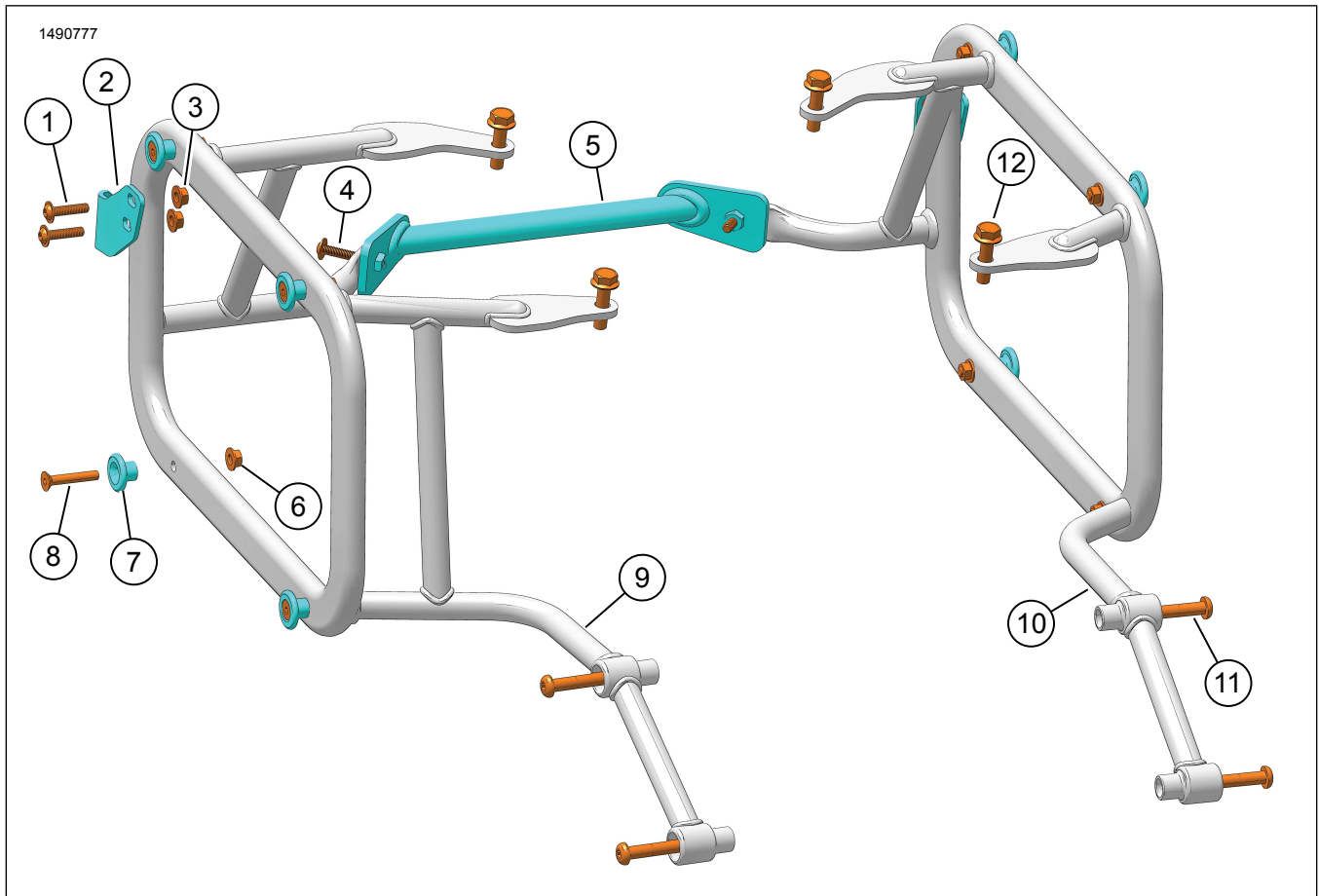
Mudelli

Għal informazzjoni dwar l-installazzjoni tal-mudell, ara l-Katalgu tal-Bejgħ Parts u Accessorji (P&A) jew is-sezzjoni tal-Accessorji ta' www.harley-davidson.com.

Ivverifika li qed tintuża l-verżjoni l-aktar kurrenti tal-karta tal-istruzzjonijiet. Huwa disponibbli fi: h-d.com/isheets

Ikkontattja Ċentru għall-Appoġġ tal-Klijenti tal-Harley-Davidson fuq 1-800-258-2464 (L-Istati Uniti biss) jew 1-414-343-4056.

Ftīgiel tal-Installazzjoni

▲ TWISSIJA

Is-sigurtà tas-sewwieq u l-passiġġieri jiddependu fuq l-installazzjoni korretta ta' dan il-kit. Jekk il-proċedura mhijiex fi hndan l-kapaċitajiet tiegħek jew m'għandekx l-ghodda korretta, halli aġent tal-Harley-Davidson iwettaq l-installazzjoni hu. Operazzjoni mhux xierqa ta' dan il-kit tista' twassal għal mewt jew korriment serju. (00308b)

NOTA

Din il-folja tal-istruzzjonijiet tagħmel referenza għall-informazzjoni tal-manwal tas-servizz. Huwa meħtieġ manwal tas-servizz għas-sena u l-mudell tal-mutur għal din l-installazzjoni li huwa disponibbli minghand:

- *Negozjant ta' Harley Davidson.*
- *Il-Portal ta' Informazzjoni tas-Servizz tal-H-D, l-aċċess jibbaża fuq abbonament li huwa disponibbli għall-biċċa l-kbira tal-mudelli tal-2001 dawk godda. Għal aktar informazzjoni ara l- Mistoqsijiet Frekwenti dwar l-abbonamenti .*

IPPREPARA

1. Ara t-Tabella 2. Neħhi s-sedil tal-passiġġier (1) u s-sedil (2).
2. Neħhi l-viti (3). Agħti appoġġ lill-footrests tal-passiġġier kif meħtieġ.

INSTALLA

1. Ara t-Tabella 3. Ippożizzjona l-footrest tal-passiġġier u installa l-assemblaġġ t'appoġġ tas-saddlebag tax-xellug (2).
2. Installa l-viti (1 u 3). Tissikkax kompletament.
3. Irrepeti l-proċedura għan-naħa tal-lemin.
4. Ara t-Tabella 4. Installa l-link ta' appoġġ (2).
5. Installa l-viti (4) u l-iskorfini (5). Tissikkax kompletament.
6. Żgura li t-tliet biċċiet kollha huma ppożizzjonati u installati sew.
7. Ara t-Tabella 3. Issikka l-viti.
 - a. Vit tal-flanġ eżagonali (1):
Momentum: 28,5–32,5 N·m (252–288 in-lbs)

- b. Vit TORX (3):
Momentum: 21–25 N·m (186–221 in-lbs)

8. Ara t-Tabella 4. Issikka l-vit tal-flanġ b'ras ta' buttuna (4).
Momentum: 8–12 N·m (71–106 in-lbs)



Figura 2. Sedil



Figura 3. Assemblaġġ tal-Appoġġ tas-Saddlebag

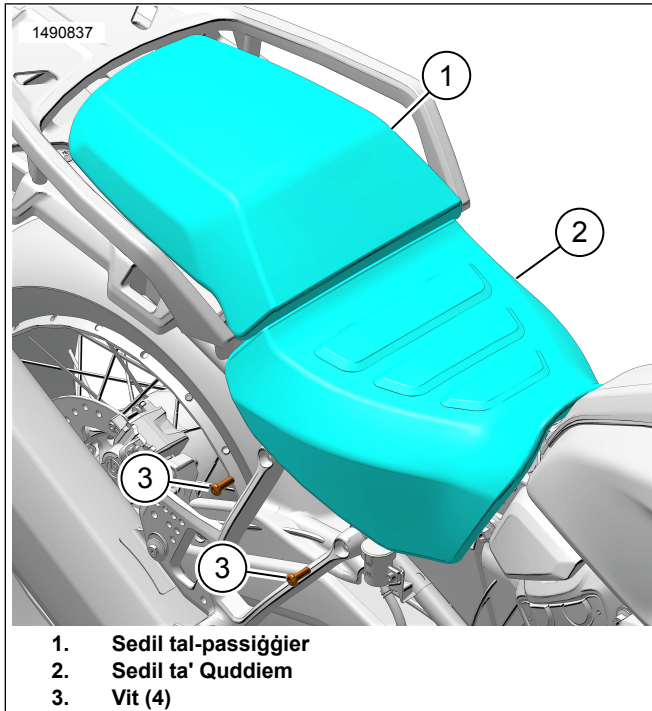

Figura 4. Link ta' Appoġġ

LUKKETT U PUNT TA' DDOKKJAR

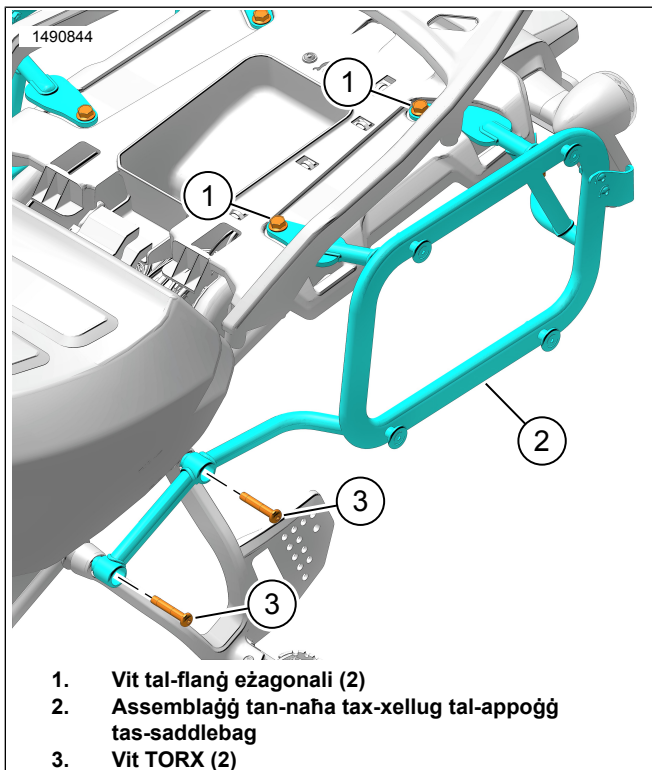
NOTA

- Il-punti tal-iddokkjar u l-brackets tal-lukkett ma jiġux installati.
- Jekk tuża bagolli rotob, tinstallax il-punti tal-iddokkjar jew il-brackets tal-lukkett.
- Jekk għandek bagoll tal-aluminju, installa l-punti tal-iddokkjar u l-brackets tal-lukkett.

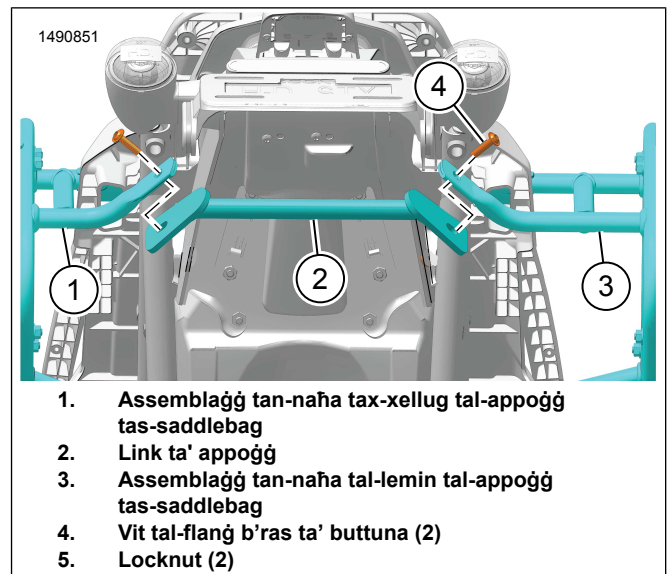
Lukkett

1. Ara t-Tabella 1. Ippożizzjona l-bracket tal-lukkett (2) mal-assemblaġġ ta' appoġġ tas-saddlebag (10, 11).
 - a. Kun ċert li l-bracket tal-lukkett (2) huwa installat għan-naħa x-xierqa.
2. Installa l-viti (1) u l-iskorfina (3). Issikka.
Momentum: 9,5 N·m (7 ft-lbs)

Punt tad-Docking

1. Ara t-Tabella 1. Ippożizzjona l-punt tal-iddokkjar (8) mal-assemblaġġ ta' appoġġ tas-saddlebag (10, 11).
2. Installa l-vit (9) u l-iskorfina (7). Issikka.
Momentum: 9,5 N·m (7 ft-lbs)
3. Irrepeti l-passi sakemm il-punti tal-iddokkjar kollha jkunu ġew installati.

LESTI

1. Ara t-Tabella 2. Neħhi s-sedil (2) u s-sedil tal-passiġġier (1).