



BỘ ĐÈN XI NHAN LED SAU CỦA XE SIGNATURE

THÔNG TIN CHUNG

Bảng 1. Thông tin chung

Bộ sản phẩm	Dụng cụ khuyến nghị	Trình độ tay nghề ⁽¹⁾
67801151, 67801152, 67801326, 67801327	Kính bảo hộ, Cờn siết lực, KEO LÂM KÍN VÀ KEO KHÓA REN ĐỘ DÍNH CAO LOCTITE 262 (MÀU ĐỎ)	
<i>(1) Yêu cầu siết tới giá trị mô-men xoắn hoặc các công cụ và kỹ thuật vừa phải</i>		

CÁC CHI TIẾT TRONG BỘ SẢN PHẨM

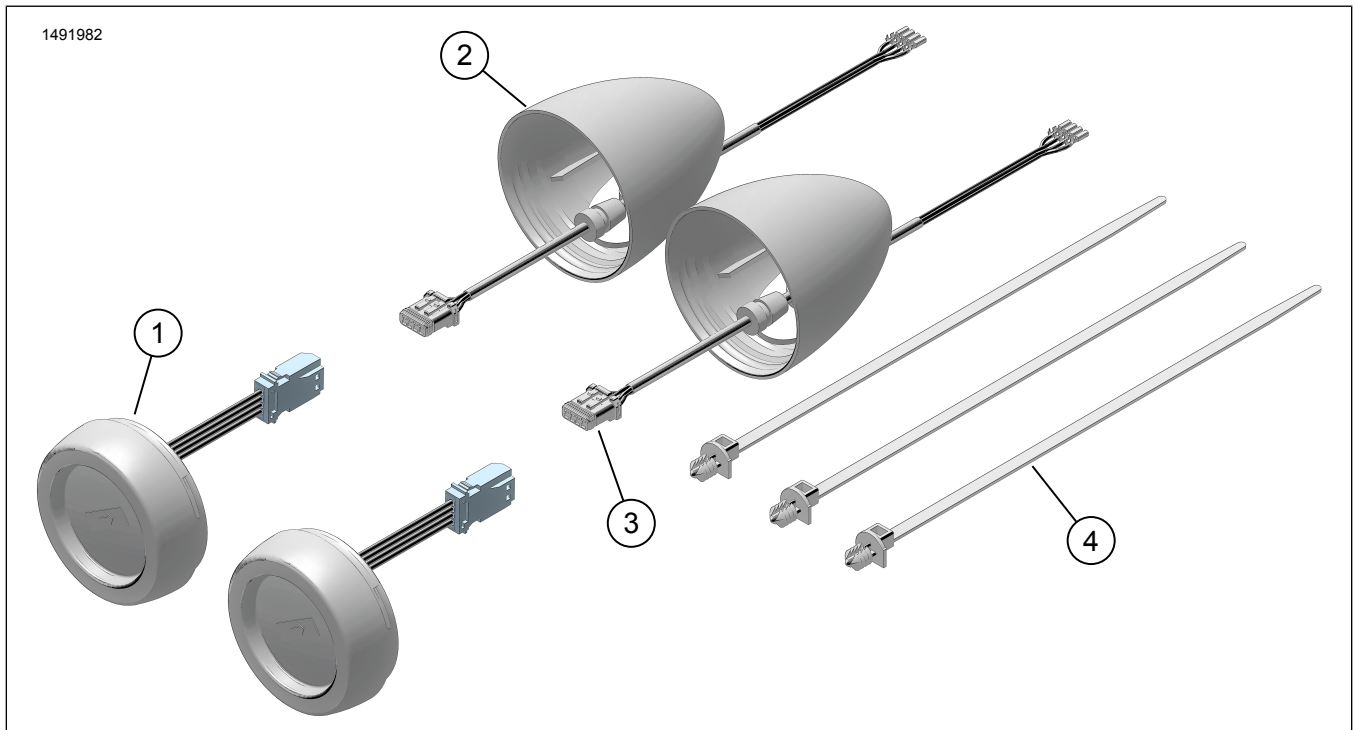

Hình 1. Các chi tiết trong bộ sản phẩm: Linh kiện bộ đèn xi nhan LED sau xe Signature

Bảng 2. Các chi tiết trong bộ sản phẩm: Linh kiện bộ đèn xi nhan LED sau xe Signature

Đảm bảo rằng bộ kit có đủ thành phần trước khi tiến hành lắp hoặc tháo linh kiện khỏi xe.

<input checked="" type="checkbox"/>	Mặt hàng	Số lượng	Mô tả	Số bộ phận	Lưu ý
<input type="checkbox"/>	1	2	Cụm phụ LED, màu đỏ/hỗ phách	Không bán rời	
<input type="checkbox"/>	2	2	Ốp	Không bán rời	
<input type="checkbox"/>	3	2	Bó dây	Không bán rời	
<input type="checkbox"/>	4	3	Đai cáp	10177	



THƯỜNG

Mẫu xe

Để biết phụ tùng phù hợp với mẫu xe nào, vui lòng tham khảo Catalog Bán lẻ P&A hoặc mục Phụ tùng và Phụ kiện trên trang web www.harley-davidson.com (chỉ có tiếng Anh).

Kiểm tra xem tờ hướng dẫn có phải là phiên bản mới nhất không. Nó có sẵn tại: www.harley-davidson.com/isheets

Liên hệ Trung tâm Hỗ trợ Khách hàng Harley-Davidson theo số điện thoại 1-800-258-2464 (chỉ Hoa Kỳ) hoặc 1-414-343-4056.

Yêu cầu lắp đặt

▲ CẢNH BÁO

Sự an toàn của người lái và người ngồi sau phụ thuộc vào việc lắp đặt chính xác bộ chi tiết này. Sử dụng các quy trình thích hợp trong hướng dẫn bảo dưỡng. Nếu bạn không đủ khả năng làm theo quy trình hoặc không có đúng dụng cụ, hãy nhờ đại lý của Harley-Davidson thực hiện việc lắp đặt. Việc lắp sai bộ chi tiết này có thể dẫn đến thương tích nghiêm trọng hoặc tử vong. (00333b)

LƯU Ý

Tờ hướng dẫn này có tham chiếu đến thông tin hướng dẫn bảo dưỡng. Quá trình lắp đặt này đòi hỏi phải có sách hướng dẫn bảo dưỡng của mẫu mô-tô thuộc năm này và có sẵn từ:

- Đại lý Harley-Davidson.
- Cổng thông tin dịch vụ H-D, truy cập theo đăng ký có sẵn với hầu hết các mẫu xe từ 2001 trở về sau. Để biết thêm thông tin, hãy xem mục Câu hỏi thường gặp về đăng ký.

Các tài liệu này đều có tại đại lý Harley-Davidson ở địa phương.

- Có thể cần mua riêng miếng đệm giữ dây nếu được lắp đặt trên xe.

CHUẨN BỊ

1. Tháo cầu chì chính. Xem sách hướng dẫn bảo dưỡng.
2. Tháo yên. Xem sách hướng dẫn bảo dưỡng.

THÁO

1. **Sportster:** Tháo đèn xi nhan về sau. Xem sách hướng dẫn bảo dưỡng.
 - a. Xem Hình 2. Ngắt kết nối lần lượt, đèn dừng/đỗ và đèn hậu [18], [19] đầu nối bó dây (1, 3).
 - b. Xem Hình 3. Tháo bó dây đèn hậu bên trái (3) khỏi giá lắp (1).
 - c. Tháo bó dây đèn khỏi giá lắp bên dưới kẹp bó dây (2).
 - d. Tháo cả hai bó dây đèn xi nhan thông qua các lỗ đi dây phải và trái ở về xe sau.

- e. Xem Hình 4. Tháo vít (3, 4), vòng đệm (5), đai ốc hãm (7) và tấm đai ốc (8). Tháo ốp thanh chống cụm về xe sau (1) và cụm đèn xi nhan sau (2) khỏi thanh chống về xe sau. Cần thận tháo bó dây đèn xi nhan qua các lỗ trong về xe và thanh chống về xe.

LƯU Ý

Hãy cẩn thận trong việc xử lý chassis bên phía sau và tránh bất kỳ thiệt hại nào về màu sơn.

- f. Ngắt kết nối đèn xi nhan trái và phải [18B], [19B].
 - g. Tháo vít đặc biệt đèn xi nhan (6) và nắp thanh chống phía sau (1) khỏi mỗi cụm đèn xi nhan sau (2). Tách giá đỡ đèn với vỏ tín hiệu rẽ.
2. **Dyna và Softail:** Xem Hình 5. Tháo về xe sau bằng bộ đỡ về xe (2). Xem sách hướng dẫn bảo dưỡng.
 - a. Tháo đầu nối bộ dây (1).
 3. Tháo bộ đỡ về khỏi về xe. Làm một giá đỡ tại một thời điểm. Xem sách hướng dẫn bảo dưỡng.
 4. Xem Hình 7. Tháo một nửa miếng đệm giữ dây (1). Nếu được trang bị.
 5. Tháo bó dây khỏi giá đỡ về xe (2).
 6. **Tất cả:** Xem Hình 8. Tháo rời lần lượt vỏ đèn xi nhan. Xem sách hướng dẫn bảo dưỡng.
 7. Xem Hình 6. Ngắt kết nối các chốt khỏi đầu nối. Giữ lại để lắp đặt sau này.
 - a. Lưu ý hướng đầu nối.
 - b. Lưu ý vị trí chốt.
 - c. Hãy lưu ý về màu sắc dây và vị trí của dây.
 - d. Tham khảo về năm và mẫu xe của Harley-Davidson Electronic Diagnostic Manual (EDM) để biết thông tin về đầu nối.
 8. Định tuyến bó dây qua giá đèn (2).
 9. Loại bỏ cụm vỏ đèn (1).

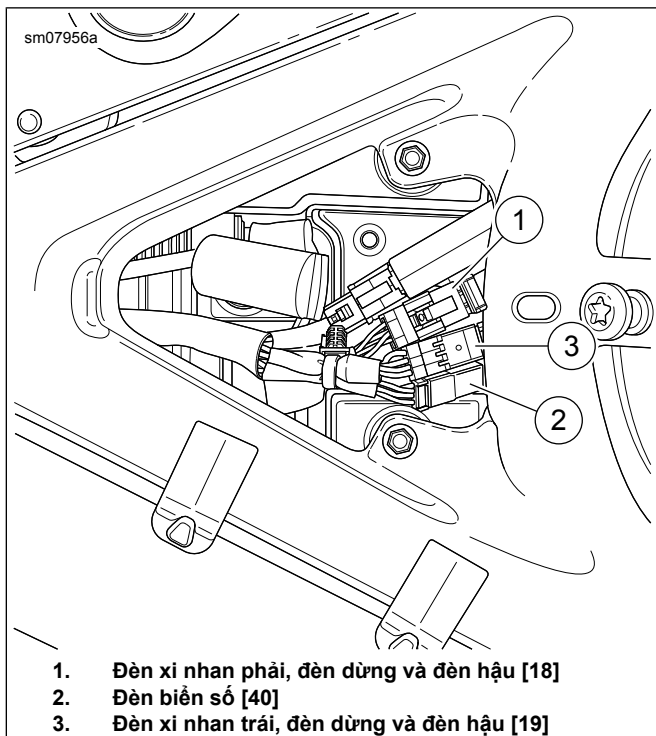

Hình 2. Đầu nối bộ dây đèn hậu

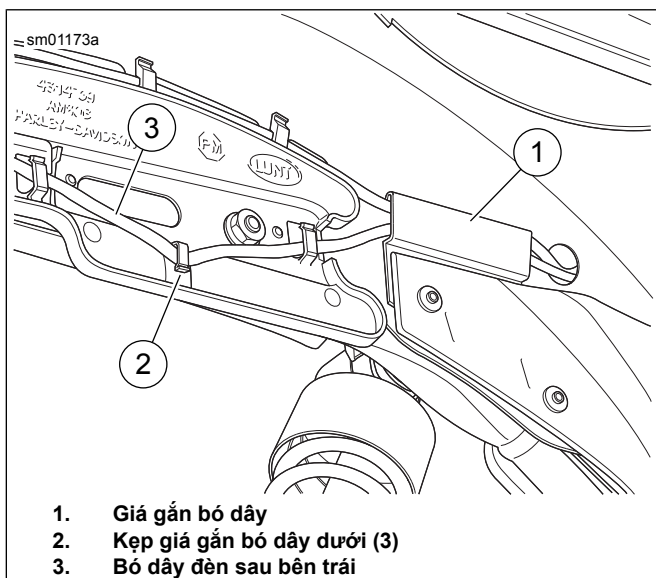

Hình 3. Tháo/Lắp bộ dây đèn hậu

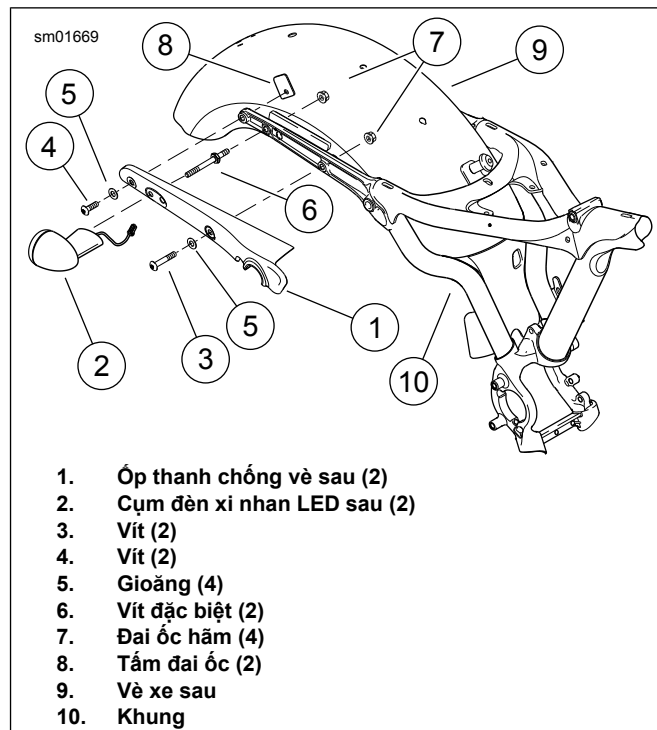

Hình 4. Các chi tiết lắp vè xe sau (điền hình)

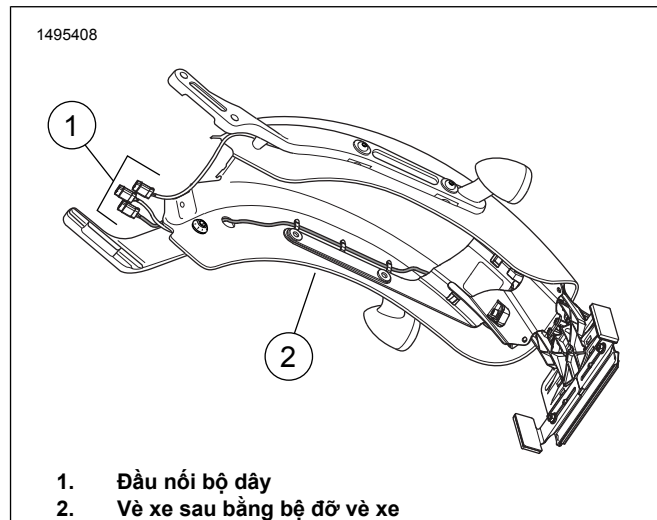

Hình 5. Vè xe sau (Điền hình)

1502228

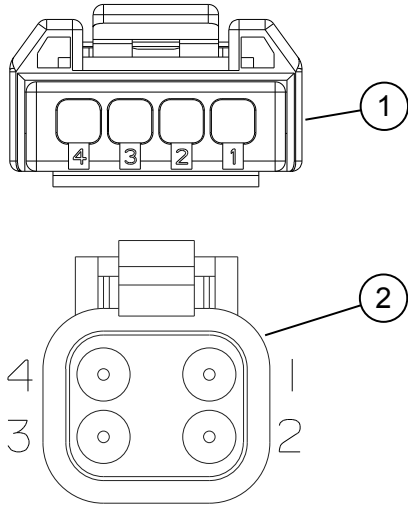

1. Softail MY18 trở về sau
2. Sportster MY14 trở về sau
- Softail MY14-17
- Dyna MY14-17

Hình 6. Mặt sau giắc nối

1495695

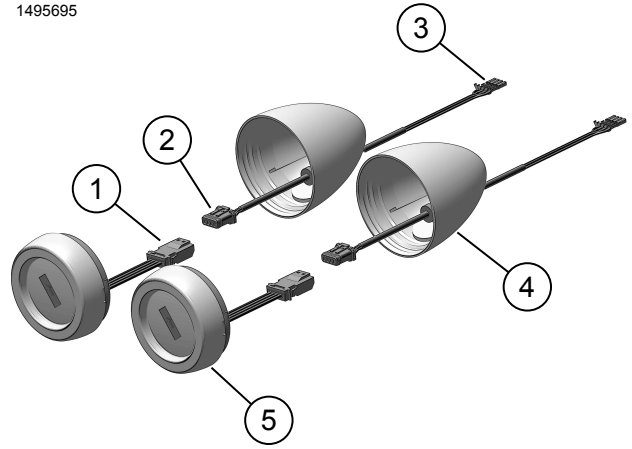

1. Đầu nối LED
2. Đầu nối vỏ đèn xi nhan
3. Chốt vỏ đèn xi nhan
4. Vỏ đèn xi nhan
5. Đèn LED (dùng, rế, chạy)

Hình 9. Đèn xi nhan LED

1039952

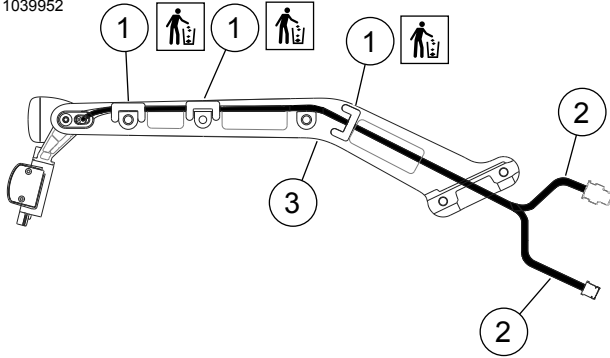

1. Má phanh giữ bộ dây
2. Bộ dây (2)
3. Giá đỡ vè

Hình 7. Giá đỡ vè bên trái (Điện hình)

1503497

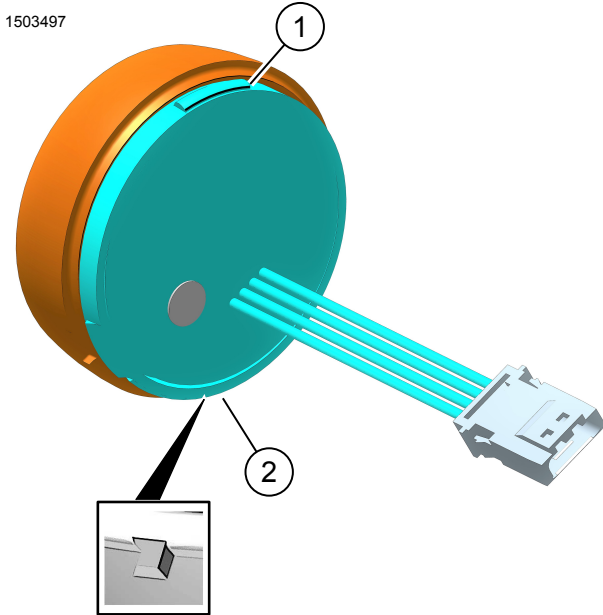

1. Bàn lè, vị trí 12 giờ (nhô ra tròn)
2. Lỗ thoát nước, hướng 6 giờ (mở hẹp)

Hình 10. Vị trí Bàn lè/Khe (Điện hình)

1465608

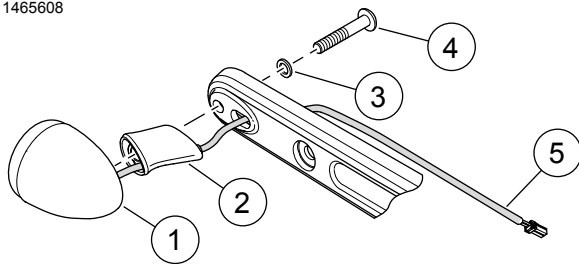

1. Vỏ đèn xi nhan
2. Chóa đèn
3. Vòng đệm
4. Vít
5. Bộ dây kèm đầu nối

Hình 8. Cụm đèn xi nhan (Điện hình)

Bảng 3. Giắc nối cắm chốt (Softail MY14 trở về sau)

Chốt 1	Trắng (Đuôi)
Chốt 2	Lục (Rế)
Chốt 3	Đỏ (Phanh)
Chốt 4	Đen (Nối đất)

Bảng 4. Giắc nối cắm chốt (Dyna và Sportster MY14 trở về sau)

Chốt 1	Đen (Nối đất)
Chốt 2	Lục (Rế)
Chốt 3	Trắng (Đuôi)
Chốt 4	Đỏ (Phanh)

LẮP ĐẶT

1. Xem Hình 9. Xác định vị trí chốt vỏ đèn xi nhan (3)
2. Xem Hình 8. Định tuyến các chốt bằng cách đi bó dây qua giá đỡ đèn (2).
 - a. Đảm bảo đúng hướng giá đỡ đèn (2).
 - b. Định tuyến bó dây thông qua khe nhỏ.
3. Xem Hình 9. Lắp chốt (3) vào đầu nổi đã tháo trước đó.
 - a. Xem Hình 6 và tham khảo Bảng 3 hoặc Bảng 4 để lắp giắc nối.
 - b. Tham khảo Harley-Davidson Electronic Diagnostic Manual (EDM) để biết thông tin về đầu nổi.
4. **Sportster:** Xem Hình 4. Lắp đặt mỗi vỏ đèn tín hiệu phía sau với giá đỡ đèn (2) vào ốp chống vè xe sau (1). Siết chặt vít đặc biệt (6). Xem sách hướng dẫn bảo dưỡng.
5. Lắp đặt nắp chống vè xe sau (1) trên thanh chống. Luồn bó dây đèn xi nhan qua lỗ trong thanh chống và chặn bùn.
6. Lắp đai ốc (7) vào vít đặc biệt của đèn xi nhan (6) từ bên trong chặn bùn. Dùng tay vận cho đến khi thấy chặt.
7. Cố định chặn bùn với mỗi thanh chống (1) bằng vít (3), vòng đệm (5) và đai ốc (7) trong lỗ lắp phía trước. Lắp đặt vít (4), vòng đệm (5) và tám đai ốc (8) ở lỗ gắn phía sau. Dùng tay vận cho đến khi thấy chặt.
8. Siết chặt các đai ốc đèn xi nhan (7). Xem sách hướng dẫn bảo dưỡng.
9. Siết chặt vít nắp thanh chống (3, 4). Xem sách hướng dẫn bảo dưỡng.
10. Xem Hình 2. Kết nối đèn xi nhan/dừng/đuôi xe bên trái [19] và đèn xi nhan/dừng/đuôi bên phải [18].
11. **Dyna và Softail:** Xem Hình 7. Lắp bó dây vào giá đỡ vè xe (2).
12. Lắp má phanh giữ bộ dây (1). Nếu được trang bị.
13. Lắp thanh đỡ vè vào vè xe. Làm một giá đỡ tại một thời điểm. Xem sách hướng dẫn bảo dưỡng.
14. Xem Hình 5. Lắp vè sau bằng giá đỡ vè xe (2). Xem sách hướng dẫn bảo dưỡng.
 - a. Đầu nổi bộ dây (1).
15. Xem Hình 9. Lắp đặt đèn LED (5).
 - a. Kết nối các giắc nối (1 và 2).
16. Xem Hình 10. Căn chỉnh cụm đèn LED để bản lề (1) nằm ở vị trí 12 giờ và lỗ thoát (2) ở vị trí 6 giờ.

17. Lắp bản lề vào rãnh ở đầu vỏ đạn (2) và đáy xoay của cụm đèn LED (1) vào vỏ đạn.
18. Đặt vào vị trí. Cần phải nghe thấy hai tiếng cách để biết chèn khít.
19. Lắp lại với bên còn lại.

LƯU Ý

Sau khi lắp đặt miếng chêm đèn xi nhan **mới**, đảm bảo vận hành bình thường. Nếu đèn xi nhan có vẻ chớp tắt nhanh chóng, BCM sẽ cần "tìm hiểu" cài đặt hiện tại mới của miếng chêm đèn LED. Để đặt BCM ở chế độ "tìm hiểu" này, đèn chớp khi gặp các mối nguy hiểm trong 30 giây. Sau đó tắt chế độ phát hiện mối nguy hiểm và kiểm tra lại tốc độ nháy của đèn xi nhan

HOÀN THÀNH

1. Kiểm tra hoạt động của tất cả các đèn.
2. Lắp yên xe. Sau khi lắp, kéo yên xe lên để kiểm tra xem yên được lắp chắc chắn hay chưa. Xem sách hướng dẫn bảo dưỡng.
3. Lắp cầu chì chính. Xem sách hướng dẫn bảo dưỡng.