



ИНСТРУКЦИИ

94100097

2021-08-24



ПОДВИЖЕН ГОРЕН КУФАР

ОБЩА ИНФОРМАЦИЯ

Таблица 1. Обща информация

Комплекти	Предложени инструменти	Ниво на умения ⁽¹⁾
53000751	Защитни очила, динамометричен гаечен ключ	

(1) Необходимо е затягане до стойността на въртящия момент или други обикновени инструменти или техники

СЪДЪРЖАНИЕ НА КОМПЛЕКТА

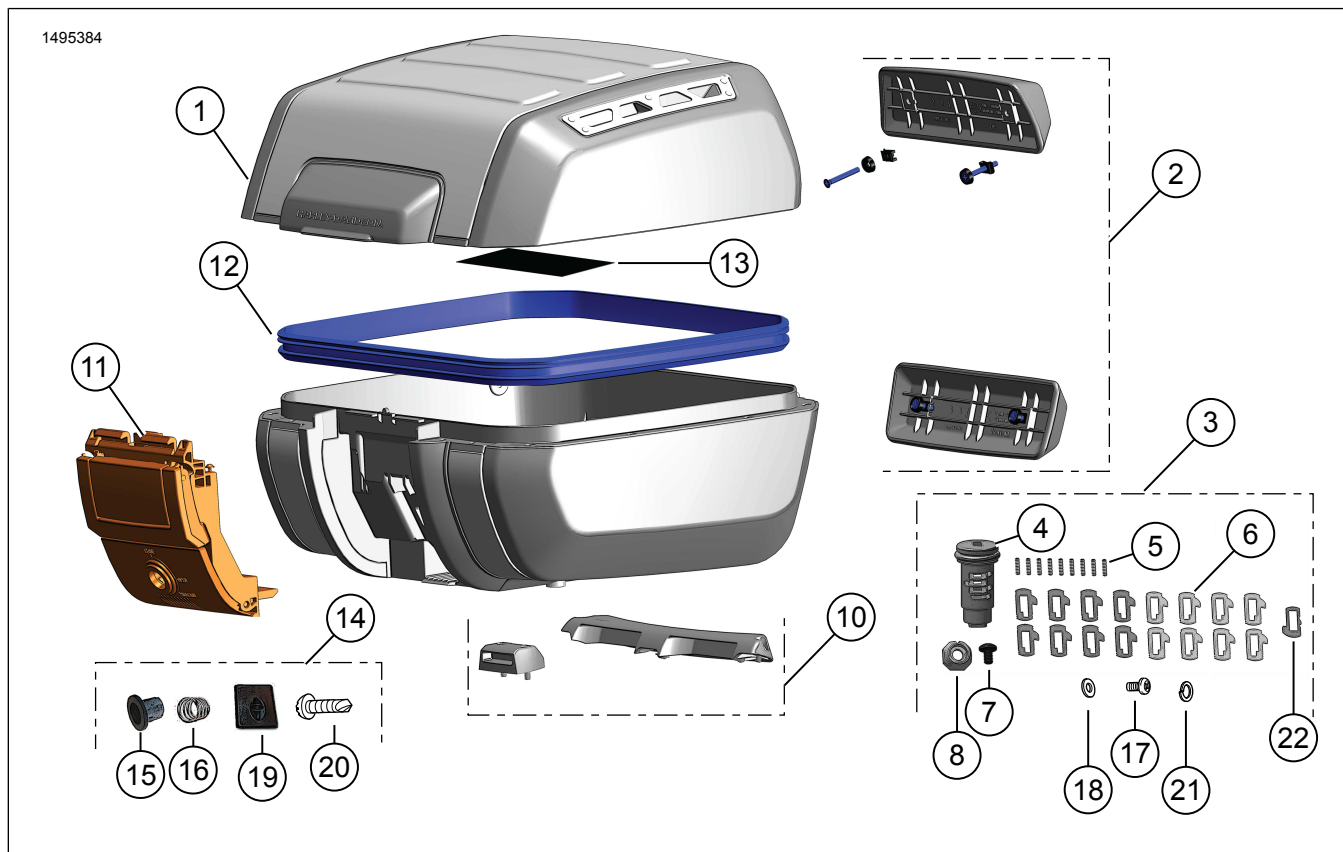

Фигура 1. Съдържание на комплекта: Подвижен горен куфар

Таблица 2. Съдържание на комплекта: Комплект подвижен горен куфар

<input checked="" type="checkbox"/> Уверете се, че всички части са налични в комплекта, преди да монтирате или отстранявате елементи от превозното средство.					
№	Брой	Код	Описание	Част №	Бележки
<input type="checkbox"/>	1	1	Капак	Не се продава отделно	
<input type="checkbox"/>			Основа	Не се продава отделно	
<input type="checkbox"/>	2	1	Комплект облегалка	52300680	
<input type="checkbox"/>	3	1	Ключалка, без ключ (включва елементи 4-9, 17, 18, 21)	90300167	
<input type="checkbox"/>	4	1	Подмодул на цилиндъра	Не се продава отделно	
<input type="checkbox"/>	5	9	Пружина на барабана	Не се продава отделно	
<input type="checkbox"/>	6	17	Барабан	Не се продава отделно	
<input type="checkbox"/>	7	1	Винт	Не се продава отделно	
<input type="checkbox"/>	8	1	Гайка	Не се продава отделно	
<input type="checkbox"/>	9	1	Грес (не е показана)	Не се продава отделно	Kluber Lubrication: <ul style="list-style-type: none"> • CENTOPLEX 1 DL 1 cc/1 mL/0.03 oz • Спазвайте добрите индустриални хигиенни практики • Не забравяйте да си измиете ръцете след приключване на работата • Избягвайте контакт с очите • Химически състав: Минерално масло, литиево-калциев сапун
<input type="checkbox"/>	10	1	Монтажен комплект	53000812	
<input type="checkbox"/>	11	1	Комплект ключалка	53000851	
<input type="checkbox"/>	12	1	Комплект уплътнение	53000852	
<input type="checkbox"/>	13	1	Етикет, предупреждение	14002719	
<input type="checkbox"/>	14	1	Комплект крепежни елементи за заключване на цилиндър (включва елементи 15, 16, 19, 20)	Не се продава отделно	
<input type="checkbox"/>	15	1	Корпус	Не се продава отделно	
<input type="checkbox"/>	16	1	Заклучваща пружина	Не се продава отделно	
<input type="checkbox"/>	17	1	Винт	Не се продава отделно	
<input type="checkbox"/>	18	1	Шайба	Не се продава отделно	
<input type="checkbox"/>	19	1	Пластмасов капак	Не се продава отделно	
<input type="checkbox"/>	20	1	Винт, пластмасов капак	Не се продава отделно	
<input type="checkbox"/>	21	1	Зегеров пръстен	Не се продава отделно	
<input type="checkbox"/>	22	1	Задържащ барабан	Не се продава отделно	Не е задължителен за комплекта за заключване на горния куфар

ОБЩИ

Модели

За информация за съответствие с модела, моля, вижте Части и аксесоари (P&A) каталога за части и аксесоари, раздел www.harley-davidson.com.

Уверете се, че се използва най-новата версия на инструкциите. Тя е достъпна на: h-d.com/isheets

Свържете се с центъра за поддръжка на клиенти на Harley-Davidson на 1-800-258-2464 (само за САЩ) или на 1-414-343-4056.

▲ ПРЕДУПРЕЖДЕНИЕ

Вижете раздела „Аксесоари и товар“ в наръчника на потребителя. Неправилното разпределение на натоварването или неправилният монтаж на аксесоари може да предизвика счупване на детайл и да повлияе отрицателно върху стабилността и управлението на мотоциклета, което от своя страна би могло да доведе до смърт или сериозно нараняване. (00021b)

- Не превишавайте 22 lbs (10 kg) общо тегло на съдържанието и приставките за всяка чанта.
- Периодично проверявайте товара.

▲ ПРЕДУПРЕЖДЕНИЕ

Не превишавайте максимално допустимото тегло на превозното средство (GVWR) или максимално допустимото натоварване на осите (GAWR). Превишаването на нормите за натоварване може да предизвика счупване на детайл и да повлияе отрицателно върху стабилността и управлението на мотоциклета, което от своя страна би могло да доведе до смърт или сериозно нараняване. (00016f)

Изисквания за монтаж

Отделно закупуване на монтажен комплект (част № 53000800).

▲ ПРЕДУПРЕЖДЕНИЕ

Безопасността на водача и пътника зависи от правилното поставяне на този комплект. Ако сметнете, че не можете да извършите процедурата или не разполагате с правилните инструменти, свържете се с дилър на Harley-Davidson да извърши инсталирането. Неправилното поставяне на този комплект би могло да предизвика смърт или сериозно нараняване. (00308b)

МОНТИРАНЕ

Настройка на ключалката

1. Вижете фигура 2. Отворете горния куфар и намерете ключалката.
 - a. Издърпайте червения накрайник (1) за освобождаване на ръкохватката (2).
 - b. Издърпайте лостчето (3) под ръкохватката, за да отворите капака.

2. Вижете фигура 3. На Оригиналното оборудване (ОЕ) ключа за превозното средство, определете дълбочината на прореза за всяка ключалка.

NOTE

Станции за ключове 1 и 2 не се използват като ключалки за горния куфар.

3. Записвайте стойности в Table 3 .
4. Вижете таблица 3. Напишете кодове за дълбочина на ключовете от Figure 3 , въз основа на измерените дълбочини за ключове.

NOTE

Кодовете за дълбочина на изреза трябва да са втората цифра от номерата на барабаните.

- a. Станции 7,6,3: Тези станции имат барабан #11-14.
 - b. Станции 8,5,4: Тези станции имат барабан #21-24.
5. Вижете фигура 4. Монтирайте пружините на барабаните (5), вижете Figure 1 , в отворите на станции 3,6 и 7 от страна (A) на под-модула на цилиндъра.
 6. Вижете фигура 4. Монтирайте барабаните (6), вижете Figure 1 , #11-14 в станции 3,6 и 7 спрямо цифрите на барабаните определени в Table 3 .

NOTE

Поставете парче лента или дръжте монтираните барабани пружини и барабани с пръст, за да задържите пружината и барабаните на място преди монтирането на пружините и барабаните от другата страна на подмодула на цилиндъра.

7. Вижете фигура 4. Монтирайте пружините на барабаните (5), вижете Figure 1 , в отворите на станции 4,5 и 8 от страна (B) на под-модула на цилиндъра.
8. Вижете фигура 4. Монтирайте барабаните (6), вижете Figure 1 , #21-24 в станции 4,5 и 8 спрямо цифрите на барабаните определени в Table 3 .
9. Вижете фигура 5. Докато държите барабаните на място, монтирайте ключа в сглобения подмодул на цилиндъра.
10. Проверете дали всички барабани са сглобени правилно.

NOTE

Когато ключът е поставен докрай, всички барабани трябва да са наравно с външния диаметър на цилиндъра. Обърнете внимание на барабаните, които не са равни. Ако барабанът е висок от страната на пружината, подменете го със следващия по-висок номер барабан. Ако барабанът е висок от обратната страна, подменете го със следващия по-нисък номер барабан.

11. Нанесете равномерен слой смазка около външния диаметър на зоната на барабана.

Таблица 3. Инструкции за заключване на клавишите

Станция	Странично	Измерена дълбочина	Код за дълбочина	№ барабан
3	A			1
4	B			2
5	B			2
6	A			1
7	A			1
8	B			2



1. Червен накрайник
2. Дръжка
3. Лост

Фигура 2. Отворете горния куфар

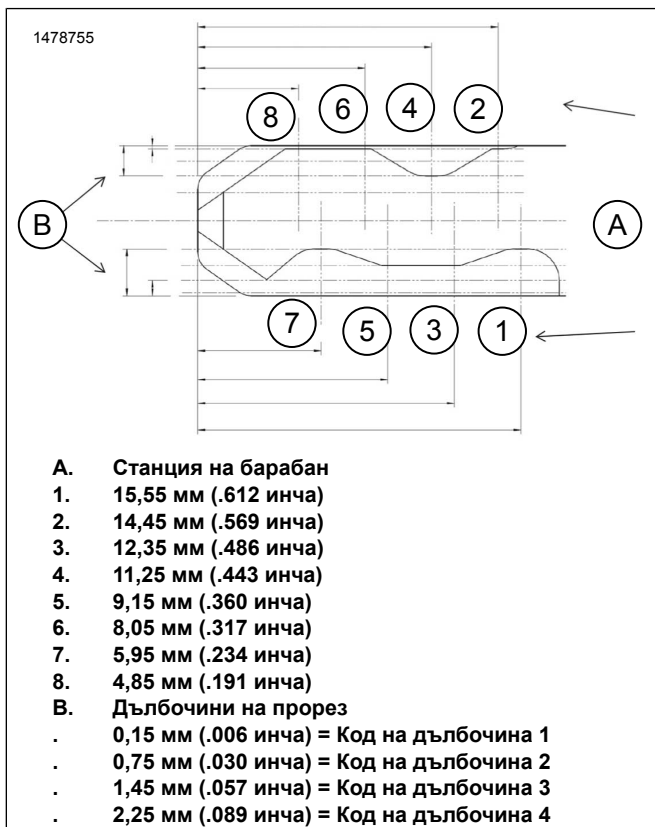

- A. Станция на барабан**
1. 15,55 мм (.612 инча)
 2. 14,45 мм (.569 инча)
 3. 12,35 мм (.486 инча)
 4. 11,25 мм (.443 инча)
 5. 9,15 мм (.360 инча)
 6. 8,05 мм (.317 инча)
 7. 5,95 мм (.234 инча)
 8. 4,85 мм (.191 инча)
- B. Дълбочини на прорез**
- . 0,15 мм (.006 инча) = Код на дълбочина 1
 - . 0,75 мм (.030 инча) = Код на дълбочина 2
 - . 1,45 мм (.057 инча) = Код на дълбочина 3
 - . 2,25 мм (.089 инча) = Код на дълбочина 4

Фигура 3. Диаграма на кода на ключа

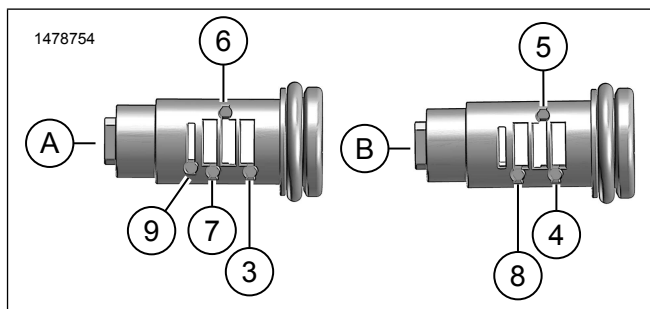

Фигура 4. Места за инсталиране на пружини и барабани (Типични)

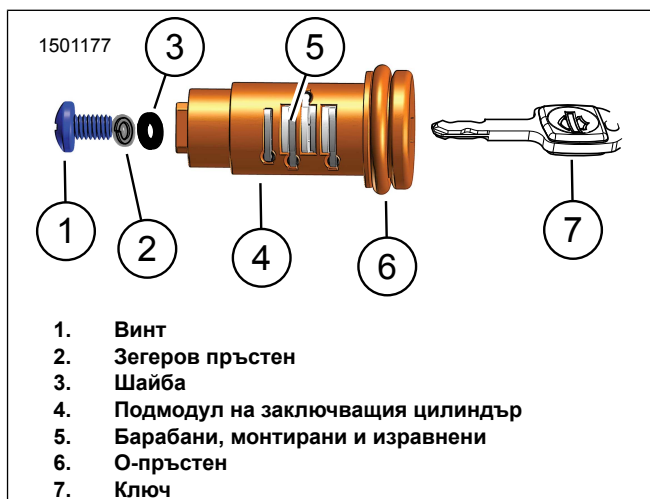

1. Винт
2. Зегеров пръстен
3. Шайба
4. Подмодул на заключващия цилиндър
5. Барабани, монтирани и изравнени
6. О-пръстен
7. Ключ

Фигура 5. Блок ключалка

Монтирайте ключалката и горния куфар

1. Вижте фигура 8. Позиционирайте ротора, нагласен за освобождаване на позиция.
 - a. Вижте фигура 6. Издърпайте лоста за освобождаване, за да имате достъп до ротора (1).
 - b. Вижте фигура 7. Позиционирайте ротора (1) на ръка.
2. Вижте фигура 9. Монтирайте корпуса (2) и заключващата пружина (3) към заключващия цилиндър (1).
 - a. Вижте фигура 7. Подравнете трите жлеба (2) на корпуса на трите зъба (3) на лоста за освобождаване.

3. Вижте фигура 8. Монтиране на ключалката.
 - a. Подравнете жлеба на задържащия барабан (1) до позиция на освобождаване (2).
 - b. Квадратното удебеление на ключалката трябва да се свърже с квадратния отвор на ротора (3).
 - c. Задръжте на място с ръка.
4. Вижте фигура 9. Монтирайте шайбата (4), контрагайката (6) и винта (5). Затегнете ръчно.
5. Проверете въртенето и функционалността на заключващия цилиндър.
6. Вижте фигура 10. Монтирайте шайбата (2) и винта (1). Затегнете ръчно.
7. Вижте фигура 12. Премахване на червения накрайник (1).
8. Вижте фигура 11. След като се монтира ключалката, ключът може да бъде отстранен в позиция 1 или 2.

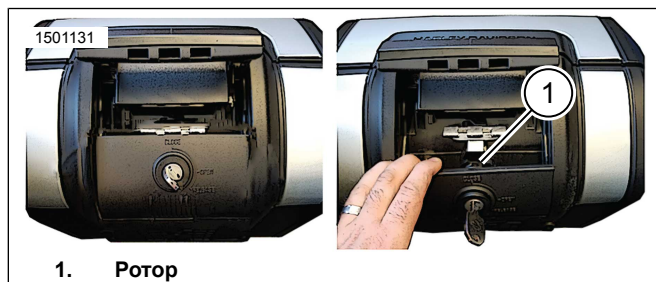

1. Ротор

Фигура 6. Достъп до ротора



1. Ротор
2. Жлебове на корпуса
3. Зъби

Фигура 7. Корпус

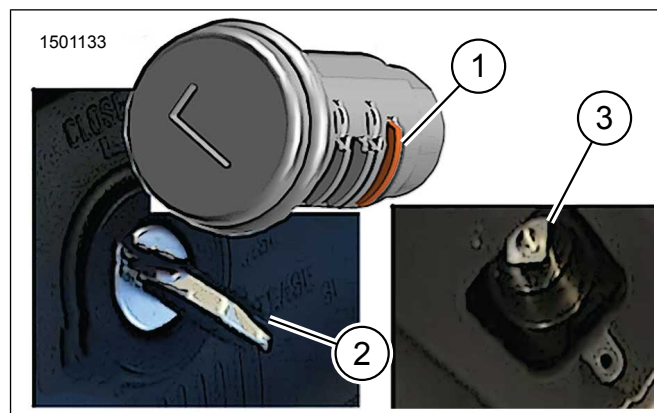

Фигура 8. Освобождаване на барабана - позиция на освобождаване

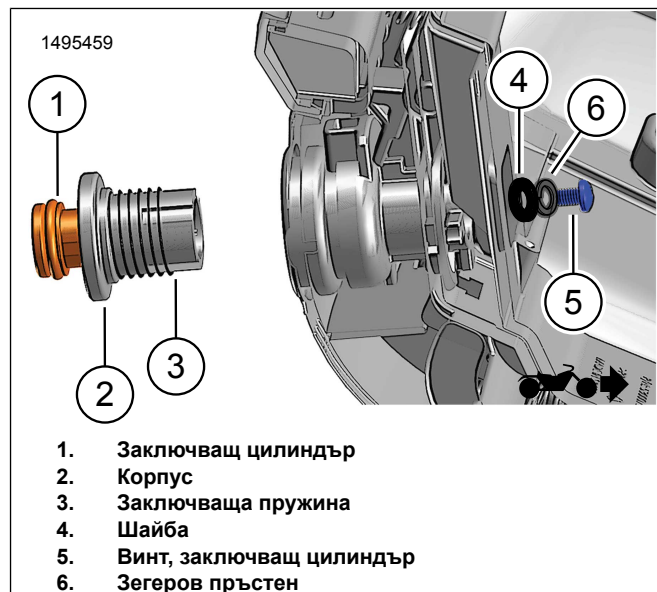

1. Заключващ цилиндър
2. Корпус
3. Заключваща пружина
4. Шайба
5. Винт, заключващ цилиндър
6. Зегеров пръстен

Фигура 9. Монтиране на ключалката в горния куфар

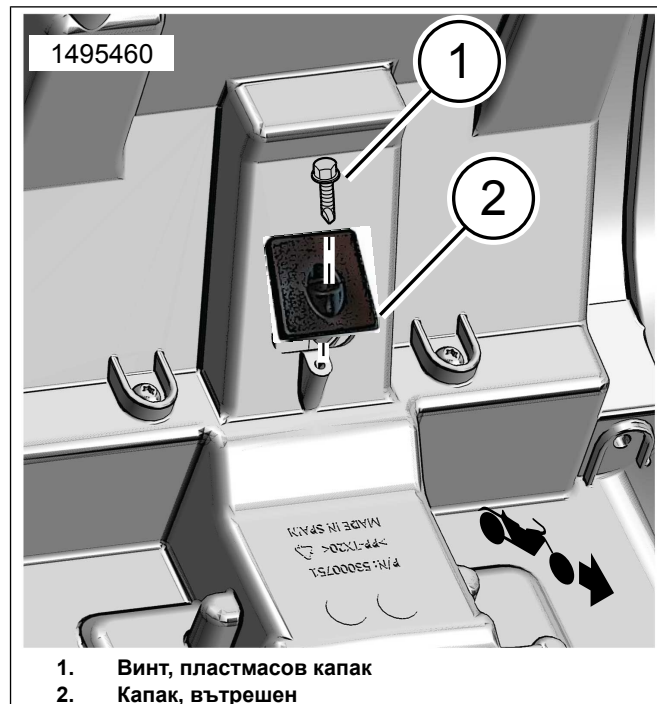

1. Винт, пластмасов капак
2. Капак, вътрешен

Фигура 10. Монтиране на вътрешен капак

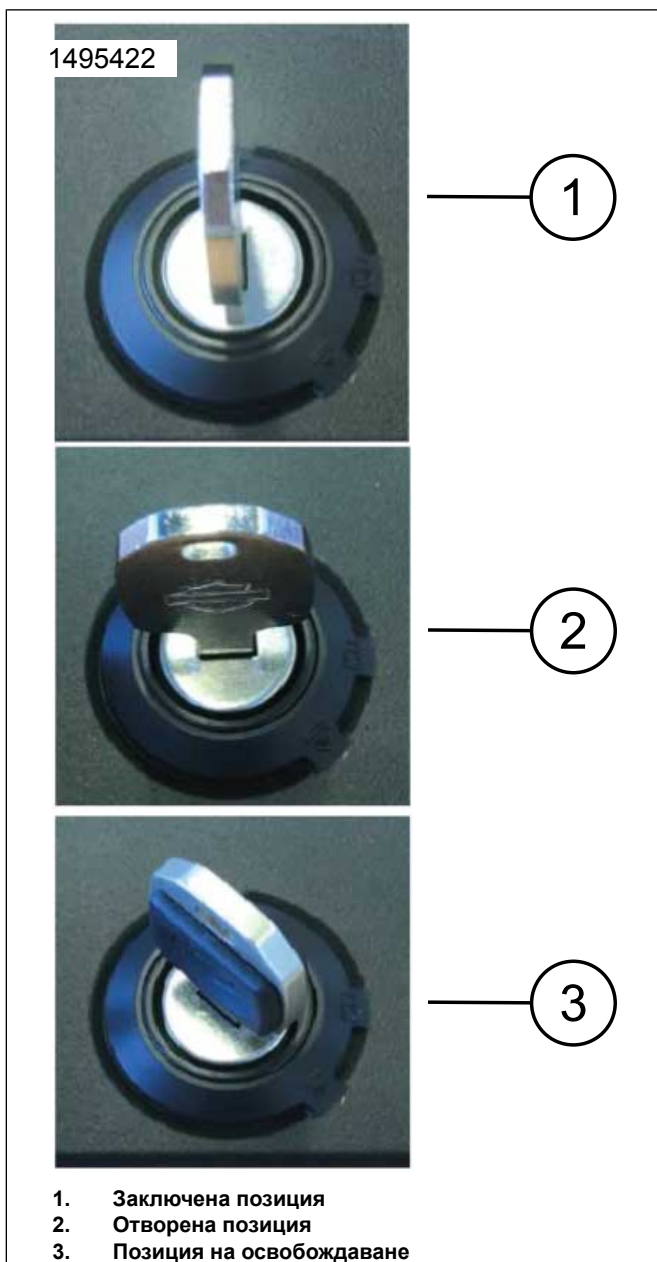

Фигура 11. Залючени позиции (типични)



Фигура 12. Дръжка на горен куфар

Монтиране на горния куфар

1. Вижте фигура 13. Монтирайте монтажния комплект към монтажната скоба.
 - a. Монтирайте ключалката (3) с три винта (2) към предната част на монтажната скоба (1). Затегнете.
Въртящ момент: 5,4–6,6 N·m (48–58 in-lbs)
 - b. Монтирайте куката (4) с винтове (5) към задната част на монтажната скоба (1). Затегнете.
Въртящ момент: 5,4–6,6 N·m (48–58 in-lbs)
2. Центрирайте горния куфар към монтажната скоба.
3. Вижте Figure 13 и Figure 14 . Плъзнете горния куфар към предната ключалка (3), разклатете надолу, докато не щракне в задната кука (4) .

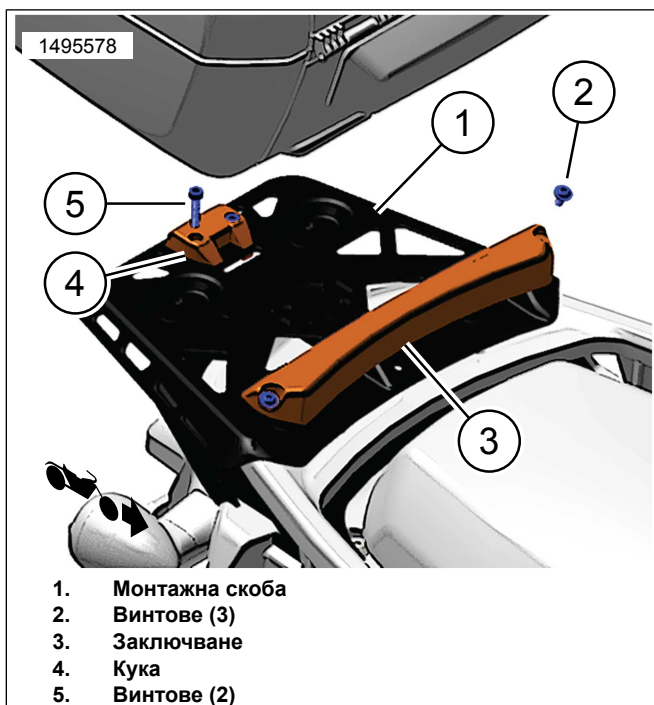

Фигура 13. Монтажен комплект (53000812)

4. Освободете куфара от превозното средство.
 - a. Завъртете бутон за освобождаване на позицията.
 - b. Натиснете върху заключващия цилиндър.
 - c. Ще се появи основната дръжка.
 - d. Издърпайте лостчето за освобождаване, повдигнете куфара и го свалете от превозното средство.

NOTE

Преди шофиране се уверете, че корпусът е напълно въведен към монтажната пластина и ръкохватката е затворена и натиснете куфара.

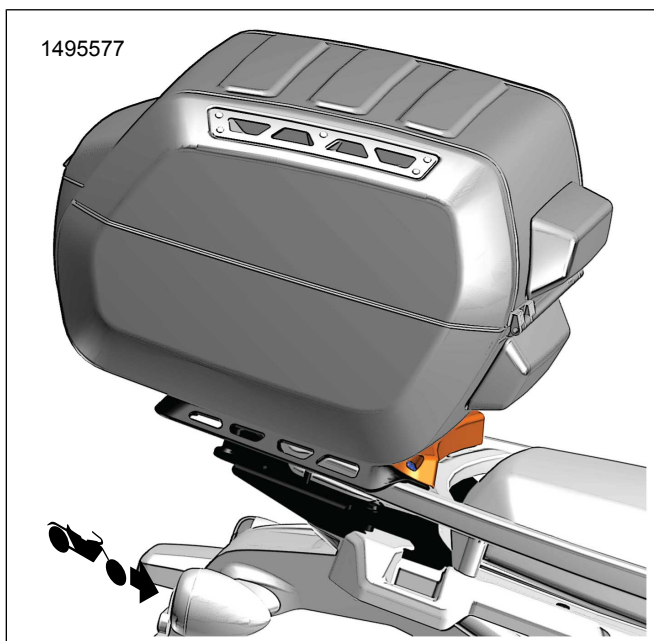

Фигура 14. Монтаж на горния куфар

ЗАКЛЮЧЕНИ ПОЗИЦИИ

1. **Затворена позиция:** куфарът е заключен.
2. **Отворена позиция:** куфарът е отключен.
 - a. Отворен куфар: натиснете върху заключващия цилиндър.
 - b. Ще се появи основната дръжка.
 - c. Издърпайте лостчето под ръкохватката, за да отворите капака.
3. **Позиция на освобождаване:** отключва лостчето за освобождаване.