



ΑΠΟΣΠΩΜΕΝΗ ΑΝΩ ΘΗΚΗ

ΓΕΝΙΚΕΣ ΠΛΗΡΟΦΟΡΙΕΣ

Πίνακας 1. Γενικές πληροφορίες

Κιτ	Προτεινόμενα εργαλεία	Επίπεδο δεξιοτήτων ⁽¹⁾
53000751	Γυαλιά ασφαλείας, δυναμόκλειδο	

(1) Απαιτείται σύσφιξη στην τιμή ροπής ή άλλα μέτρια εργαλεία και τεχνικές

ΠΕΡΙΕΧΟΜΕΝΑ ΤΟΥ ΚΙΤ

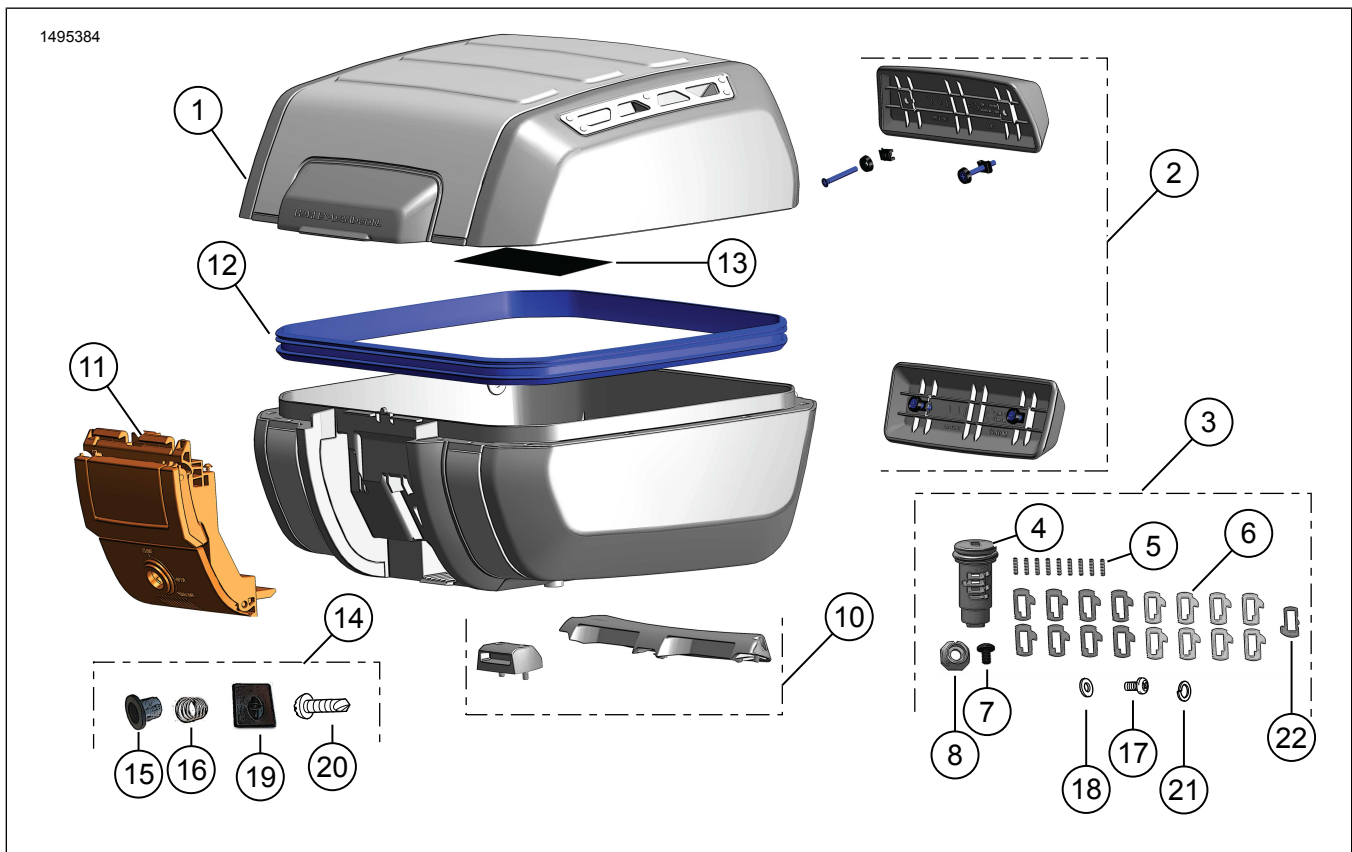

Εικόνα 1. Περιεχόμενα του κιτ: Αποσπώμενη άνω θήκη

Πίνακας 2. Περιεχόμενα του κιτ: Κιτ αποσπώμενης άνω θήκης

<input checked="" type="checkbox"/> Βεβαιωθείτε ότι όλα τα περιεχόμενα υπάρχουν στο κιτ πριν από την εγκατάσταση ή την αφαίρεση στοιχείων από το όχημα.					
Στοιχείο	Παράρ.	Περιγραφή	Part No.	Σημειώσεις	
<input type="checkbox"/>	1	1	Καπάκι	Δεν πωλείται χωριστά	
<input type="checkbox"/>			Βάση	Δεν πωλείται χωριστά	
<input type="checkbox"/>	2	1	Κιτ μαξιλαριού στηρίγματος πλάτης	52300680	
<input type="checkbox"/>	3	1	Σύστημα ασφάλισης, χωρίς κλειδί (Περιλαμβάνει τα στοιχεία 4-9, 17, 18, 21)	90300167	
<input type="checkbox"/>	4	1	Υποεξάρτημα κυλίνδρου	Δεν πωλείται χωριστά	
<input type="checkbox"/>	5	9	Ελατήριο διακόπτη κλειδιού	Δεν πωλείται χωριστά	
<input type="checkbox"/>	6	17	Διακόπτης κλειδιού	Δεν πωλείται χωριστά	
<input type="checkbox"/>	7	1	Βίδα	Δεν πωλείται χωριστά	
<input type="checkbox"/>	8	1	Παξιμάδι	Δεν πωλείται χωριστά	
<input type="checkbox"/>	9	1	Γράσο (δεν απεικονίζεται)	Δεν πωλείται χωριστά	Λίπανση Kluber: <ul style="list-style-type: none"> • CENTOPLEX 1 DL 1 cc/1 mL/0,03 ουγκιά • Τηρείτε τις ορθές πρακτικές βιομηχανικής υγιεινής • Πλύντε τα χέρια μετά από τον χειρισμό • Μακριά από τα μάτια • Χημική σύσταση: Ορυκτέλαιο, σαπούνι ασβεστίου λιθίου
<input type="checkbox"/>	10	1	Κιτ τοποθέτησης	53000812	
<input type="checkbox"/>	11	1	Κιτ μανδάλωσης	53000851	
<input type="checkbox"/>	12	1	Κιτ παρεμβύσματος	53000852	
<input type="checkbox"/>	13	1	Ετικέτα, προειδοποιητική	14002719	
<input type="checkbox"/>	14	1	Κιτ υλικού κυλίνδρου κλειδώματος (περιλαμβάνει τα στοιχεία 15, 16, 19, 20)	Δεν πωλείται χωριστά	
<input type="checkbox"/>	15	1	Περίβλημα	Δεν πωλείται χωριστά	
<input type="checkbox"/>	16	1	Ελατήριο κλειδώματος	Δεν πωλείται χωριστά	
<input type="checkbox"/>	17	1	Βίδα	Δεν πωλείται χωριστά	
<input type="checkbox"/>	18	1	Ροδέλα	Δεν πωλείται χωριστά	
<input type="checkbox"/>	19	1	Πλαστικό κάλυμμα	Δεν πωλείται χωριστά	
<input type="checkbox"/>	20	1	Βίδα, πλαστικό κάλυμμα	Δεν πωλείται χωριστά	
<input type="checkbox"/>	21	1	Ροδέλα ασφάλισης	Δεν πωλείται χωριστά	
<input type="checkbox"/>	22	1	Διακόπτης κλειδιού συγκράτησης	Δεν πωλείται χωριστά	Δεν απαιτείται για το σετ κλειδώματος στο πάνω μέρος της θήκης

ΓΕΝΙΚΑ

Μοντέλα

Για πληροφορίες σχετικά με την τοποθέτηση, ανατρέξτε στον Εξαρτήματα και αξεσουάρ (P&A) Κατάλογο Λιανικής Πώλησης ή στην ενότητα Εξαρτήματα και Αξεσουάρ του www.harley-davidson.com.

Βεβαιωθείτε ότι χρησιμοποιείτε την πιο πρόσφατη έκδοση του φύλλου οδηγιών. Είναι διαθέσιμο στο: h-d.com/isheets

Επικοινωνήστε με το Κέντρο υποστήριξης πελατών Harley-Davidson στο 1-800-258-2464 (μόνο ΗΠΑ) ή 1-414-343-4056.

▲ ΠΡΟΕΙΔΟΠΟΙΗΣΗ

Δείτε την ενότητα "Αξεσουάρ και φορτίο" στο εγχειρίδιο κατόχου. Η εσφαλμένη φόρτωση του φορτίου ή εγκατάσταση των αξεσουάρ μπορεί να προκαλέσει βλάβη των εξαρτημάτων και να επηρεάσει αρνητικά τη σταθερότητα, την οδηγική συμπεριφορά και την απόδοση, κάτι το οποίο θα μπορούσε να οδηγήσει σε θάνατο ή σοβαρό τραυματισμό. (00021b)

- Μην υπερβαίνετε τις 22 λίβρες (10 κιλά) σε συνολικό βάρος και εξαρτήματα ανά τσάντα.
- Επανελέγχετε περιοδικά το φορτίο.

▲ ΠΡΟΕΙΔΟΠΟΙΗΣΗ

Μην υπερβαίνετε το ανώτατο επιτρεπόμενο μικτό βάρος οχήματος (GVWR) ή το ανώτατο επιτρεπόμενο μικτό βάρος άξονα (GAWR) της μοτοσυκλέτας. Η υπέρβαση αυτών των επιτρεπόμενων ανώτατων βαρών μπορεί να οδηγήσει σε βλάβη του εξαρτήματος και να επηρεάσει αρνητικά τη σταθερότητα, την οδική συμπεριφορά και την απόδοση, κάτι το οποίο θα μπορούσε να οδηγήσει σε θάνατο ή σοβαρό τραυματισμό. (00016f)

Απαιτήσεις τοποθέτησης

Ξεχωριστή αγορά kit τοποθέτησης (53000800).

▲ ΠΡΟΕΙΔΟΠΟΙΗΣΗ

Η ασφάλεια του αναβάτη και του συνεπιβάτη εξαρτάται από τη σωστή τοποθέτηση αυτού του kit. Εάν δεν είστε σε θέση να εκτελέσετε τη διαδικασία ή εάν δεν διαθέτετε τα σωστά εργαλεία, ζητήστε από έναν εμπορικό αντιπρόσωπο Harley-Davidson να διεξαγάγει την τοποθέτηση. Η ακατάλληλη τοποθέτηση αυτού του kit θα μπορούσε να οδηγήσει σε θάνατο ή σοβαρό τραυματισμό. (00308b)

ΤΟΠΟΘΕΤΗΣΗ

Ρύθμιση κλειδαριάς με κλειδί

1. Δείτε την Εικόνα 2. Ανοίξτε την άνω θήκη και εντοπίστε το σύστημα ασφάλισης.
 - a. Τραβήξτε την κόκκινη γλωττίδα (1) για να απελευθερώσετε τη λαβή (2).
 - b. Τραβήξτε τον μοχλό (3) κάτω από τη λαβή για να ανοίξετε το καπάκι.

2. Δείτε την Εικόνα 3. Στο Πρωτότυπος εξοπλισμός (OE) κλειδί του οχήματος, προσδιορίστε το βάθος κοπής σε κάθε σταθμό κλειδιού.

ΣΗΜΕΙΩΣΗ

Οι βασικοί σταθμοί 1 και 2 είναι αχρησιμοποίητοι για κλειδαριές του πάνω μέρους της σέλας.

3. Γράψτε τις τιμές στο Πίνακα 3.
4. Ανατρέξτε στον Πίνακα 3. Γράψτε τους κώδικες βάθους κλειδιού από το Εικόνα 3 με βάση τα βάθη κοπής που μετρήθηκαν.

ΣΗΜΕΙΩΣΗ

Κόψτε τους κωδικούς βάθους στο δεύτερο ψηφίο των αριθμών του διακόπτη κλειδιού.

- a. **Σταθμοί 7,6,3:** Αυτοί οι σταθμοί χρησιμοποιούν διακόπτη κλειδιού #11-14.
 - b. **Σταθμοί 8,5,4:** Αυτοί οι σταθμοί χρησιμοποιούν διακόπτη κλειδιού #21-24.
5. Δείτε την Εικόνα 4. Τοποθετήστε τα ελατήρια του διακόπτη κλειδιού (5), βλέπε Εικόνα 1, σε οπές στους σταθμούς 3,6 και 7 στην πλευρά (A) του κυλίνδρου του υποεξαρτήματος.
 6. Δείτε την Εικόνα 4. Τοποθετήστε τους διακόπτες κλειδιού (6), βλέπε Εικόνα 1, #11-14 στους σταθμούς 3,6 και 7 ανά αριθμούς διακόπτη κλειδιού που προσδιορίζονται στο Πίνακα 3.

ΣΗΜΕΙΩΣΗ

Τοποθετήστε ένα κομμάτι ταινίας ή κρατήστε τα τοποθετημένα ελατήρια και τους διακόπτες κλειδιού με ένα δάχτυλο, ώστε το ελατήριο και οι διακόπτες κλειδιού να κρατηθούν στη θέση τους πριν από την τοποθέτηση των ελατηρίων και του διακόπτη κλειδιού στην αντίθετη πλευρά του υποεξαρτήματος κυλίνδρου.

7. Δείτε την Εικόνα 4. Τοποθετήστε τα ελατήρια του διακόπτη κλειδιού (5), βλέπε Εικόνα 1, σε οπές στους σταθμούς 4,5 και 8 στην πλευρά (B) του κυλίνδρου υποεξαρτήματος.
8. Δείτε την Εικόνα 4. Τοποθετήστε τους διακόπτες κλειδιού (6), βλέπε Εικόνα 1, #21-24 στους σταθμούς 4,5 και 8 ανά αριθμούς διακόπτη κλειδιού που προσδιορίζονται στο Πίνακα 3.
9. Δείτε την Εικόνα 5. Κρατώντας τους διακόπτες κλειδιού στη θέση τους, τοποθετήστε το κλειδί στο υποεξάρτημα κυλίνδρου που συναρμολογήσατε.
10. Βεβαιωθείτε ότι όλοι οι διακόπτες κλειδιού έχουν συναρμολογηθεί σωστά.

ΣΗΜΕΙΩΣΗ

Όταν το κλειδί εισαχθεί πλήρως, και οι οκτώ διακόπτες κλειδιού θα πρέπει να είναι τοποθετημένοι ισόπεδα με την εξωτερική διάμετρο του κυλίνδρου. Σημειώστε τους διακόπτες κλειδιού που δεν είναι τοποθετημένοι ισόπεδα. Εάν ο διακόπτης κλειδιού είναι ψηλά στην πλευρά του ελατηρίου, αντικαταστήστε με τον επόμενο υψηλότερο αριθμό διακόπτη κλειδιού. Εάν ο διακόπτης κλειδιού είναι

ψηλά στην αντίθετη πλευρά, αντικαταστήστε με τον επόμενο χαμηλότερο αριθμό διακόπτη κλειδιού.

11. Εφαρμόστε ένα ομοιόμορφο στρώμα γράσου γύρω από την εξωτερική διάμετρο της περιοχής του διακόπτη κλειδιού.

Πίνακας 3. Οδηγίες κλειδαριάς με κλειδί

Σταθμός	Πλαϊνό	Μετρούμενο βάθος	Κωδικός βάθους	Αρ. διακόπτη κλειδιού
3	A			1
4	B			2
5	B			2
6	A			1
7	A			1
8	B			2



Εικόνα 2. Ανοίξτε την άνω θήκη

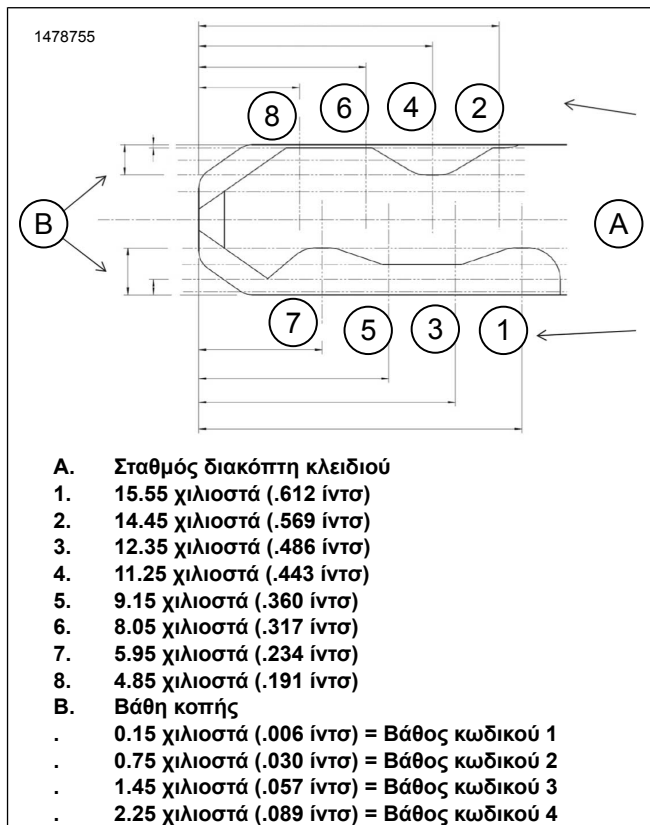

Εικόνα 3. Διάγραμμα κωδικών κλειδιών

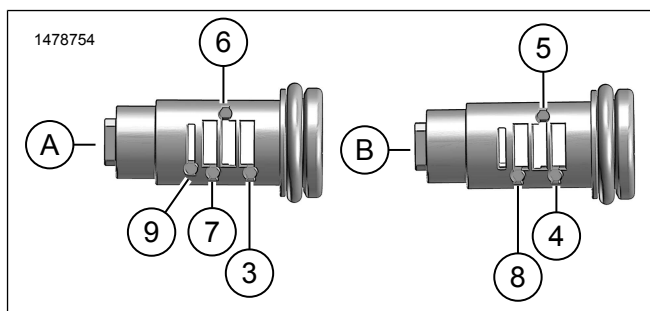

Εικόνα 4. Θέσεις τοποθέτησης ελατηρίου και διακόπτη κλειδιού (Τυπικό)

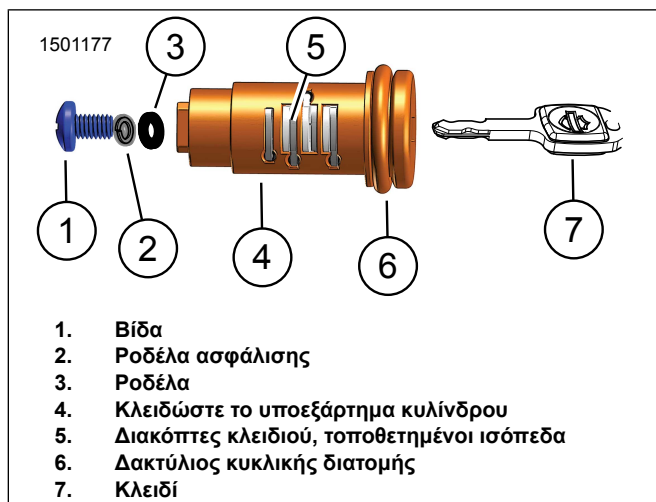

Εικόνα 5. Συναρμολογημένο σύστημα ασφάλισης

Εγκατάσταση κλειδώματος και άνω θήκης

1. Δείτε την Εικόνα 8. Τοποθετήστε τον ροτόρα, ρυθμίστε τον στη θέση αποδέσμευσης.
 - a. Δείτε την Εικόνα 6. Τραβήξτε τον μοχλό αποδέσμευσης για να αποκτήσετε πρόσβαση στον ροτόρα (1).
 - b. Δείτε την Εικόνα 7. Τοποθετήστε τον ροτόρα (1) με το χέρι.
2. Δείτε την Εικόνα 9. Τοποθετήστε το περίβλημα (2) και το ελατήριο κλειδώματος (3) στον κύλινδρο κλειδώματος (1).
 - a. Δείτε την Εικόνα 7. Ευθυγραμμίστε τρεις υποδοχές (2) στο περίβλημα σε τρία δόντια (3) στον μοχλό αποδέσμευσης.
3. Δείτε την Εικόνα 8. Εγκαταστήστε το σετ κλειδαριάς.
 - a. Ευθυγραμμίστε την υποδοχή του διακόπτη συγκράτησης (1) για να αποδεσμεύσετε τη θέση (2)
 - b. Ο τετράγωνος εξέχων αφεντικό στο σετ κλειδαριάς πρέπει να ζευγαρώσει με το τετράγωνο άνοιγμα στον στρόφα (3).
 - c. Κρατήστε το στη θέση του με το χέρι.
4. Δείτε την Εικόνα 9. Τοποθετήστε τη ροδέλα (4), τη ροδέλα ασφάλισης (6) και τη βίδα (5). Σφίξτε με το χέρι.
5. Ελέγξτε την περιστροφή και τη λειτουργικότητα του κυλίνδρου κλειδώματος.
6. Δείτε την Εικόνα 10. Τοποθετήστε τη ροδέλα (2) και τη βίδα (1). Σφίξτε με το χέρι.
7. Δείτε την Εικόνα 12. Αφαιρέστε την κόκκινη γλωπτίδα (1).
8. Δείτε την Εικόνα 11. Μόλις εγκατασταθεί το σύστημα ασφάλισης, το κλειδί μπορεί να αφαιρεθεί στη θέση 1 ή 2.

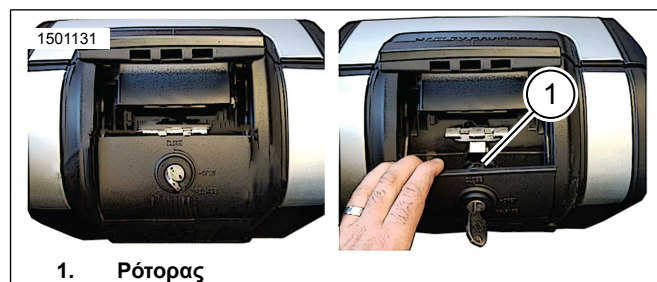

Εικόνα 6. Πρόσβαση στον ροτόρα

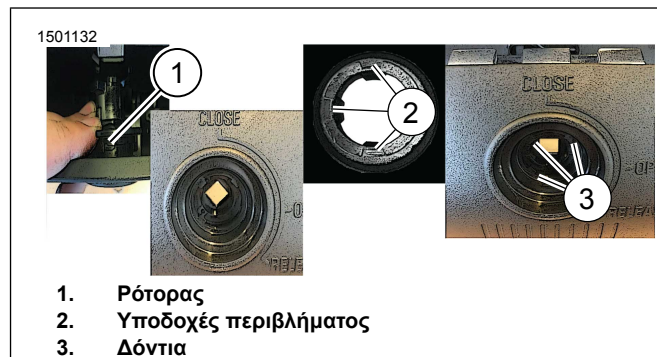

Εικόνα 7. Περίβλημα

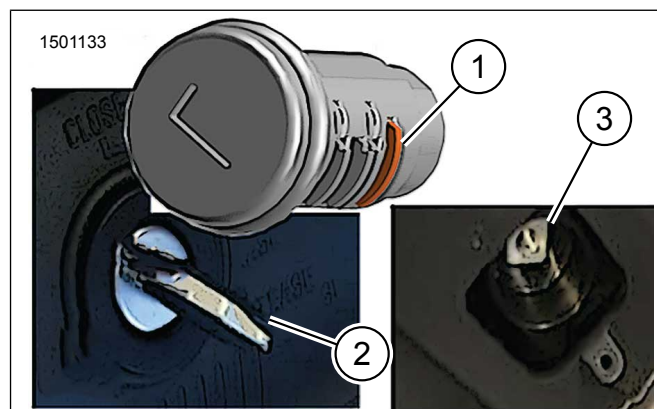

Εικόνα 8. Διακόπτης αποδέσμευσης - Θέση αποδέσμευσης

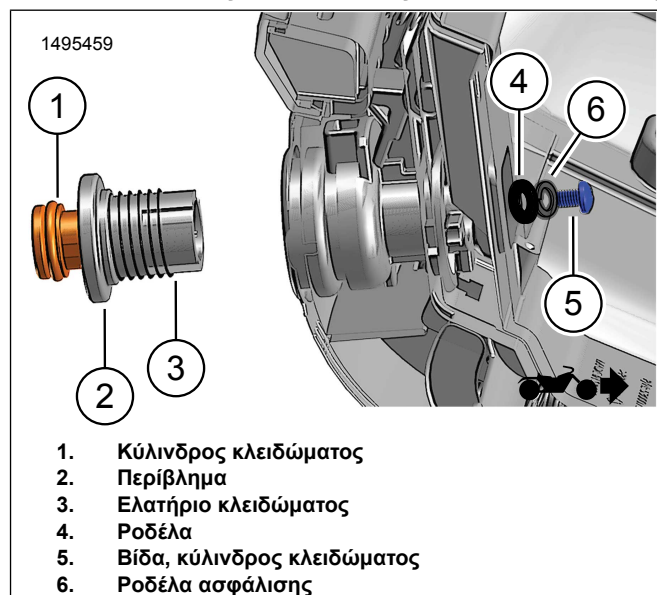

Εικόνα 9. Εγκαταστήστε το σύστημα ασφάλισης στην Άνω θήκη

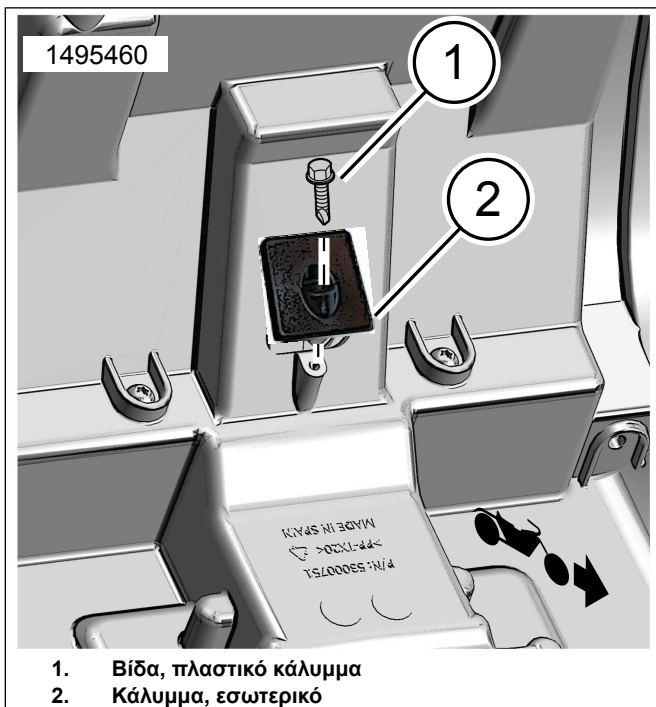

Εικόνα 10. Εγκατάσταση εσωτερικού καλύμματος

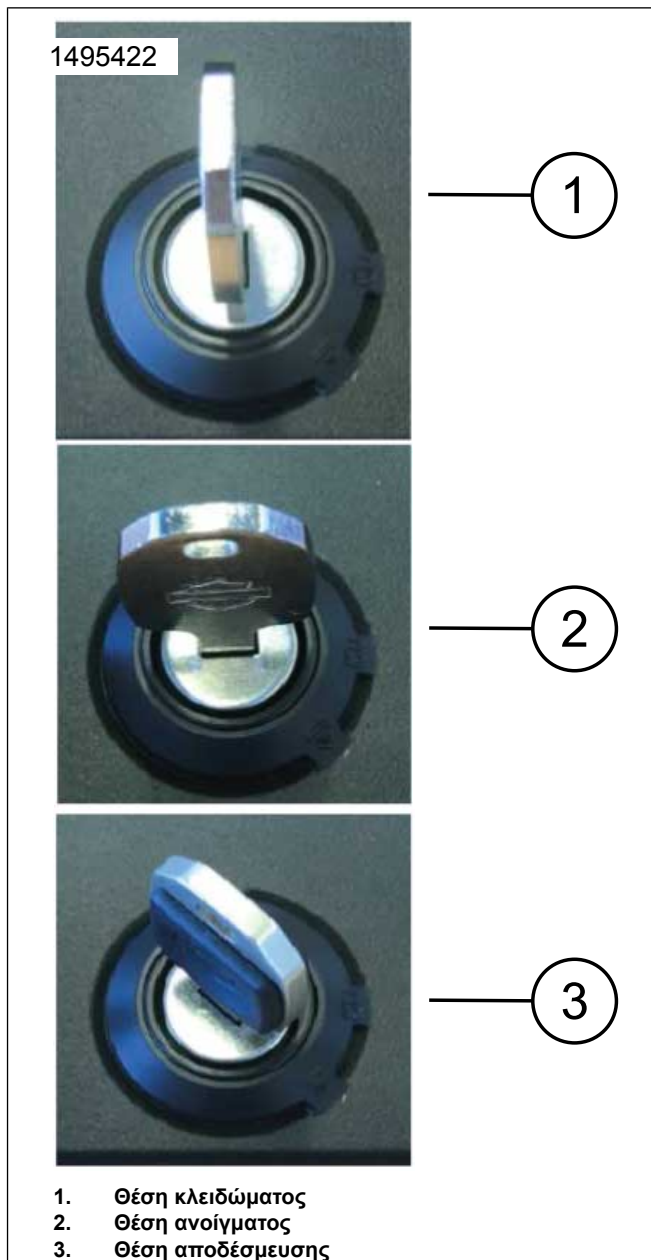

Εικόνα 11. Θέσεις κλειδώματος (τυπικό)

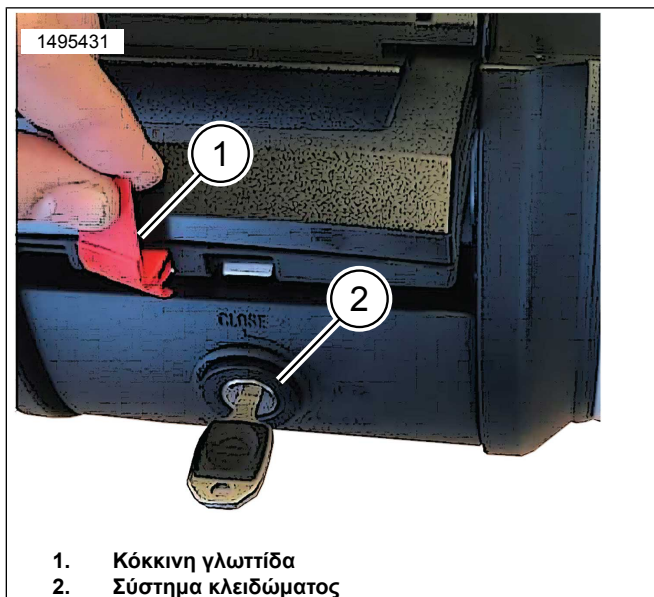

1. Κόκκινη γλωττίδα
2. Σύστημα κλειδώματος

Εικόνα 12. Λαβή άνω θήκης

Τοποθετήστε την άνω θήκη

1. Δείτε την Εικόνα 13. Εγκαταστήστε το κιτ τοποθέτησης στον βραχίονα στήριξης.
 - a. Τοποθετήστε το μάνδαλο (3) με τρεις βίδες (2) στο μπροστινό μέρος του βραχίονα στήριξης (1). Σφίξτε.
Ροπή: 5,4–6,6 N·m (48–58 in-lbs)
 - b. Τοποθετήστε το άγκιστρο (4) με βίδες (5) στο πίσω μέρος του βραχίονα στήριξης (1). Σφίξτε.
Ροπή: 5,4–6,6 N·m (48–58 in-lbs)
2. Κεντράρετε την άνω θήκη πάνω στον βραχίονα στήριξης.
3. Δείτε Εικόνα 13 και Εικόνα 14 . Σύρετε την άνω θήκη μπρος το μπροστινό μάνδαλο (3), κουνήστε προς τα κάτω μέχρι να κάνει κλικ μέσα στο πίσω άγκιστρο (4) .

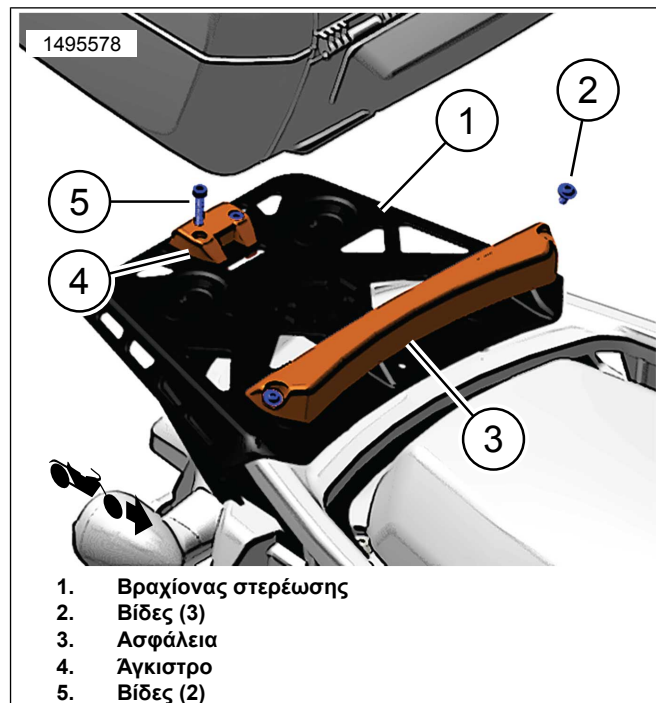

1. Βραχίονας στερέωσης
2. Βίδες (3)
3. Ασφάλεια
4. Άγκιστρο
5. Βίδες (2)

Εικόνα 13. Κιτ τοποθέτησης (53000812)

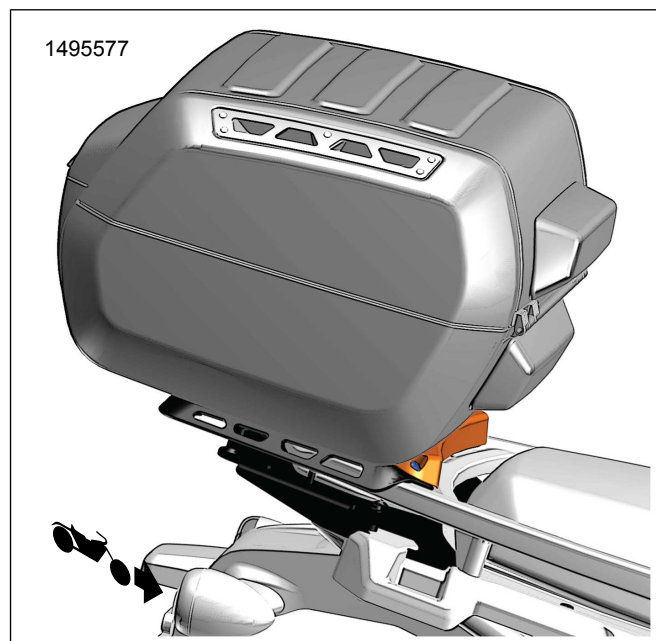

Εικόνα 14. Εγκατάσταση άνω θήκης

ΘΕΣΕΙΣ ΚΛΕΙΔΩΜΑΤΟΣ

1. **Κλειστή θέση:** η θήκη είναι κλειδωμένη.
2. **Ανοικτή θέση:** η θήκη είναι ξεκλειδωτή.
 - a. Ανοικτή θήκη: πιέστε προς τα κάτω πάνω στον κύλινδρο κλειδώματος.
 - b. Η κύρια λαβή θα εμφανιστεί.
 - c. Τραβήξτε τον μοχλό κάτω από τη λαβή για να ανοίξετε το καπάκι.
3. **Θέση αποδέσμευσης:** ξεκλειδώνει τον μοχλό αποδέσμευσης.

4. Αποδεσμεύστε τη θήκη από το όχημα.
 - a. Γυρίστε το κλειδί στη θέση αποδέσμευσης.
 - b. Πιέστε προς τα κάτω πάνω στον κύλινδρο κλειδώματος.
 - c. Η κύρια λαβή θα εμφανιστεί.
 - d. Τραβήξτε τον μοχλό αποδέσμευσης, σηκώστε τη θήκη και αφαιρέστε την από το όχημα.

ΣΗΜΕΙΩΣΗ

Πριν από την οδήγηση βεβαιωθείτε ότι η θήκη είναι πλήρως δεσμευμένη στην πλάκα στερέωσης και η λαβή είναι κλειστή, ισόπεδα με τη θήκη.