



TOP CASE MOUNTING KIT

PANGKALAHATANG IMPORMASYON

Talahanayan 1. Pangkalahatang Impormasyon

Mga Kit	Mga Iminumungkahing Kagamitan	Antas ng Kasanayan ⁽¹⁾
53000800	Mga Salaming Pangkaligtasan, Lyabe ng Torque	

(1) Kinakailangan ang paghihigpit sa halaga ng torque o iba pang mga katamtamang kagamitan at pamamaraan

MGA NILALAMAN NG KIT

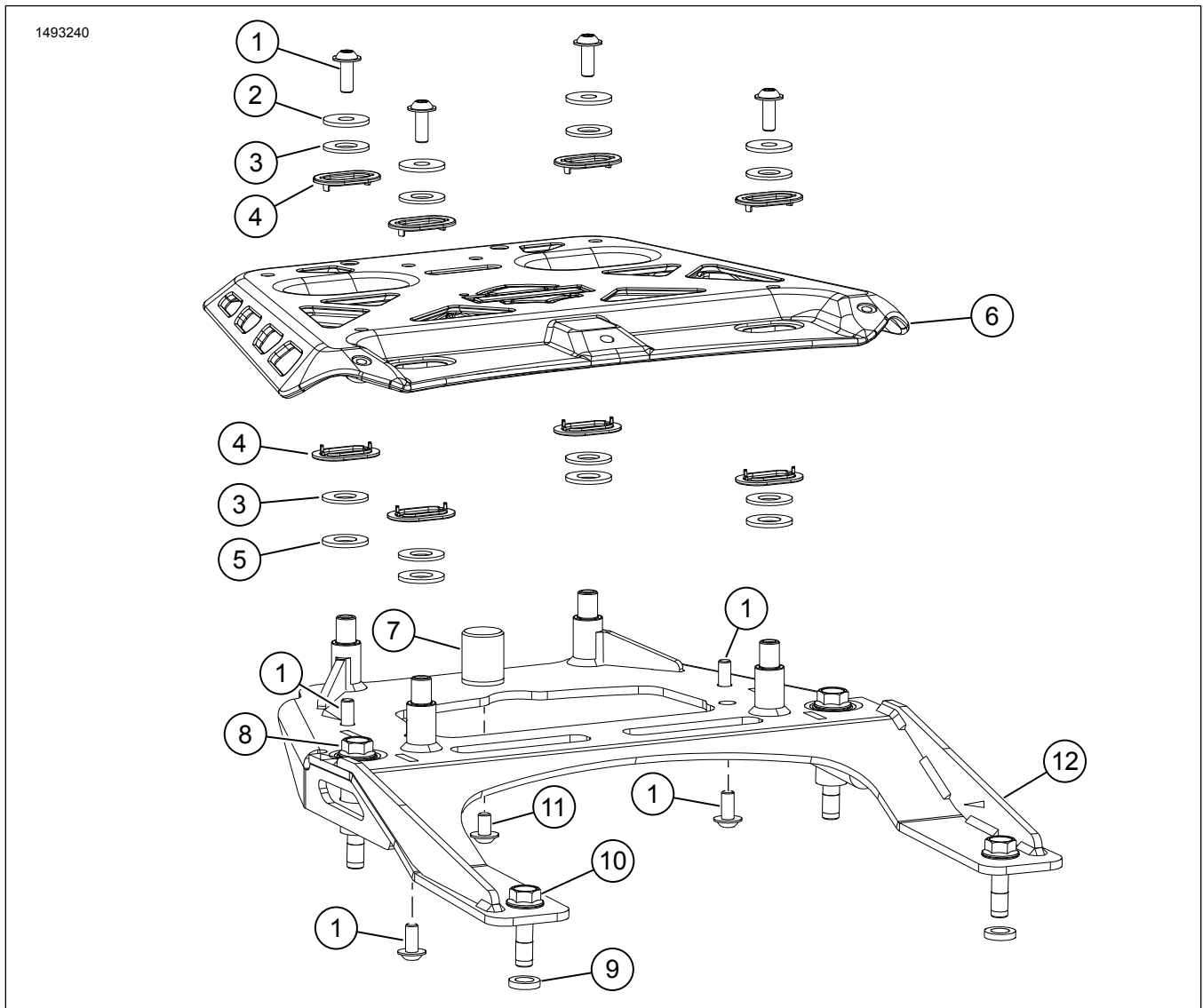

Figure 1. Mga Nilalaman ng Kit: Top Case Mounting

Talahanayan 2. Mga Nilalaman ng Kit: Top Case Mounting

Tiyakin na lahat ng nilalaman ay nasa kit bago magkabit o magtanggap ng mga item mula sa sasakyan.					
<input checked="" type="checkbox"/>	Item	Qty	Paglalarawan	Part No. (Piyesa Blg.)	Mga tala
<input type="checkbox"/>	1	8	Flange button head screw, M6 x 1.0 x 16	10200924	
<input type="checkbox"/>	2	4	Washer, flat, M6	53000800_17	Bahagi ng service kit (Piyesa Blg. 53000902)
<input type="checkbox"/>	3	8	Washer, plastic	53000800_12	Bahagi ng service kit (Piyesa Blg. 53000902)
<input type="checkbox"/>	4	8	Plastic slide	53000800_09	Bahagi ng service kit (Piyesa Blg. 53000902)
<input type="checkbox"/>	5	4	Washer, custom, M10	53000800_27	Bahagi ng service kit (Piyesa Blg. 53000902)
<input type="checkbox"/>	6	1	Top plate	53000850	
<input type="checkbox"/>	7	1	Bumper	53000918	Hindi sinerbisyuhan nang paisa-isa
<input type="checkbox"/>	8	2	Hex flange screw, M8 x 60	10201265	
<input type="checkbox"/>	9	2	Spacer	12400219	
<input type="checkbox"/>	10	2	Hex flange screw, M8 x 30	10201294	
<input type="checkbox"/>	11	1	Flange button head screw, M6 x 1.0 x 10	10201050	
<input type="checkbox"/>	12	1	Mounting bracket	53000844	Hindi sinerbisyuhan nang paisa-isa

PANGKALAHATAN

Mga Modelo

Para sa impormasyon ng fitment ng modelo, tingnan ang Parts and Accessories (Mga Piyesa at Accessory) (P&A) Retail na Katalogo o ang seksyon ng mga Piyesa at Accessory ng www.harley-davidson.com.

Tiyakin na ginagamit ang pinakabagong bersyon ng pahina ng tagubilin. Makukuha ito sa: h-d.com/isheets

Makipag-ugnayan sa Harley-Davidson Customer Support Center sa 1-800-258-2464 (para sa U.S. lang) o sa 1-414-343-4056.

Mga Kinakailangan sa Pagkakabit

▲ BABALA

Ang kaligtasan ng nagmamaneho at pasahero ay nakasalalay sa tamang pag-i-install ng kit na ito. Gamitin ang naaangkop na mga pamamaraan sa manwal ng serbisyo. Kung ang pamamaraan ay hindi abot ng iyong kakayahan o wala kang mga angkop na kasangkapan, ipagawa sa isang dealer ng Harley-Davidson ang pag-i-install. Ang maling pag-i-install ng kit na ito ay maaaring magresulta sa kamatayan o malubhang pinsala. (00333b)

TALA

Tumutukoy sa impormasyon sa manwal ng serbisyo ang pahina ng tagubilin na ito. Ang manwal ng serbisyo para sa taon/modelo ng motorsiklo ay kinakailangan para sa pagkakabit na ito at makukuha sa:

- Isang Harley-Davidson dealer.

- *H-D Service Information Portal (Portal ng Impormasyon sa Serbisyo), isang akses na nakabatay sa subscription na magagamit ng karamihang 2001 at mas bagong modelo. Para sa higit pang impormasyon, tingnan ang Mga madalas itanong tungkol sa mga subscription.*

MAGHANDA

1. Tingnan ang Figura 2. Tanggalin ang upuan ng angkasan (1) at ang upuan (2). Tingnan ang manwal ng serbisyo.

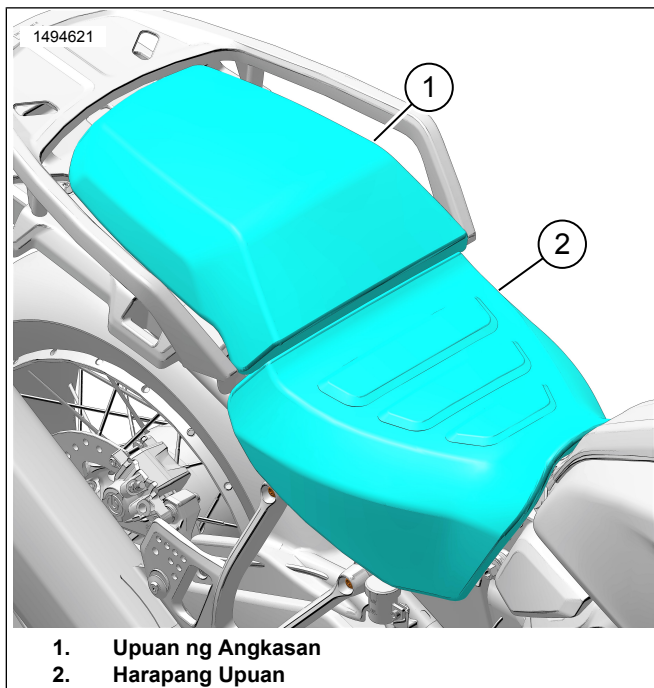

Figure 2. Upan

ALISIN

TALA

Nakakabit ang tail light harness at latch cable sa handhold base gamit ang mga cable strap.

1. Tingnan ang Figura 3. Tanggalin ang mga turnilyo ng handhold base (3).
2. Tingnan ang Figura 4. Tanggalin at itapon ang cable straps (2).
3. Tingnan ang Figura 4. Tanggalin ang tail light (3).
 - a. Idiskonekta ang tail light connector (5)
 - b. Tingnan ang Figura 3. Tanggalin ang mga turnilyo (1).
4. Tingnan ang Figura 4. Tanggalin ang latch ng upuan (6).
 - a. Tingnan ang Figura 3. Tanggalin ang mga turnilyo ng latch ng upuan (2).
5. Tingnan ang Figura 4. Tanggalin ang handhold (1) mula sa handhold base (7).
 - a. Tanggalin ang handhold screw (4).
6. Tingnan ang Figura 5. Magbarena ng clearance holes (1).
 - a. Magbarena ng apat na pilot holes.
3 mm (0.125 in)
 - b. Magbarena ng apat na butas.
20 mm (0,787 in)

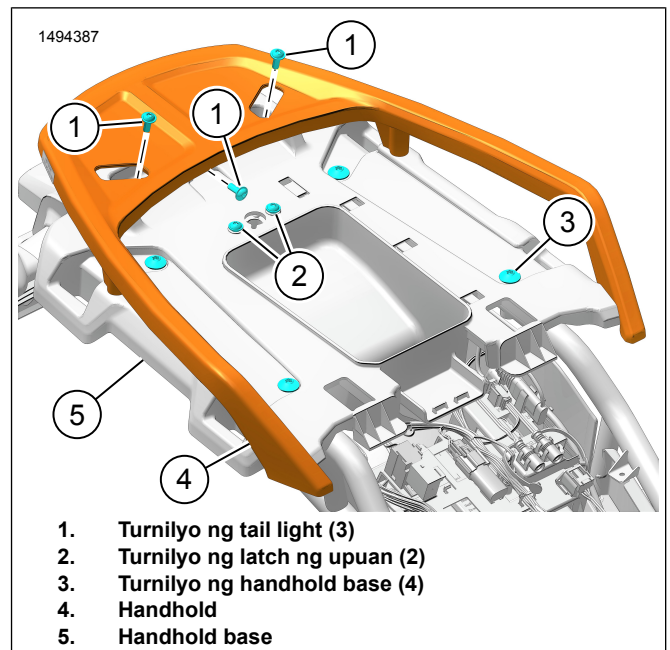

Figure 3. Hand Hold

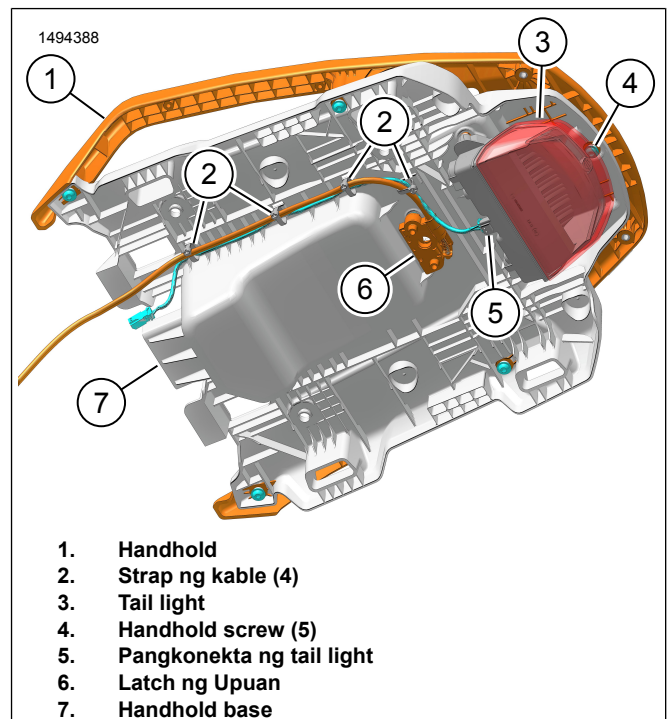

Figure 4. I-disassemble ang Handhold Base

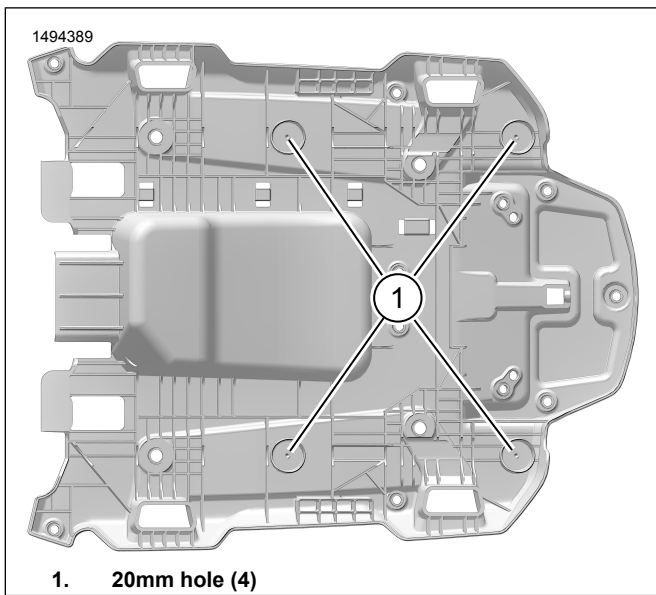

Figure 5. Handhold Base Holes

IKABIT

1. Tingnan ang Figura 4. Ikabit ang latch ng upuan (6).
 - a. Tingnan ang Figura 6. Ikabit ang mga turnilyo ng latch ng upuan (3). Higpitan.
Torque: 8–10 N·m (5,9–7,4 ft-lbs) *Mga turnilyo ng latch ng upuan*
2. Tingnan ang Figura 4. Ikabit ang tail light (3).
 - a. Tingnan ang Figura 6. Ikabit ang mga turnilyo ng tail light (2). Higpitan.
Torque: 7–9 N·m (5,2–6,6 ft-lbs) *Mga turnilyo ng tail light*
 - b. Ikonekta ang tail light connector (5)
3. Tingnan ang Figura 4. Iruta ang seat latch cable at tail light harness. Ikabit gamit ang **bagong** cable straps (2).
4. Tingnan ang Figura 6. Ikabit ang handhold base (1).
 - a. Ikabit ang mga turnilyo ng handhold base (4). Higpitan.
Torque: 28,5–32,5 N·m (21,0–24,0 ft-lbs) *Mga turnilyo ng handhold base*
5. Tingnan ang Figura 8. Ikabit ang bumper (2) at turnilyo (1) sa mounting bracket (3).
 - a. Higpitan ang turnilyo (1).
Torque: 9–11,5 N·m (6,6–8,5 ft-lbs) *Turnilyo ng bumper*
6. Tingnan ang Figura 7. Ikabit ang mga spacer (2) sa handhold base (1).
7. Tingnan ang Figura 8. Ikabit ang mounting bracket (3).
 - a. Maluwag na ikabit ang mga turnilyo (4, 5).

- b. Tingnan ang Figura 9. Ikabit ang handhold base sa mga turnilyo ng mounting bracket (5). Higpitan.
Torque: 9–11,5 N·m (6,6–8,5 ft-lbs) *Handhold base sa mga turnilyo ng mounting bracket*
- c. Tingnan ang Figura 8. Higpitan ang mga turnilyo (4, 5).
Torque: 32,5 N·m (24,0 ft-lbs) *Mga turnilyo ng mounting bracket*

8. Tingnan ang Figura 10. Ikabit ang handhold (2).

- a. Maluwag na ikabit ang mga turnilyo (1) sa parehong panig.
- b. Tingnan ang Figura 9. Ikabit ang handhold base sa mga turnilyo ng handhold (4).
- c. Higpitan ang lahat ng turnilyo.
Torque: 7–8 N·m (5,2–5,9 ft-lbs) *Mga turnilyo ng handhold*

9. **TALA**

Sundin ang torque na espesipikasyon para sa pagkakabit ng top plate. Ang top case ay magkakaroon ng paggalaw ng gilid-sa-gilid ayon sa disenyo nito. Ang pagkabigo sa pagsunod ng mga tagubilin ay maaaring magresulta sa pinsala sa mga bahagi.

Tingnan ang Figura 11. Ikabit ang top plate.

- a. Ikabit ang mga custom washer (6), plastic washer (5), at plastic slide (4) sa mounting bracket (7).
- b. Ikabit ang top plate (8).
- c. Ikabit ang mga plastic slide (4), plastic washer (3), flat washer (2) at mga turnilyo (1).
- d. Higpitan ang mga turnilyo (1).
Torque: 9,5 N·m (7,0 ft-lbs) *Mga turnilyo ng top plate*

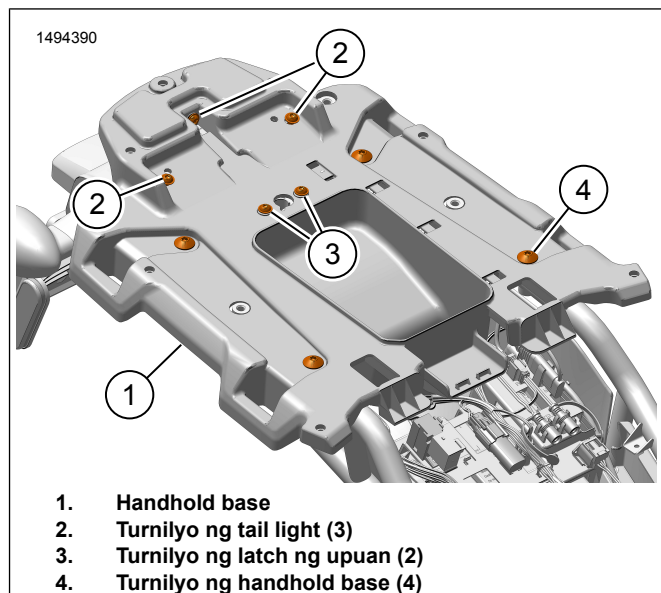

Figure 6. Ikabit ang Handhold Base

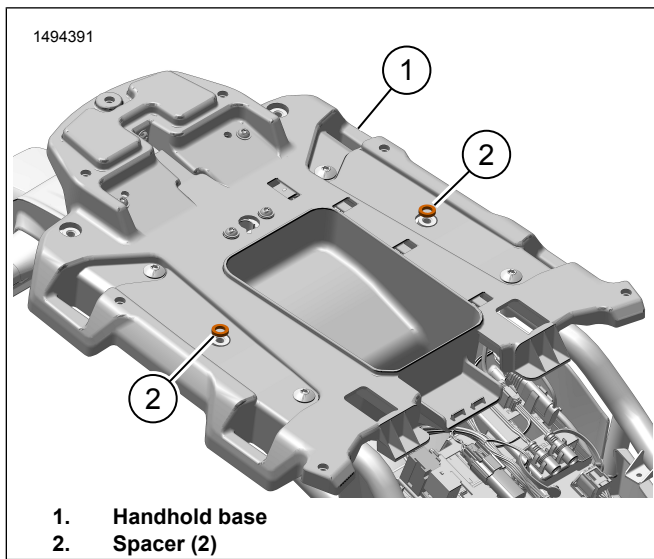

Figure 7. Mga Spacer

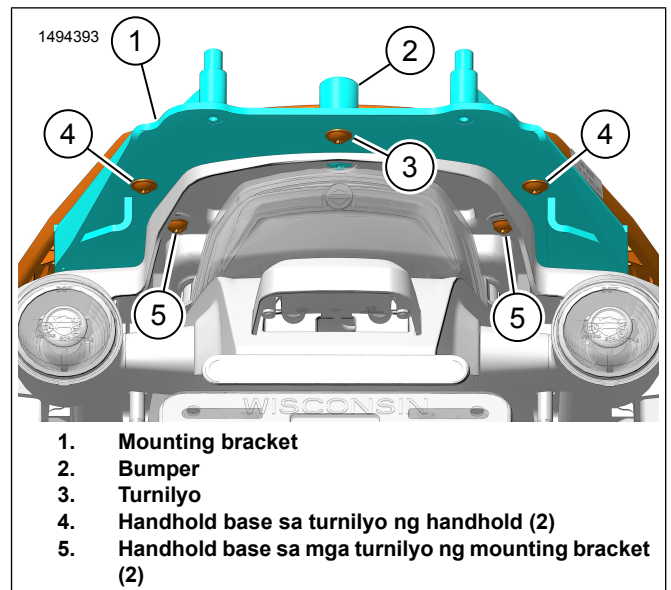

Figure 9. Mga Rear Mounting na Turnilyo

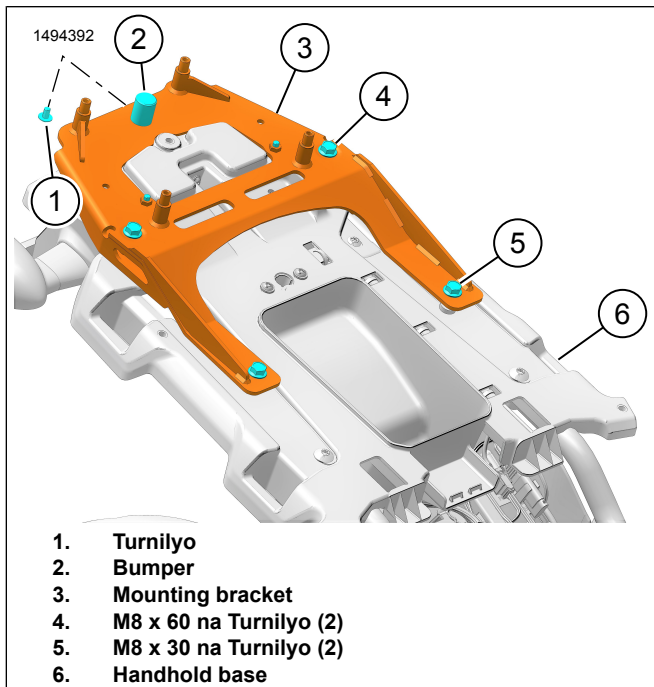

Figure 8. Pang-mount na Bracket

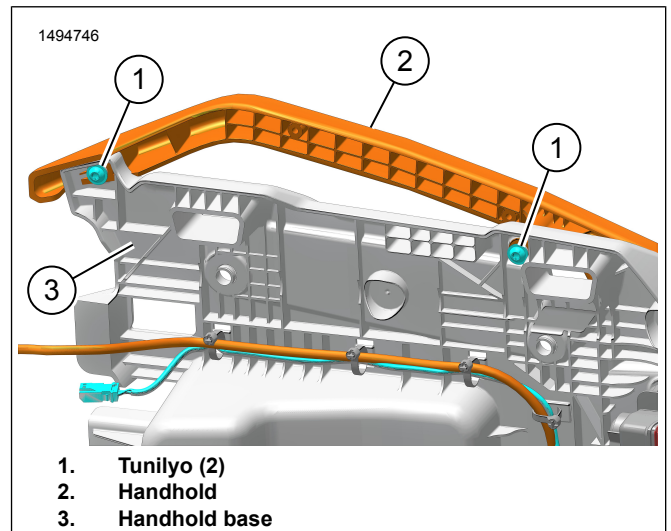

Figure 10. Handhold

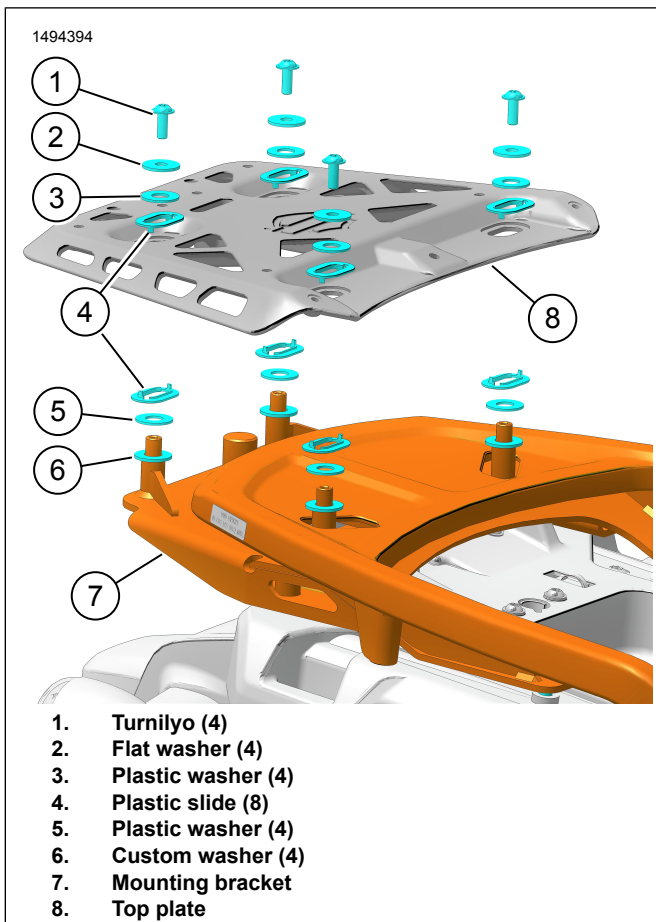

Figure 11. Top Plate Hardware

KUMPLETUHIN

1. Tingnan ang Figura 2. Tanggalin ang upuan (2) at ang upuan ng angkasan (1). Pagkatapos ikabit ang upuan, hilahin ang upuan upang matiyak kung nakakabit ito nang maayos. Tingnan ang manwal ng serbisyo.