



BỘ LẮP ĐẶT CÓP TRÊN

THÔNG TIN CHUNG

Bảng 1. Thông tin chung

Bộ sản phẩm	Dụng cụ khuyến nghị	Trình độ tay nghề ⁽¹⁾
53000800	Kính an toàn, Cần siết lực	

(1) Yêu cầu siết tới giá trị mô-men xoắn hoặc các công cụ và kỹ thuật vừa phải

CÁC CHI TIẾT TRONG BỘ SẢN PHẨM

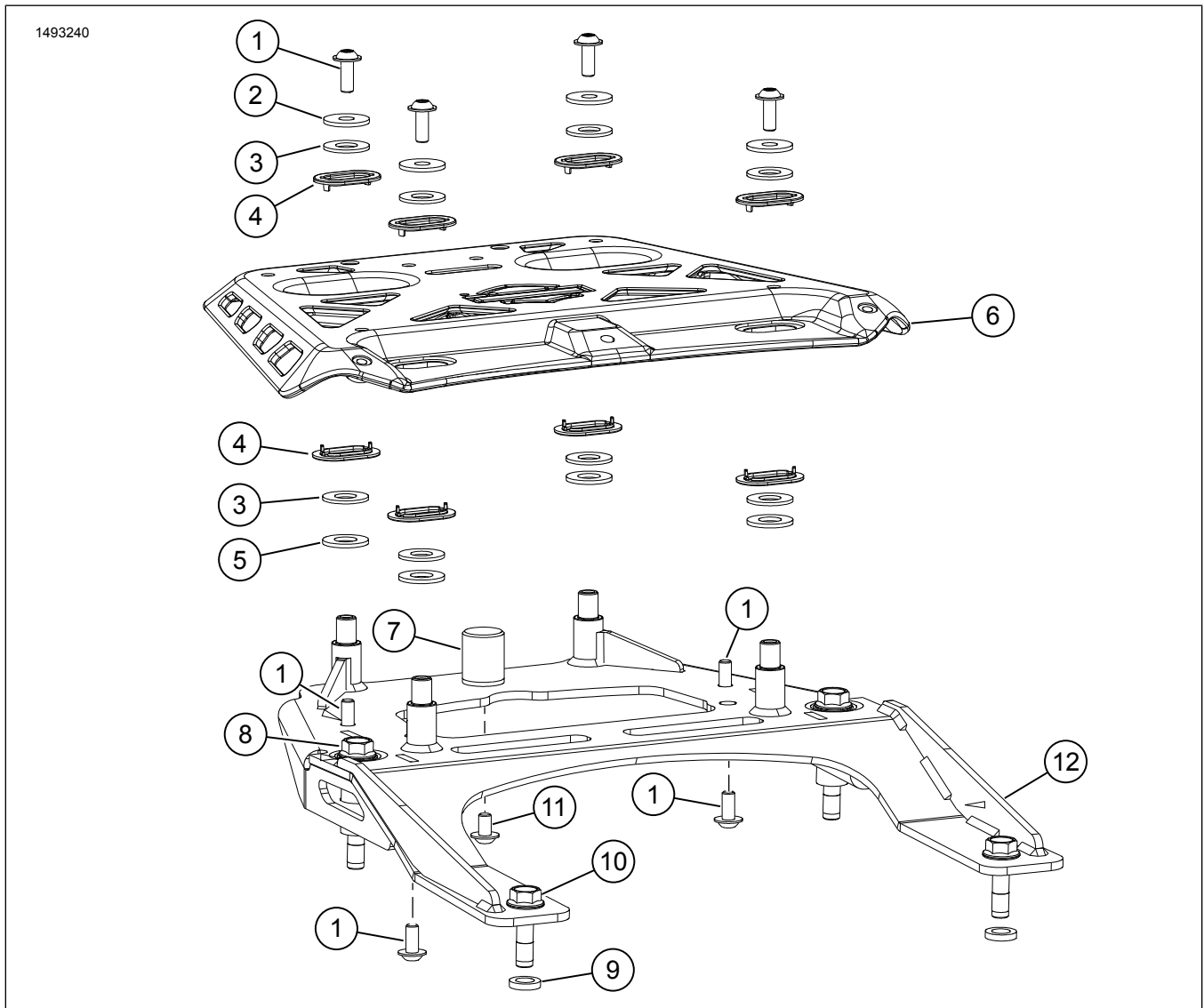

Hình 1. Các chi tiết trong bộ sản phẩm: Gắn cốp trên



Bảng 2. Các chi tiết trong bộ sản phẩm: Gắn Copp trên

Đảm bảo rằng bộ kit có đủ thành phần trước khi tiến hành lắp hoặc tháo linh kiện khỏi xe.					
<input checked="" type="checkbox"/>	Mặt hàng	Số lượng	Mô tả	Số bộ phận	Lưu ý
<input type="checkbox"/>	1	8	Vít đầu tròn mặt bích, M6 x 1.0 x 16	10200924	
<input type="checkbox"/>	2	4	Vòng đệm, dẹt, M6	53000800_17	Phụ tùng của bộ dịch vụ (Mã phụ tùng 53000902)
<input type="checkbox"/>	3	8	Vòng đệm, nhựa	53000800_12	Phụ tùng của bộ dịch vụ (Mã phụ tùng 53000902)
<input type="checkbox"/>	4	8	Trượt nhựa	53000800_09	Phụ tùng của bộ dịch vụ (Mã phụ tùng 53000902)
<input type="checkbox"/>	5	4	Vòng đệm, tùy chỉnh, M10	53000800_27	Phụ tùng của bộ dịch vụ (Mã phụ tùng 53000902)
<input type="checkbox"/>	6	1	Tấm đinh	53000850	
<input type="checkbox"/>	7	1	Ba-đờ-xóc	53000918	Không được bảo hành riêng lẻ
<input type="checkbox"/>	8	2	Vít lục giác có gờ, M8 x 60	10201265	
<input type="checkbox"/>	9	2	Đệm	12400219	
<input type="checkbox"/>	10	2	Vít lục giác có gờ, M8 x 30	10201294	
<input type="checkbox"/>	11	1	Vít đầu tròn mặt bích, M6 x 1.0 x 10	10201050	
<input type="checkbox"/>	12	1	Giá lắp	53000844	Không được bảo hành riêng lẻ

THƯỜNG

Mẫu xe

Để biết phụ tùng phù hợp với mẫu xe nào, vui lòng xem Phụ tùng và phụ kiện (P&A) Catalog Bán lẻ hoặc mục Phụ tùng và Phụ kiện trên www.harley-davidson.com

Kiểm tra xem tờ hướng dẫn có phải là phiên bản mới nhất không. Nó có sẵn tại: h-d.com/isheets

Liên hệ Trung tâm Hỗ trợ Khách hàng Harley-Davidson theo số điện thoại 1-800-258-2464 (chỉ Hoa Kỳ) hoặc 1-414-343-4056.

Yêu cầu lắp đặt

▲ CẢNH BÁO

Sự an toàn của người lái và người ngồi sau phụ thuộc vào việc lắp đặt chính xác bộ chi tiết này. Sử dụng các quy trình thích hợp trong hướng dẫn bảo dưỡng. Nếu bạn không đủ khả năng làm theo quy trình hoặc không có đúng dụng cụ, hãy nhờ đại lý của Harley-Davidson thực hiện việc lắp đặt. Việc lắp sai bộ chi tiết này có thể dẫn đến thương tích nghiêm trọng hoặc tử vong. (00333b)

LƯU Ý

Tờ hướng dẫn này có tham chiếu đến thông tin hướng dẫn bảo dưỡng. Quá trình lắp đặt này đòi hỏi phải có sách hướng dẫn bảo dưỡng của mẫu mô-tô thuộc năm này và có sẵn từ:

- Đại lý Harley-Davidson.
- Cổng thông tin dịch vụ H-D, truy cập theo đăng ký có sẵn với hầu hết các mẫu xe từ 2001 trở về sau. Để biết thêm thông tin, hãy xem mục Câu hỏi thường gặp về đăng ký.

CHUẨN BỊ

1. Xem Hình 2. Tháo nệm lót yên xe (1) và yên xe (2). Xem sách hướng dẫn bảo dưỡng.

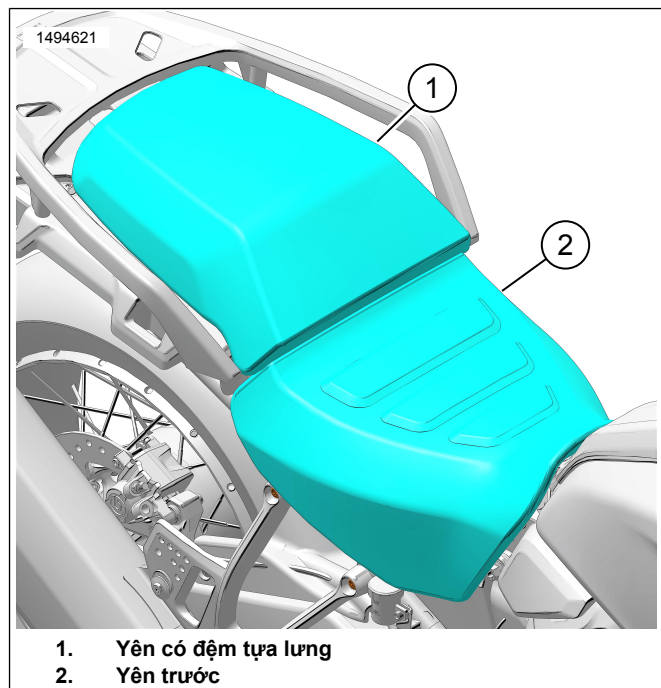

Hình 2. Yên xe

THÁO

LƯU Ý

Bỏ dây đèn hậu và cáp chốt được gắn vào bộ tay nắm bằng dây thít cáp.

1. Xem Hình 3. Tháo vít bộ tay nắm (3).
2. Xem Hình 4. Tháo và bỏ đai cáp (2).
3. Xem Hình 4. Tháo đèn đuôi xe (3).
 - a. Tháo giắc nối đèn hậu (5)
 - b. Xem Hình 3. Tháo vít (1).
4. Xem Hình 4. Tháo chốt yên (6).
 - a. Xem Hình 3. Tháo vít chốt yên (2).
5. Xem Hình 4. Tháo tay nắm (1) từ bộ tay nắm (7).
 - a. Tháo vít bộ tay nắm (4).
6. Xem Hình 5. Khoan lỗ thông (1).
 - a. Khoan bốn lỗ thử.
3 mm (0,125 in)
 - b. Khoan bốn lỗ.
20 mm (0,787 in)

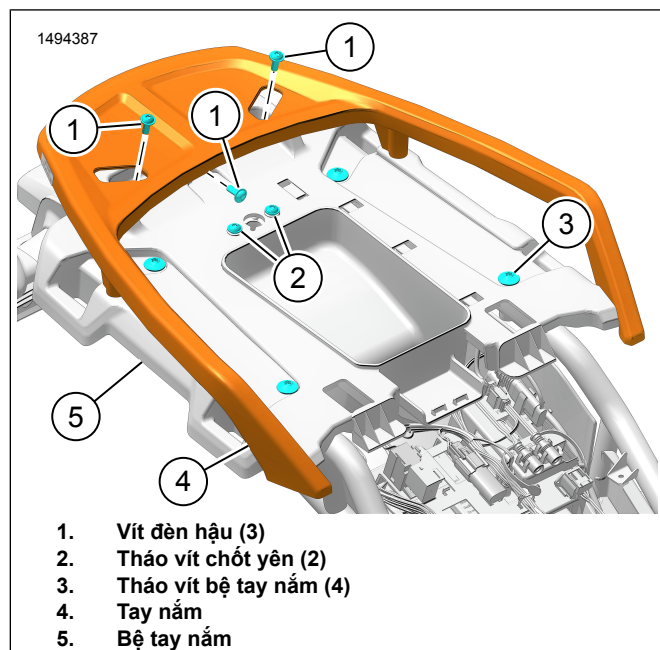

Hình 3. Nút vận

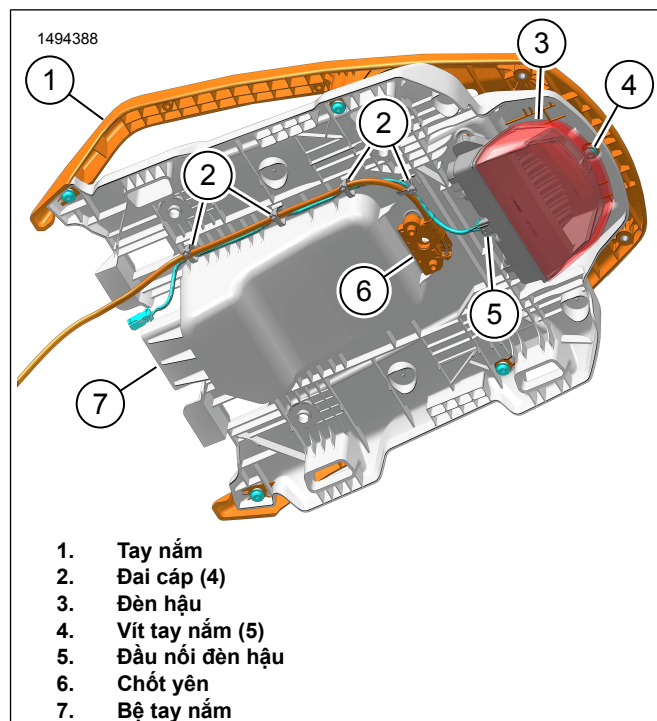

Hình 4. Tháo rời bộ tay nắm

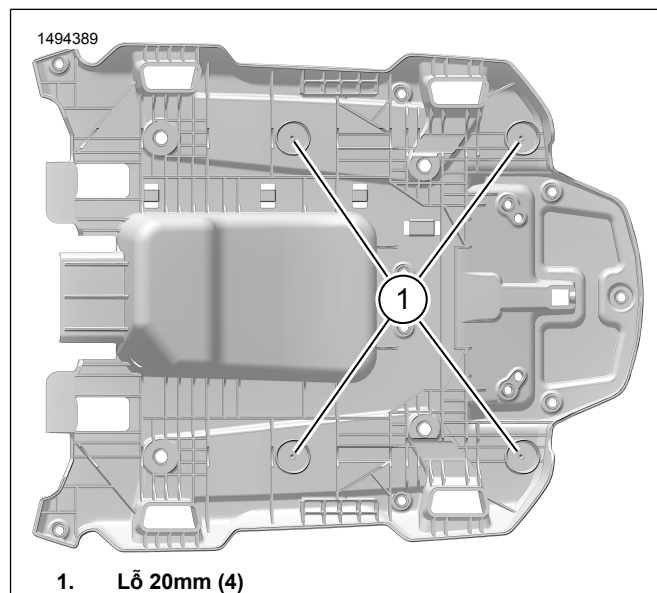

Hình 5. Vít bộ tay nắm

LẮP ĐẶT

1. Xem Hình 4. Lắp chốt yên (6).
 - a. Xem Hình 6. Lắp vít chốt yên (3). Siết chặt.
Mô-men: 8–10 N·m (5,9–7,4 ft-lbs) *Vít chốt yên*
2. Xem Hình 4. Lắp đặt đèn hậu (3).
 - a. Xem Hình 6. Lắp vít đèn hậu (2). Siết chặt.
Mô-men: 7–9 N·m (5,2–6,6 ft-lbs) *Vít đèn hậu*
 - b. Nối giắc nối đèn hậu (5)

3. Xem Hình 4. Định tuyến dây cáp chốt yên và bó dây đèn hậu. Cố định bằng dây thít cáp mới (2).

4. Xem Hình 6. Lắp bộ tay nắm (1).

a. Lắp vít bộ tay nắm (4). Siết chặt.

Mô-men: 28,5–32,5 N·m (21,0–24,0 ft-lbs) *Vít bộ tay nắm*

5. Xem Hình 8. Lắp đặt ba-đờ-xốc (2) và vít (1) vào giá lắp (3).

a. Siết chặt vít (1).

Mô-men: 9–11,5 N·m (6,6–8,5 ft-lbs) *Vít ba-đờ-xốc*

6. Xem Hình 7. Lắp miếng đệm (2) vào bộ tay nắm (1).

7. Xem Hình 8. Lắp giá lắp (3).

a. Lắp hồ vít (4, 5).

b. Xem Hình 9. Lắp bộ tay nắm với vít giá lắp (5). Siết chặt.

Mô-men: 9–11,5 N·m (6,6–8,5 ft-lbs) *Bộ tay nắm với vít giá lắp*

c. Xem Hình 8. Siết chặt các vít (4, 5).

Mô-men: 32,5 N·m (24,0 ft-lbs) *Vít giá lắp*

8. Xem Hình 10. Lắp tay nắm (2).

a. Lắp hồ vít (1) trên cả hai mặt.

b. Xem Hình 9. Lắp bộ tay nắm với vít tay nắm (4).

c. Siết chặt tất cả các vít.

Mô-men: 7–8 N·m (5,2–5,9 ft-lbs) *Vít tay nắm*

9. **LƯU Ý**

Thực hiện theo thông số mô men để cài đặt tấm đĩnh. Tấm đĩnh sẽ có chuyển động trái phải theo thiết kế. Không tuân theo hướng dẫn có thể dẫn đến hư hỏng các bộ phận.

Xem Hình 11. Lắp tấm đĩnh.

a. Lắp đặt vòng đệm tùy chỉnh (6), vòng đệm nhựa (5) và trượt nhựa (4) lên giá lắp (7).

b. Lắp tấm đĩnh (8).

c. Lắp đặt trượt nhựa (4), vòng đệm nhựa (3), vòng đệm dẹt (2) và vít (1).

d. Siết chặt vít (1).

Mô-men: 9,5 N·m (7,0 ft-lbs) *Vít tấm đĩnh*

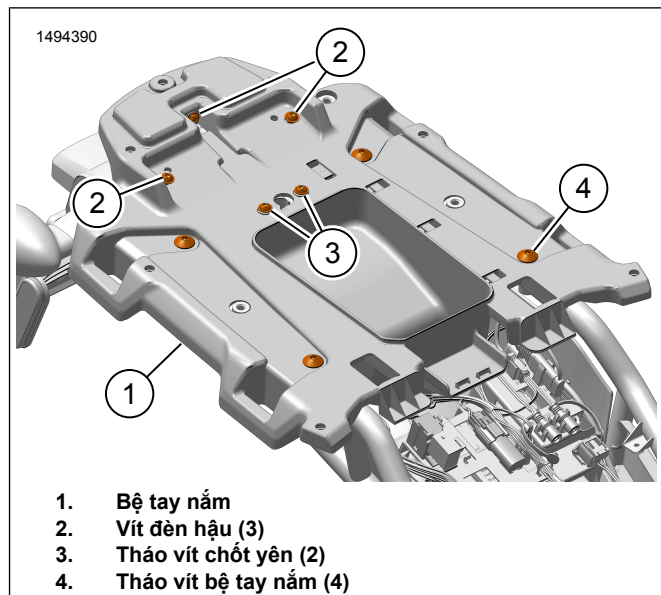

Hình 6. Lắp bộ tay nắm

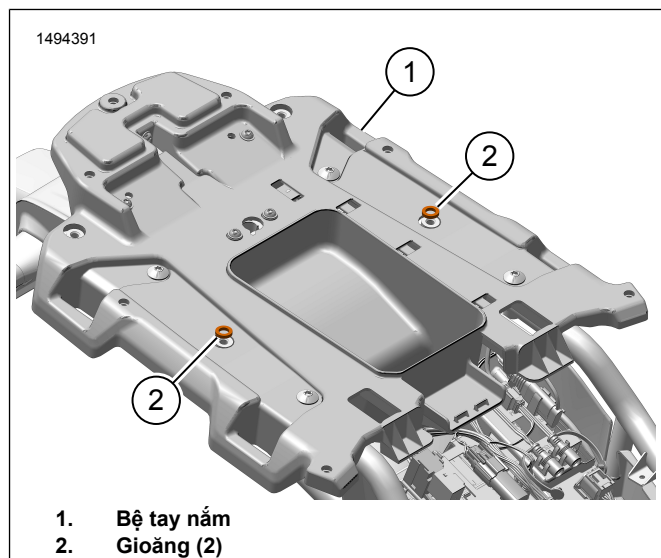

Hình 7. Miếng đệm

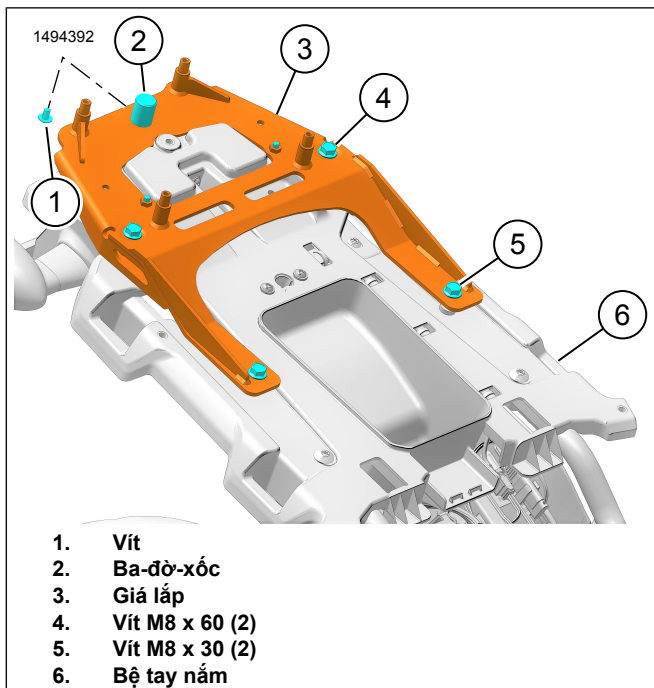

Hình 8. Giá lắp

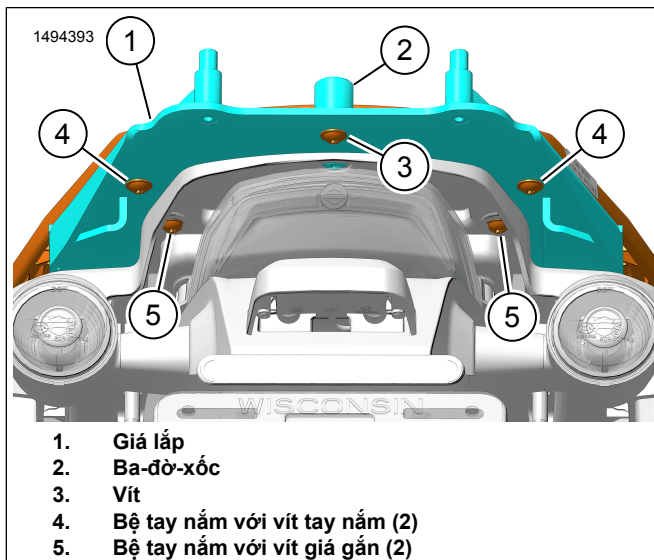

Hình 9. Vít gắn phía sau

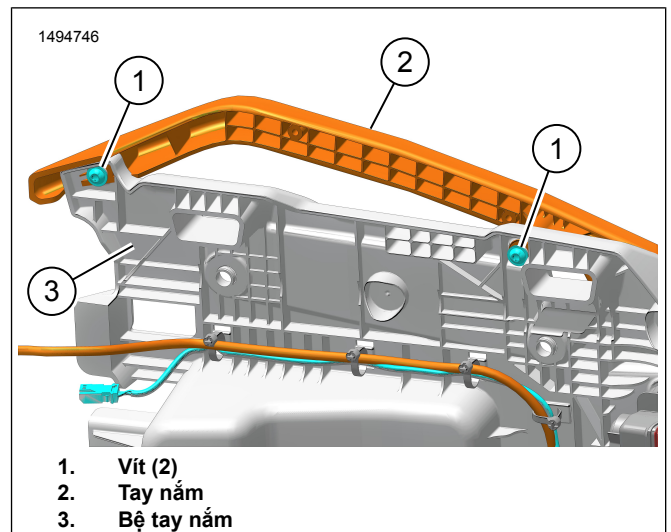

Hình 10. Tay nắm

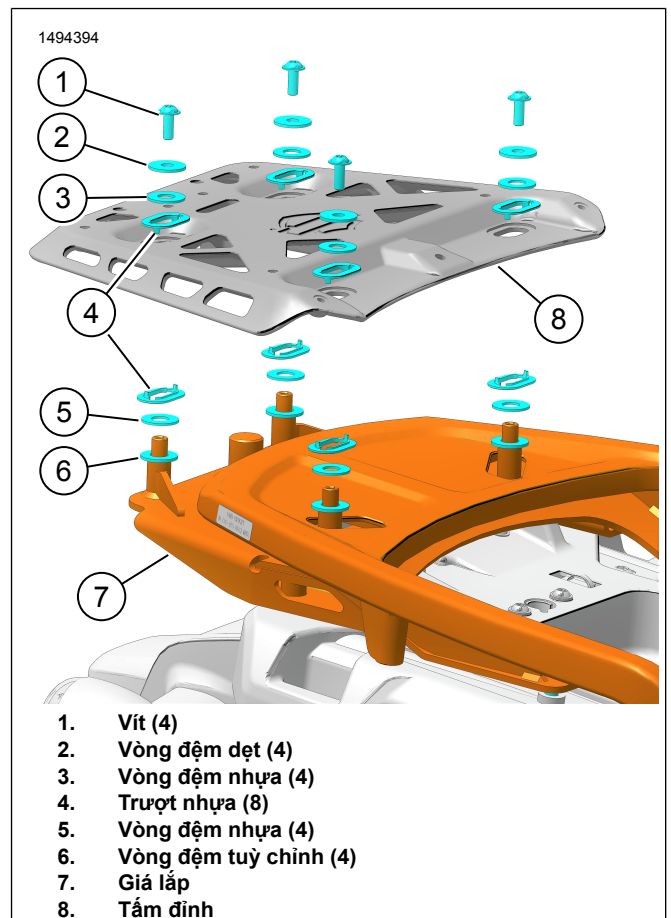

Hình 11. Phụ tùng Tấm trên

HOÀN THÀNH

1. Xem Hình 2. Lắp yên xe (2) và yên sau (1). Sau khi lắp, kéo yên xe lên để kiểm tra xem yên được lắp chắc chắn hay chưa. Xem sách hướng dẫn bảo dưỡng.