



МОНТАЖЕН КОМПЛЕКТ ЗА ГОРЕН КУФАР

ОБЩА ИНФОРМАЦИЯ

Таблица 1. Обща информация

Комплекти	Предложени инструменти	Ниво на умения ⁽¹⁾	Час
53000800	Защитни очила, динамометричен гаечен ключ		1,5 часа

(1) Необходимо е затягане до стойността на въртящия момент или други обикновени инструменти или техники

СЪДЪРЖАНИЕ НА КОМПЛЕКТА

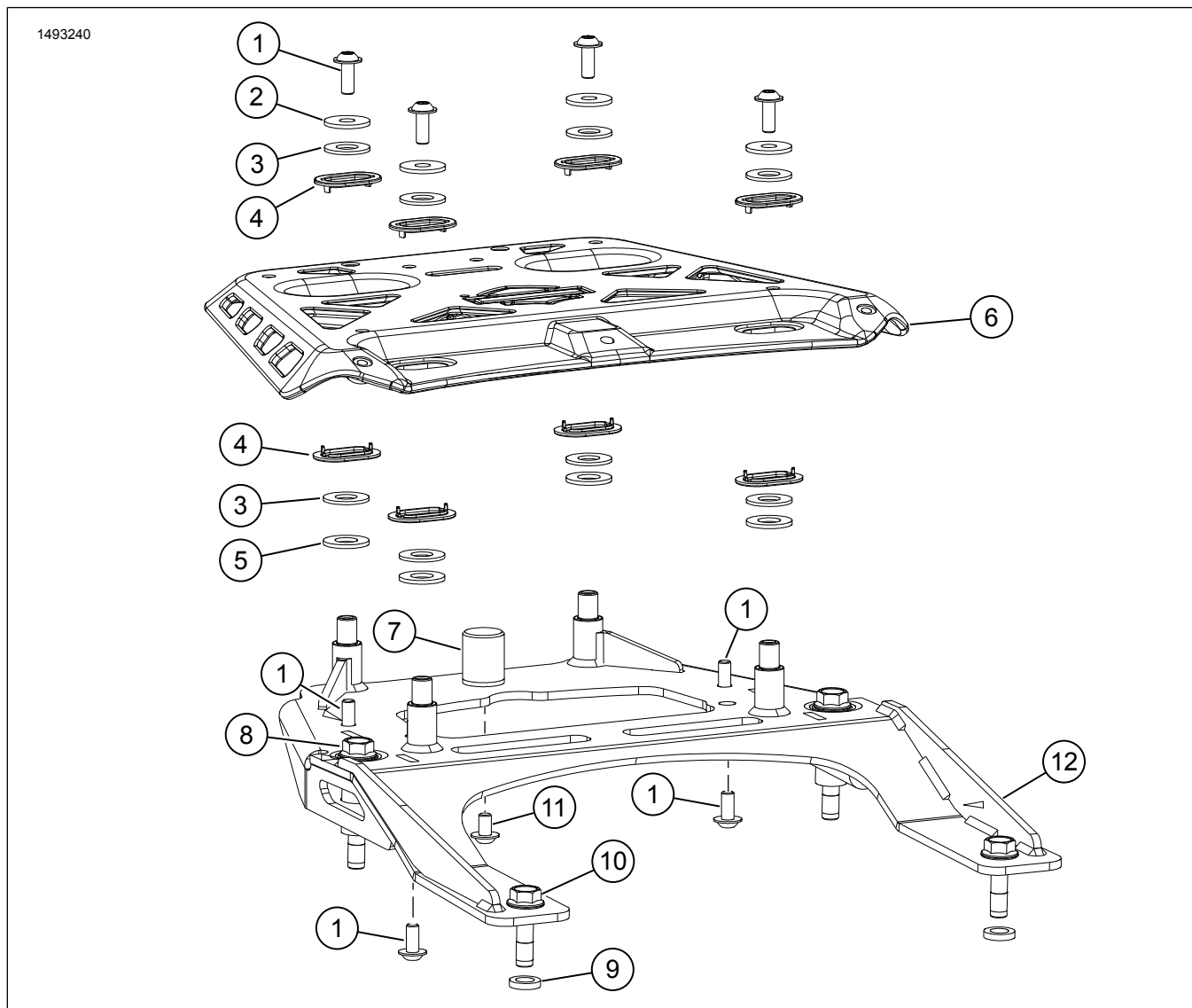

Фигура 1. Съдържание на комплекта: Монтаж на горен куфар

Таблица 2. Съдържание на комплекта: Монтаж на горен куфар

<input checked="" type="checkbox"/>	Уверете се, че всички части са налични в комплекта, преди да монтирате или отстранявате елементи от превозното средство.				
	Брой	Код	Описание	Част №	Бележки
<input type="checkbox"/>	1	8	Винтове с полукръгла глава с фланец, М6 x 1.0 x 16	10200924	
<input type="checkbox"/>	2	4	Шайба, плоска, М6	53000800_17	Част от комплект за обслужване (част № 53000902)
<input type="checkbox"/>	3	8	Шайба, пластмасова	53000800_12	Част от комплект за обслужване (част № 53000902)
<input type="checkbox"/>	4	8	Пластмасов улей за плъзгане	53000800_09	Част от комплект за обслужване (част № 53000902)
<input type="checkbox"/>	5	4	Гайка, по поръчка, М10	53000800_27	Част от комплект за обслужване (част № 53000902)
<input type="checkbox"/>	6	1	Горна плоча	53000850	
<input type="checkbox"/>	7	1	Броня	53000918	
<input type="checkbox"/>	8	2	Шестостенен винт с фланец, М8 x 60	10201265	
<input type="checkbox"/>	9	2	Втулка	12400219	
<input type="checkbox"/>	10	2	Шестостенен винт с фланец, М8 x 30	10201294	
<input type="checkbox"/>	11	1	Винтове с полукръгла глава с фланец, М6 x 1.0 x 10	10201050	
<input type="checkbox"/>	12	1	Монтажна скоба	53000844	

ОБЩИ

Модели

За информация за съответствие с модела, моля, вижте Части и аксесоари (P&A) каталога за части и аксесоари, раздел www.harley-davidson.com.

Уверете се, че се използва най-новата версия на инструкциите. Тя е достъпна на: h-d.com/isheets

Свържете се с центъра за поддръжка на клиенти на Harley-Davidson на 1-800-258-2464 (само за САЩ) или на 1-414-343-4056.

Изисквания за монтаж

▲ ПРЕДУПРЕЖДЕНИЕ

Безопасността на водача и пътника зависи от правилното поставяне на този комплект. Ако сметнете, че не можете да извършите процедурата или не разполагате с правилните инструменти, свържете се с дилър на Harley-Davidson да извърши инсталирането. Неправилното поставяне на този комплект би могло да предизвика смърт или сериозно нараняване. (00308b)

NOTE

Тези инструкции се отнасят до информацията в сервизното ръководство. За този монтаж е необходимо сервизно ръководство за мотоциклет от този модел и година и е наличен от:

- Дилър на Harley-Davidson.
- Порталът с информация за обслужване на H-D, базиран на абонамент достъп за повечето модели от 2001 г. и по-нови. За повече информация вижте често задаваните въпроси за абонаментите.

ПРИГОТВЕТЕ СЕ

1. Вижте фигура 2. Свалете облегалката (1) и седалката (2).

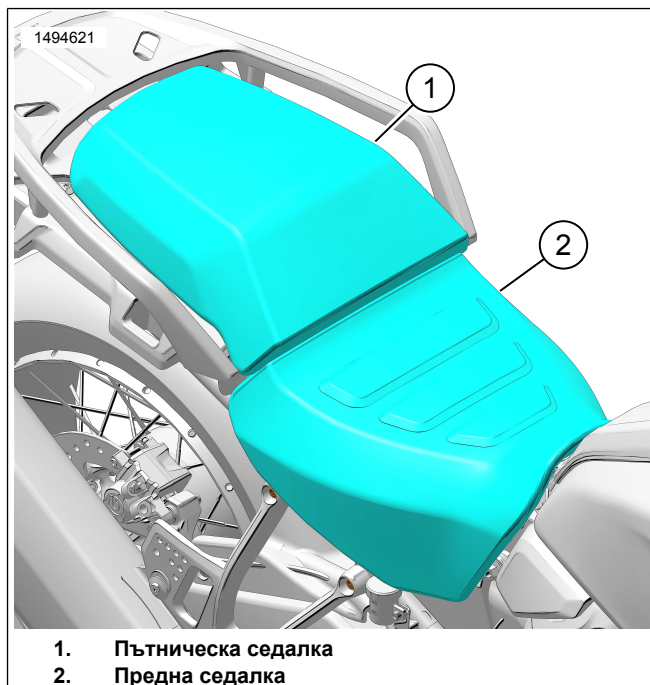

1. Пътническа седалка
2. Предна седалка

Фигура 2. Седалка

СВАЛЯНЕ

1. **NOTE**

Окабеляване за задни светлинни и заключващ кабел са прикрепени към основата на ръкохватката с ремъци.

Вижте фигура 3. Свалете винтовете от основата на ръкохватката (3).

2. Вижте фигура 4. Премахнете и изхвърлете ремъците (2).
3. Вижте фигура 4. Премахнете задната светлина (3).
 - a. Разкачете конектора на задната светлина (5).
 - b. Вижте фигура 3. Премахнете винтовете (1).
4. Вижте фигура 4. Премахнете ключалката на седалката (6).
 - a. Вижте фигура 3. Премахнете винтовете на ключалката на седалката (2).
5. Вижте фигура 4. Премахнете ръкохватката (1) от основата на ръкохватката (7).
 - a. Премахнете винтовете от ръкохватката (4).
6. Вижте фигура 5. Пробийте отвори за просвет (1).
 - a. Пробийте четири направляващи отвора.
3 mm (0,125 in)
 - b. Пробийте четири отвора.
20 mm (0,787 in)

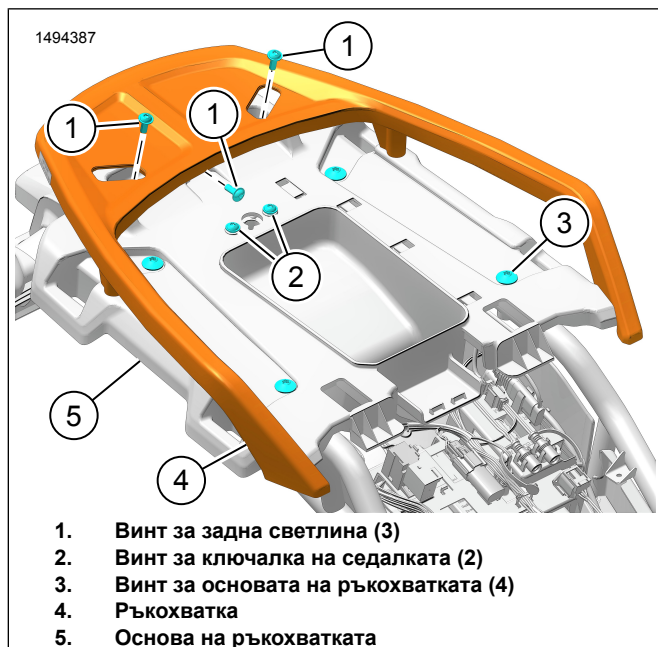

Фигура 3. Ръкохватка

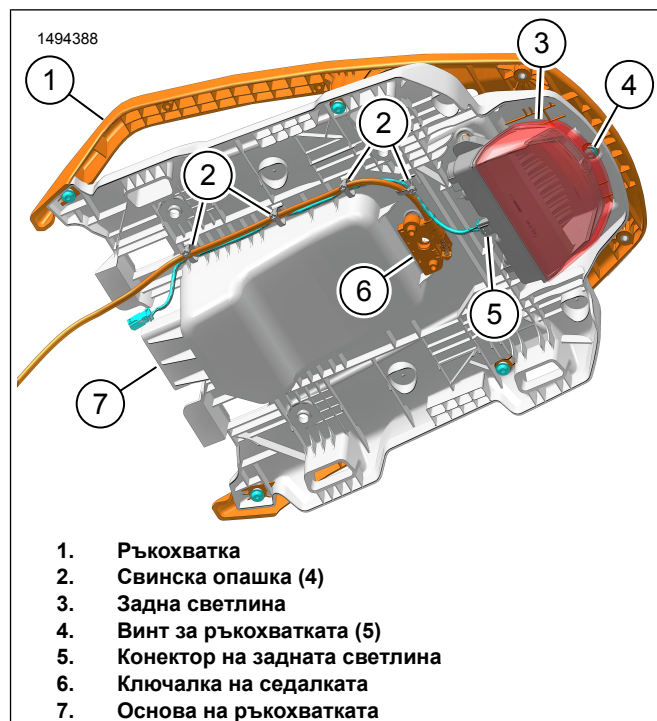

Фигура 4. Разглобете основата на ръкохватката

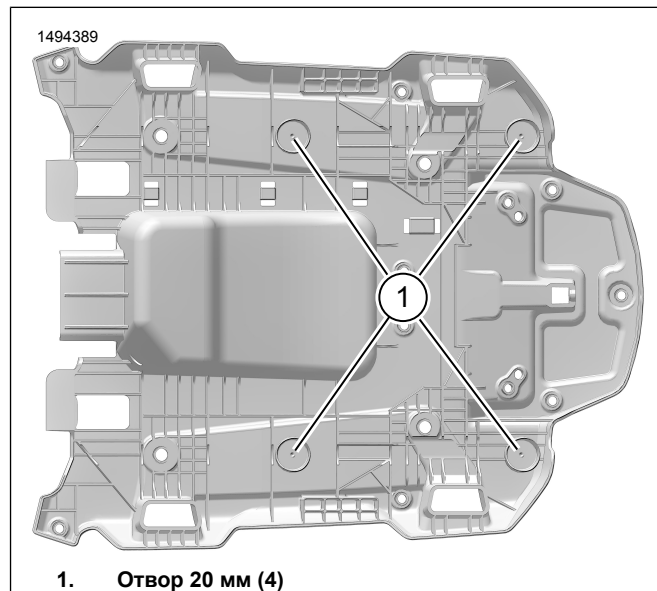

Фигура 5. Отвори на основата на ръкохватката

МОНТИРАНЕ

1. Вижте фигура 4. Монтирайте ключалката на седалката (6).
 - a. Вижте фигура 6. Монтирайте винтовете на ключалката на седалката (3). Затегнете.
Въртящ момент: 8–10 N·m (5,9–7,4 ft-lbs) Винт за ключалка на седалката

2. Вижте фигура 4. Монтирайте задната светлина (3).

a. Вижте фигура 6. Монтирайте винтовете на задната светлина (2). Затегнете.

Въртящ момент: 7–9 N·m (5,2–6,6 ft-lbs) *Винтове за задна светлина*

b. Свържете конектора на задната светлина (5)

3. Вижте фигура 4. Прекарайте кабела на ключалката на седалката и окабеляването на задната светлина. Затегнете с **нови** ремъци (2).

4. Вижте фигура 6. Монтирайте основата на ръкохватката (1).

a. Монтирайте винтовете на основата на ръкохватката (4). Затегнете.

Въртящ момент: 28,5–32,5 N·m (21,0–24,0 ft-lbs) *Винтове за основата на ръкохватката*

5. Вижте фигура 8. Монтирайте бронята (2) и винта (1) в монтажната скоба (3).

a. Затегнете винта (1).

Въртящ момент: 9–11,5 N·m (6,6–8,5 ft-lbs) *Винт за броня*

6. Вижте фигура 7. Монтирайте разделителите (2) в основата на ръкохватката (1).

7. Вижте фигура 8. Монтирайте монтажната скоба (3).

a. Монтирайте без да затягате винтовете (4, 5).

b. Вижте фигура 9. Монтирайте основата на ръкохватката към винтовете на монтажната скоба (5). Затегнете.

Въртящ момент: 9–11,5 N·m (6,6–8,5 ft-lbs) *Основата на ръкохватките към винтовете на монтажната скоба*

c. Вижте фигура 8. Затегнете винтовете (4, 5).

Въртящ момент: 32,5 N·m (24,0 ft-lbs) *Винтове за монтажна скоба*

8. Вижте фигура 10. Монтирайте ръкохватката (2).

a. Монтирайте без да затягате винтовете (1) от двете страни.

b. Вижте фигура 9. Монтирайте основата на ръкохватката към винтовете на ръкохватката (4).

c. Затегнете всички винтове.

Въртящ момент: 7–8 N·m (5,2–5,9 ft-lbs) *Винтове за ръкохватката*

9. Вижте фигура 11. Монтирайте горната плоча.

a. Монтирайте персонализираните шайби (6), пластмасовите шайби (5) и пластмасовите плъзгачи (4) върху монтажната скоба (7).

b. Монтирайте горната плоча (8).

c. Монтирайте пластмасовите плъзгачи (4), пластмасовите шайби (3), плоските шайби (2) и винтовете (1).

d. Затегнете винтовете (1).

Въртящ момент: 9,5 N·m (7,0 ft-lbs) *Винтове за горна плоча*



Фигура 6. Монтирайте основата на ръкохватката

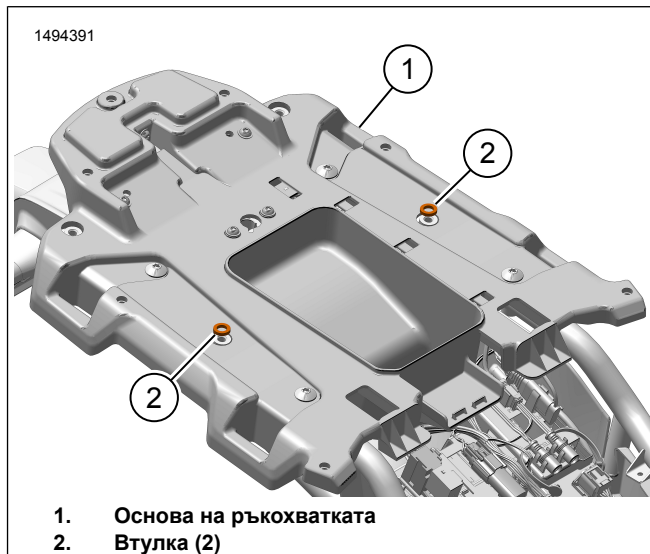

Фигура 7. Разделители

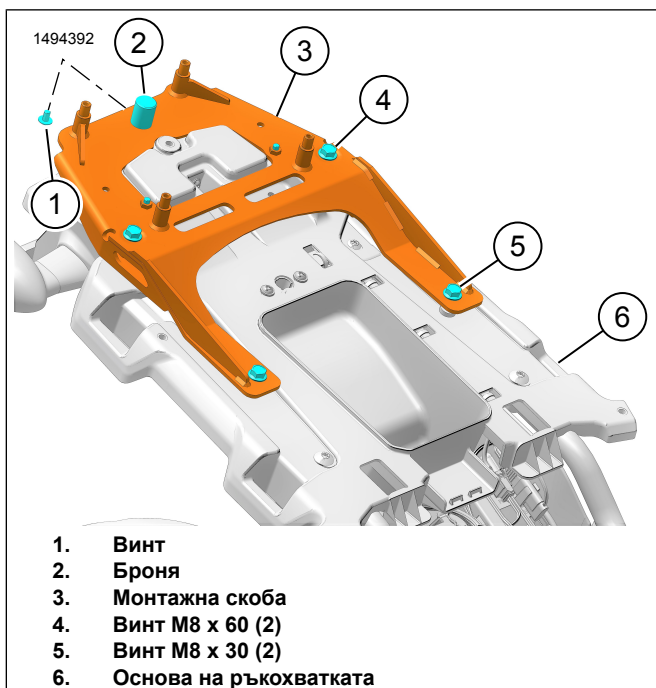

Фигура 8. Монтажна скоба



Фигура 9. Задни монтажни винтове

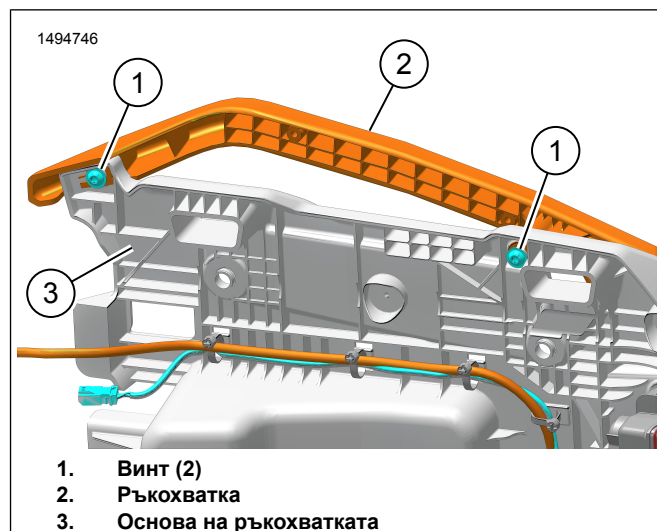

Фигура 10. Ръкохватка

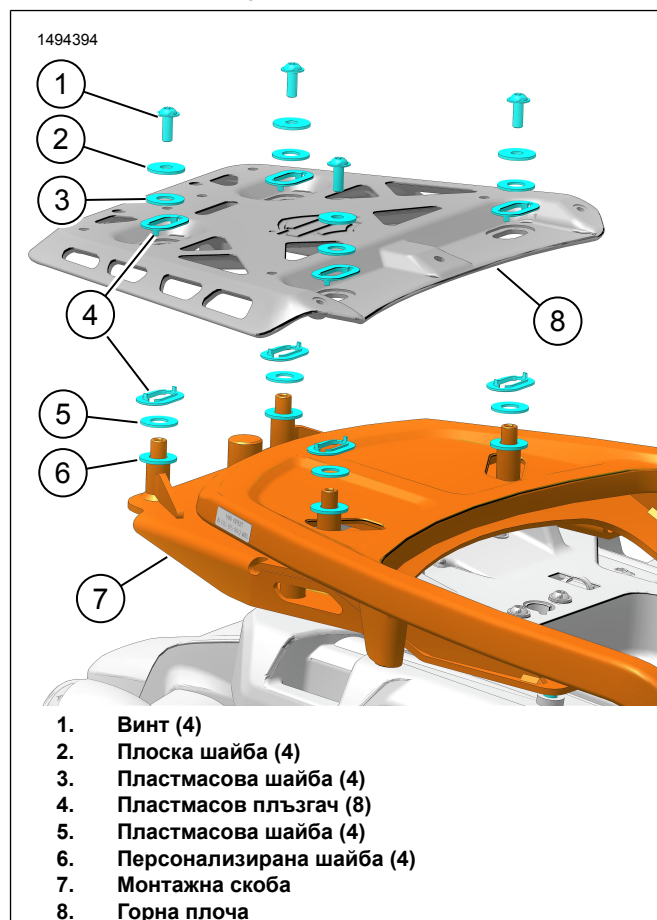

Фигура 11. Крепежни елементи за горната плоча

ЗАВЪРШЕНО

⚠ ПРЕДУПРЕЖДЕНИЕ

След монтиране на седалката, издърпайте я нагоре, за да сте сигурни, че е здраво закрепена на мястото си. Незакрепената седалка може да се размести по време на шофирането и да предизвика загуба на управление, което от своя страна би могло да доведе до смърт или сериозно нараняване. (00070b)

1. Видже фигура 2. Монтирайте седалката (2) и облегалката (1).