



## 顶箱安装套件

### 基本信息

表1。概述

套件	建议工具	技能水平 <sup>(1)</sup>
53000800	防护眼镜，扭矩扳手	

(1) 按扭矩值或其他适当工具和所需技术进行紧固

### 套件内容



图1。套件内容：顶箱安装

表2。套件内容：顶箱安装

<input checked="" type="checkbox"/>	在安装或拆卸车辆物件之前，请确认套件中的所有内容物都齐全。				
项目	数量	描述	零件编号	注意	
<input type="checkbox"/>	1	8	凸缘半圆头螺丝，M6x1.0x16	10200924	
<input type="checkbox"/>	2	4	平垫圈，M6	53000800_17	维修套件的一部分(零件编号53000902)。
<input type="checkbox"/>	3	8	塑料垫片	53000800_12	维修套件的一部分(零件编号53000902)。
<input type="checkbox"/>	4	8	塑料滑块	53000800_09	维修套件的一部分(零件编号53000902)。
<input type="checkbox"/>	5	4	定制垫圈，M10	53000800_27	维修套件的一部分(零件编号53000902)。
<input type="checkbox"/>	6	1	顶板	53000850	
<input type="checkbox"/>	7	1	缓冲垫	53000918	不单独维修
<input type="checkbox"/>	8	2	六角凸缘螺丝，M8x60	10201265	
<input type="checkbox"/>	9	2	隔块	12400219	
<input type="checkbox"/>	10	2	六角凸缘螺丝，M8x30	10201294	
<input type="checkbox"/>	11	1	凸缘半圆头螺丝，M6x1.0x10	10201050	
<input type="checkbox"/>	12	1	安装架	53000844	不单独维修

## 概述

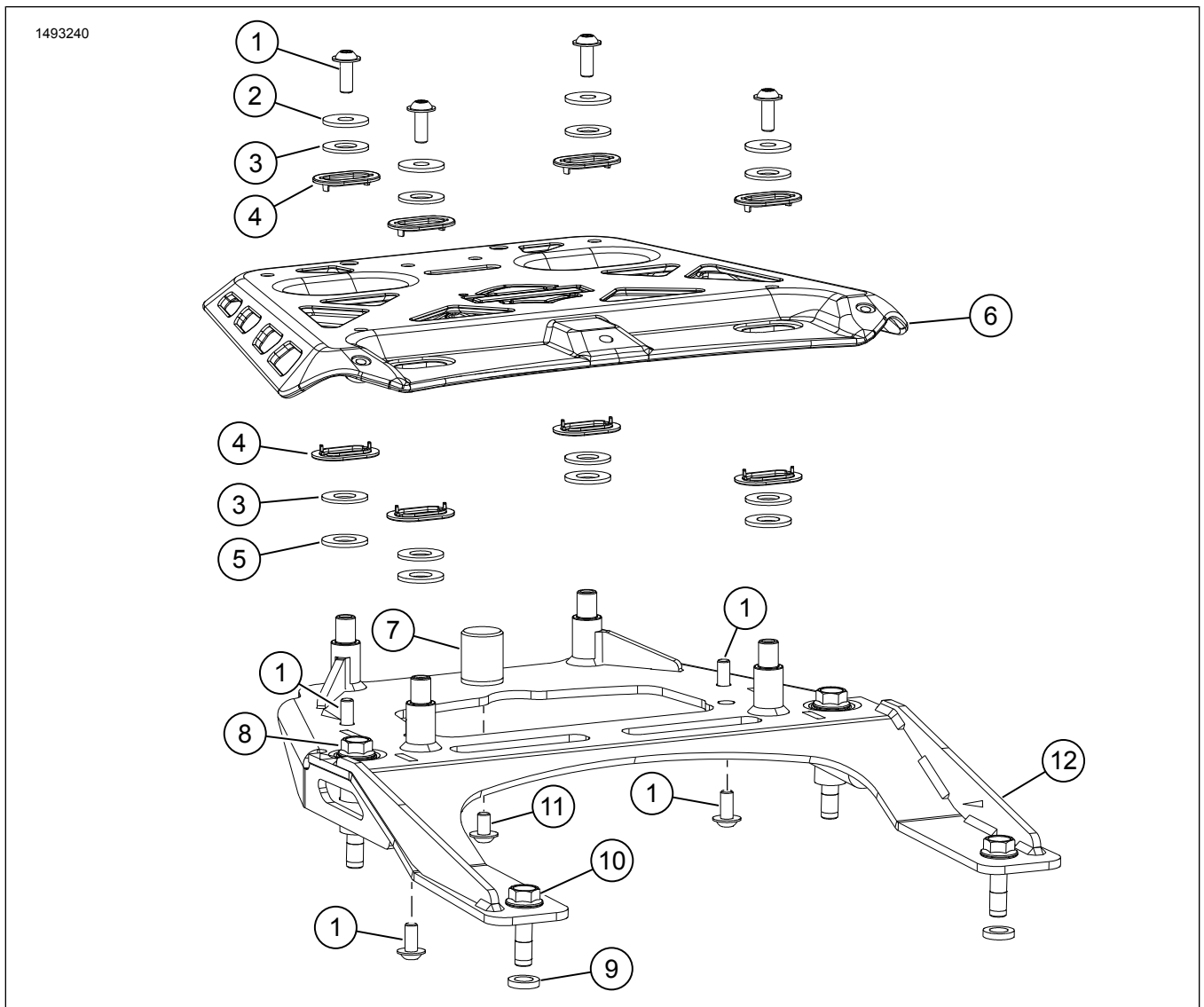
### 车型

关于车型适配信息，参见 零件与附件 (P&A) 零售目录或 [www.harley-davidson.com](http://www.harley-davidson.com) 的零件与附件部分。

确定使用的是最新版的说明书。获取方法：[h-d.com/isheets](http://h-d.com/isheets)

请联系哈雷戴维森客户支持中心，电话：1-800-258-2464(仅美国)或1-414-343-4056。

### 安装要求

#### 警告

骑手和乘客的安全取决于此套件的正确安装。采用相关维修手册程序。如果您没有能力执行此程序或者没有正确的工具，可请哈雷戴维森经销商执行此安装。此套件安装不当可能造成死亡或重伤。(00333b)

#### 注意

此说明书引用了维修手册信息。此安装需要该年款和车型摩托车维修手册，可从下列渠道获得：

- 哈雷戴维森经销商。
- H-D 维修信息门户网站，一款可用于多数 2001 年款及更新款车型的订阅服务。更多信息，请参看关于订阅的常见问题。

### 准备

1. 参见图2。拆下座椅后座(1)和座椅(2)。参见维修手册。



图2。座椅

### 拆卸

#### 注意

尾灯线束和门锁电缆通过电缆扎带固定在手柄底座上。

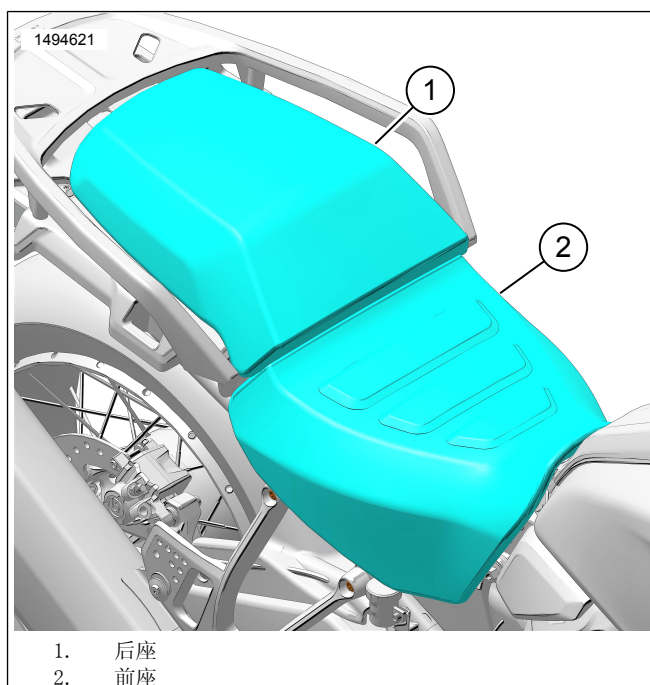
1. 参见图3。拆下手柄底座螺丝(3)。
2. 参见图4。拆下线缆扎带并丢弃(2)。

3. 参见图4。拆下尾灯(3)。
  - a. 断开尾灯连接器(5)。
  - b. 参见图3。拆下螺丝(1)。
4. 参见图4。拆下座椅锁扣(6)。
5. 参见图4。从手柄底座(1)上拆下手柄(7)。
6. 参见图5。钻间隙孔(1)。



图3。抓手



图4。拆卸手柄底座

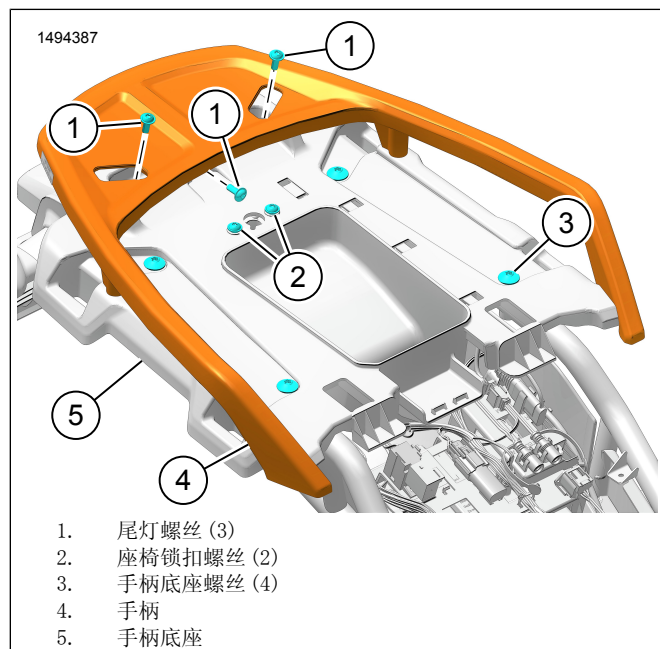

图5。手柄底座孔

## 安装

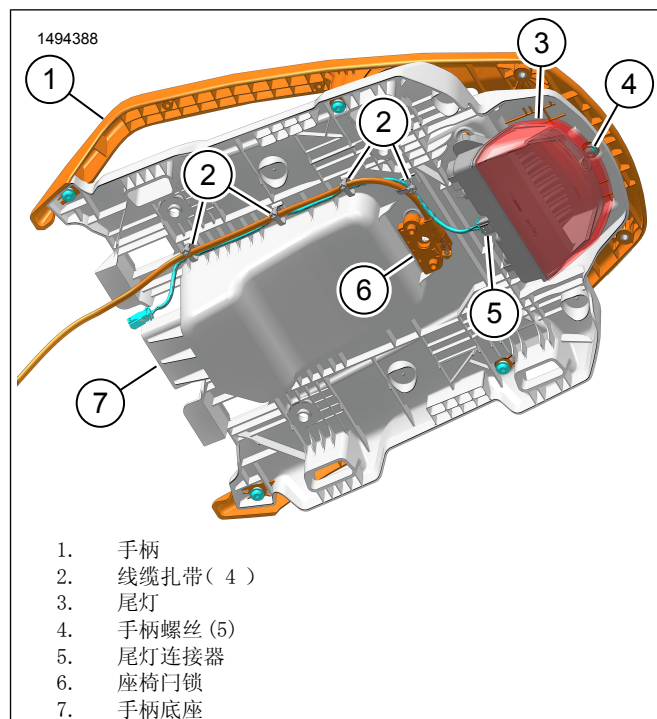
1. 参见图4。安装座椅锁扣(6)。
  - a. 参见图6。安装座椅锁扣螺丝(3)。拧紧。  
扭矩: 8-10 N·m (5.9-7.4 ft-lbs) 座椅锁扣螺丝
2. 参见图4。安装尾灯(3)。
  - a. 参见图6。安装尾灯螺丝(2)。拧紧。  
扭矩: 7-9 N·m (5.2-6.6 ft-lbs) 尾灯螺丝
  - b. 连接尾灯连接器(5)

3. 参见图 4。布设座椅锁扣电缆和尾灯线束。使用新线缆扎带(2)固定。

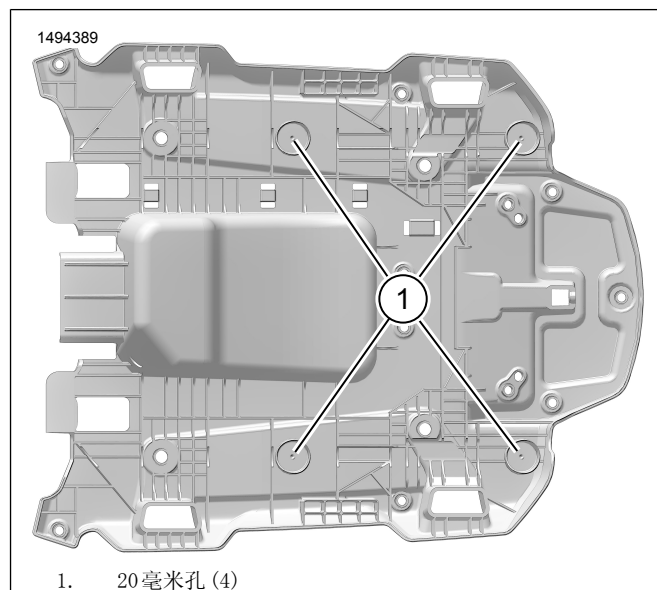
4. 参见图 6。安装手柄底座(1)。

a. 安装手柄底座螺丝(4)。拧紧。

扭矩: 28.5-32.5 N·m (21.0-24.0 ft-lbs) 手柄底座螺丝

5. 参见图 8。将保险杠(2)和螺丝(1)安装到安装支架(3)上。

a. 拧紧螺丝(1)。

扭矩: 9-11.5 N·m (6.6-8.5 ft-lbs) 保险杠螺丝

6. 参见图 7。将隔板(2)安装到手柄底座(1)上。

7. 参见图 8。安装安装架(3)。

a. 安装螺丝(4、5)，不要过紧。

b. 参见图 9。将手柄底座安装到安装支架螺丝(5)上。拧紧。

扭矩: 9-11.5 N·m (6.6-8.5 ft-lbs) 手柄底座至安装支架螺丝

c. 参见图 8。拧紧螺丝(4、5)。

扭矩: 32.5 N·m (24.0 ft-lbs) 安装架螺丝

8. 参见图 10。安装手柄(2)。

a. 安装两侧螺丝(1)，不要太紧。

b. 参见图 9。将手柄底座安装到手柄螺丝(4)上。

c. 拧紧所有螺丝。

扭矩: 7-8 N·m (5.2-5.9 ft-lbs) 手柄螺丝

9. **注意**

遵循顶板安装的扭矩规格。根据设计，顶箱将有一些左右移动。不遵循说明可能会导致组件损坏。

参见图 11。安装顶板。

a. 将定制垫圈(6)、塑料垫圈(5)和塑料滑块(4)安装到安装支架(7)上。

b. 安装顶板(8)。

c. 安装塑料滑块(4)、塑料垫圈(3)、平垫圈(2)和螺丝(1)。

d. 拧紧螺丝(1)。

扭矩: 9.5 N·m (7.0 ft-lbs) 顶板螺丝



图6。安装手柄底座



图7。隔板

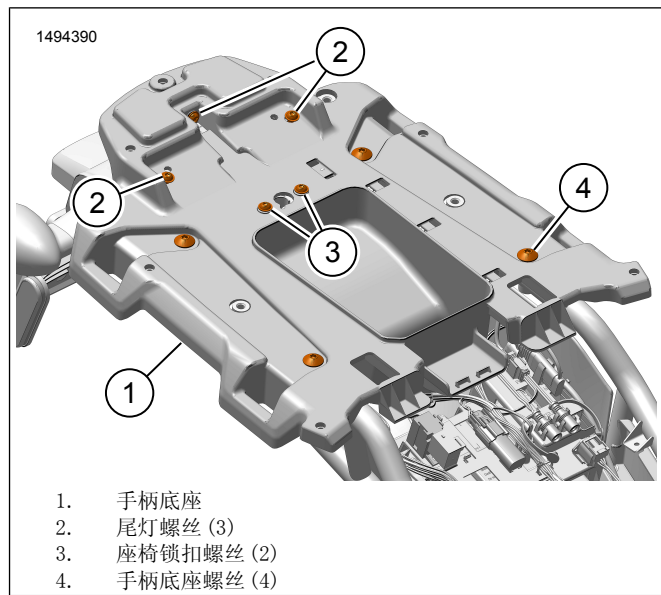

1. 螺丝
2. 缓冲垫
3. 安装架
4. M8 x 60 螺丝 (2)
5. M8 x 30 螺丝 (2)
6. 手柄底座

图8。安装架

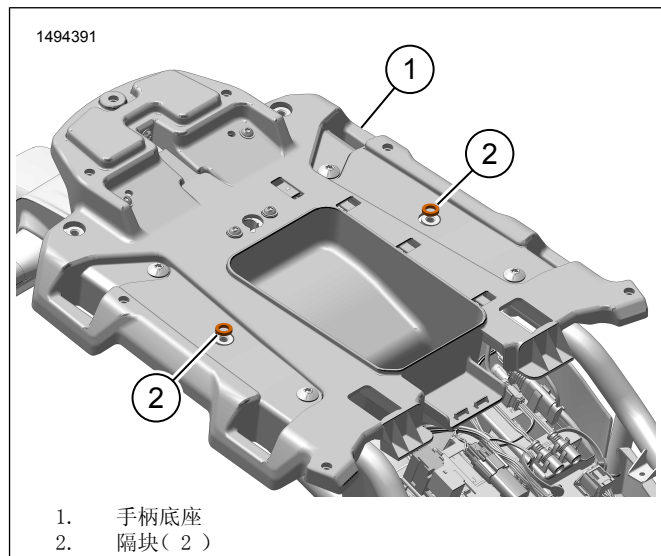
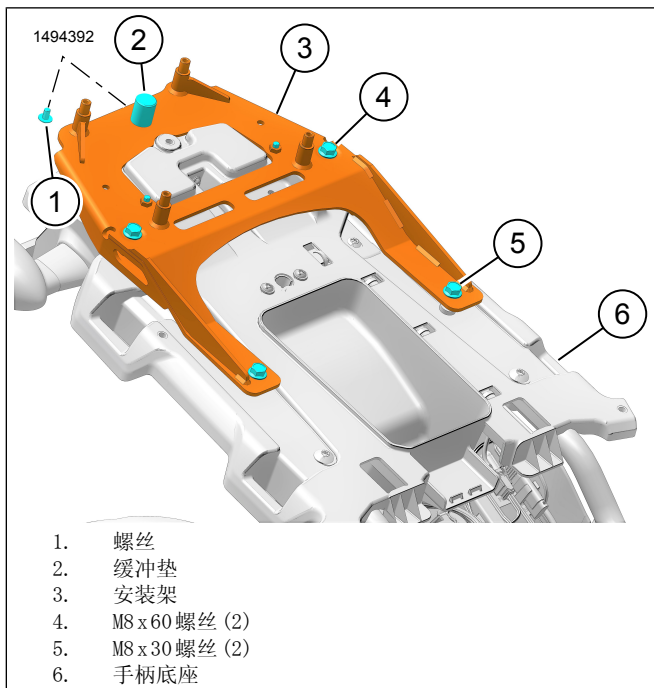
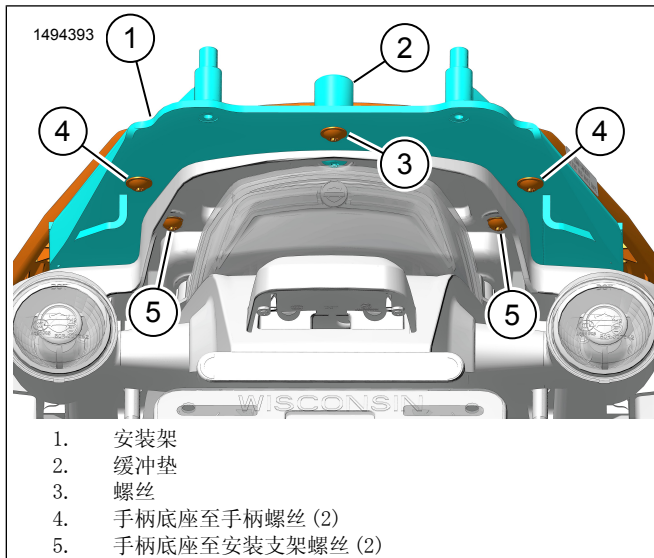

1. 安装架
2. 缓冲垫
3. 螺丝
4. 手柄底座至手柄螺丝 (2)
5. 手柄底座至安装支架螺丝 (2)

图9。后部安装螺丝

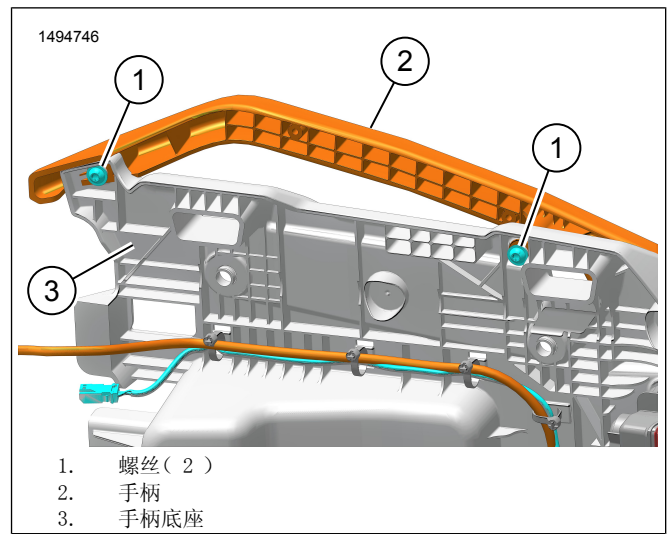

1. 螺丝 ( 2 )
2. 手柄
3. 手柄底座

图10。手柄

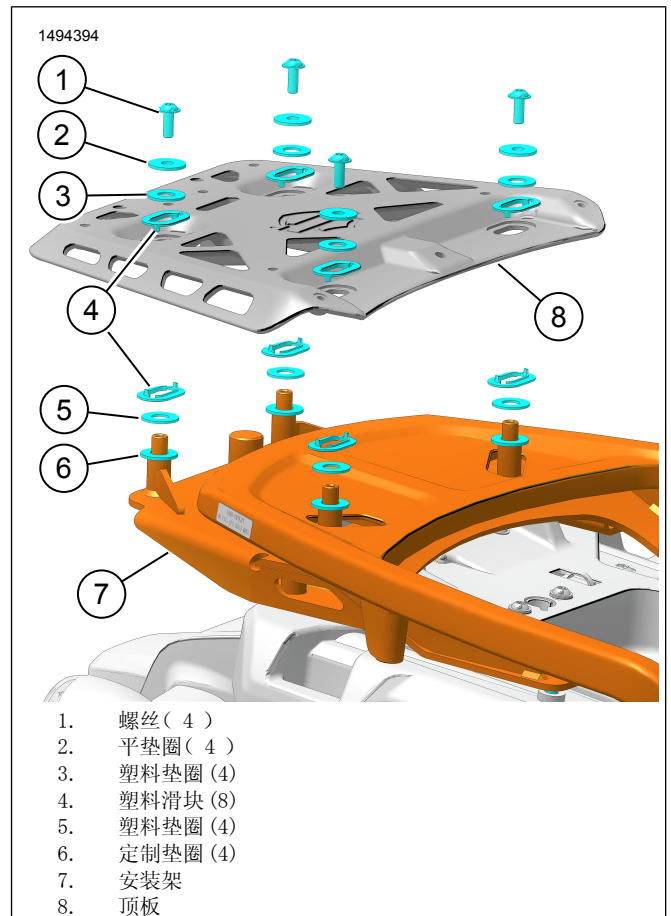

1. 螺丝 ( 4 )
2. 平垫圈 ( 4 )
3. 塑料垫圈 (4)
4. 塑料滑块 (8)
5. 塑料垫圈 (4)
6. 定制垫圈 (4)
7. 安装架
8. 顶板

图11。顶板五金件

## 完成

1. 参见图2。安装座椅 (2) 和座椅后座 (1)。安装好座椅之后向上拉动座椅，确保固定牢靠。参见维修手册。