



後置物箱安裝工具包

一般資訊

表格1。一般資訊

套件	建議工具	技能水準 ⁽¹⁾
53000800	防護眼鏡，扭矩扳手	

(1) 按扭矩值或其他適當工具和所需技術進行緊固

套件內容



圖1。套件內容：後置物箱安裝

表格2。套件內容：後置物箱安裝

<input checked="" type="checkbox"/>	請先確認工具包內具備所有內容，再於車輛上安裝或拆卸項目。				
項目	數量	說明	Part No.	附註	
<input type="checkbox"/>	1	8	凸緣扁圓頭螺絲，M6 x 1.0 x 16	10200924	
<input type="checkbox"/>	2	4	墊圈，平，M6	53000800_17	維修套件的零件(零件編號53000902)
<input type="checkbox"/>	3	8	墊圈，塑膠	53000800_12	維修套件的零件(零件編號53000902)
<input type="checkbox"/>	4	8	塑膠滑動件	53000800_09	維修套件的零件(零件編號53000902)
<input type="checkbox"/>	5	4	墊圈，客製，M10	53000800_27	維修套件的零件(零件編號53000902)
<input type="checkbox"/>	6	1	頂板	53000850	
<input type="checkbox"/>	7	1	保險杠	53000918	未個別維修
<input type="checkbox"/>	8	2	六角凸緣螺絲，M8 x 60	10201265	
<input type="checkbox"/>	9	2	隔塊	12400219	
<input type="checkbox"/>	10	2	六角凸緣螺絲，M8 x 30	10201294	
<input type="checkbox"/>	11	1	凸緣扁圓頭螺絲，M6 x 1.0 x 10	10201050	
<input type="checkbox"/>	12	1	安裝托架	53000844	未個別維修

概述

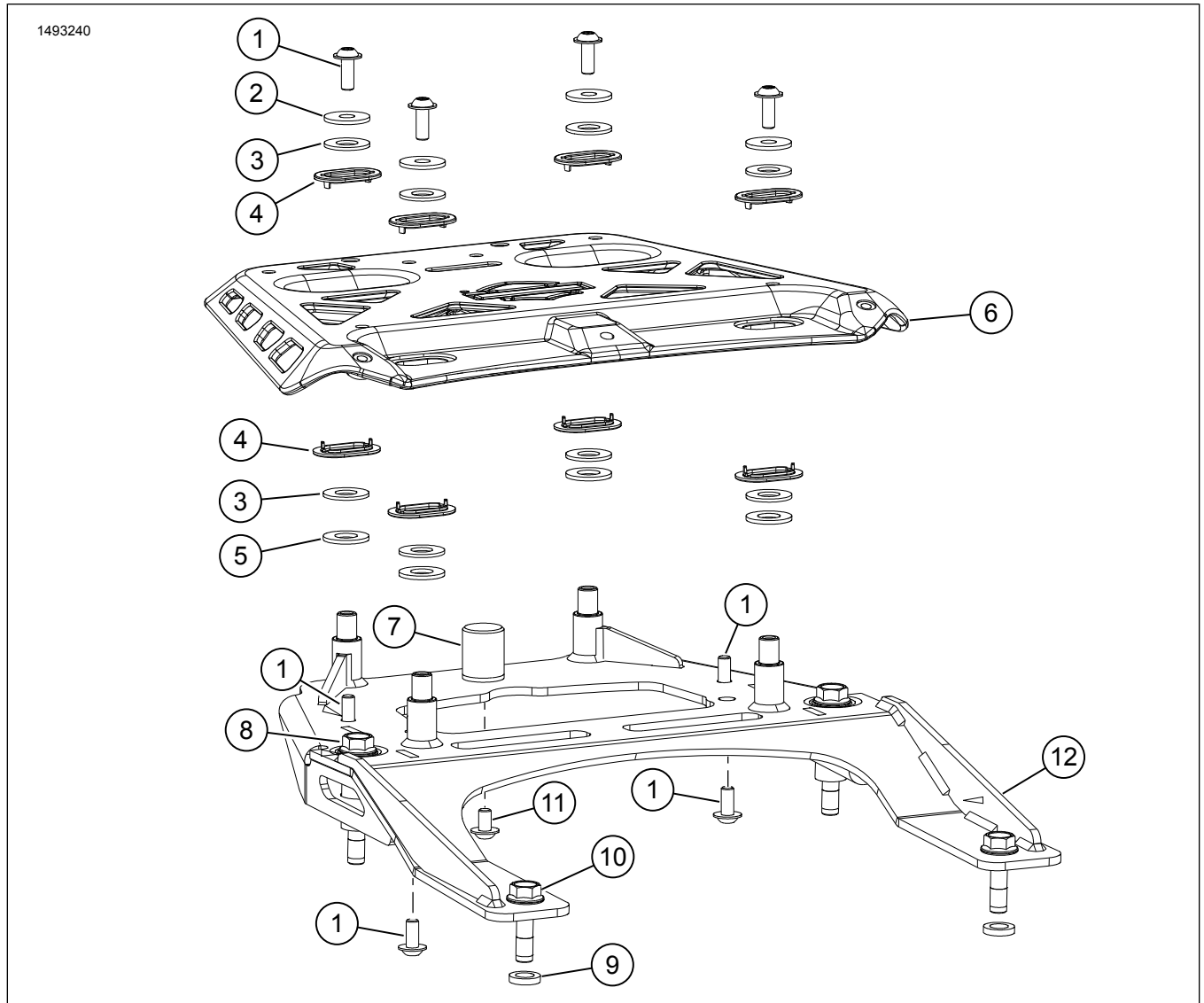
車型

有關車型裝配資訊，請參閱 www.harley-davidson.com 中的零件和配件 (P&A) 零售目錄或部件和配件部分。

確認使用最新版的說明書。可在以下位置取得：
h-d.com/isheets

Harley-Davidson Customer Support Center，電話：
1-800-258-2464 (僅限美國) 或 1-414-343-4056。

安裝要求

⚠ 警告

此工具包的正確安裝攸關騎士與乘客的安全。請使用適當的維修手冊程序。如果該程序不在您的能力範圍內，或者您沒有正確的工具，請讓Harley-Davidson經銷商進行安裝。此工具包安裝不當，可能造成死亡或重傷。(00333b)

附註

此說明書參考維修手冊上的資訊。此安裝需要一份適用該年份及重車車型的維修手冊，可從下列管道獲得：

- Harley-Davidson 經銷商。
- H-D保養資訊入口網站是一款可用於多數2001年款及更新款車型的訂閱服務。如需更多資訊，請參閱關於訂閱的常見問題。

準備

1. 參見圖2。拆下座椅後座(1)和座椅(2)。請參閱維修手冊。



圖2。座位

拆卸

附註

尾燈線束和門鎖纜線使用線纜夾具固定至手握底座。

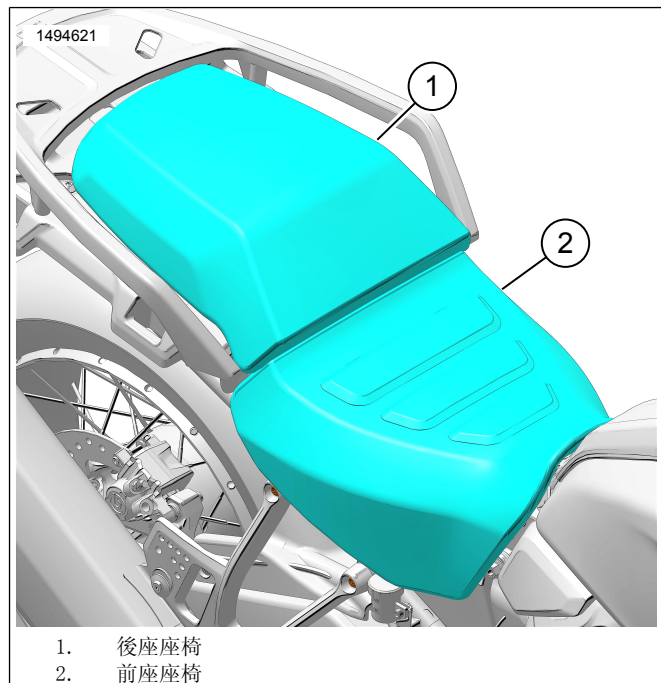
1. 參見圖3。拆下手握底座螺絲(3)。
2. 參見圖4。拆下並丟棄線纜夾具(2)。

3. 參見圖4。拆下尾燈(3)。
 - a. 斷開尾燈接頭(5)
 - b. 參見圖3。拆下螺絲(1)。
4. 參見圖4。拆下座椅門鎖(6)。
 - a. 參見圖3。拆下座椅門鎖螺絲(2)。
5. 參見圖4。從手握底座(7)拆下手握裝置(1)。
 - a. 拆下手握裝置螺絲(4)。
6. 參見圖5。鑽出間隙孔(1)。
 - a. 鑽四個導孔。

3 mm (0.125 in)
 - b. 鑽四個孔。

20 mm (0.787 in)



圖3。按住



圖4。拆解手握底座

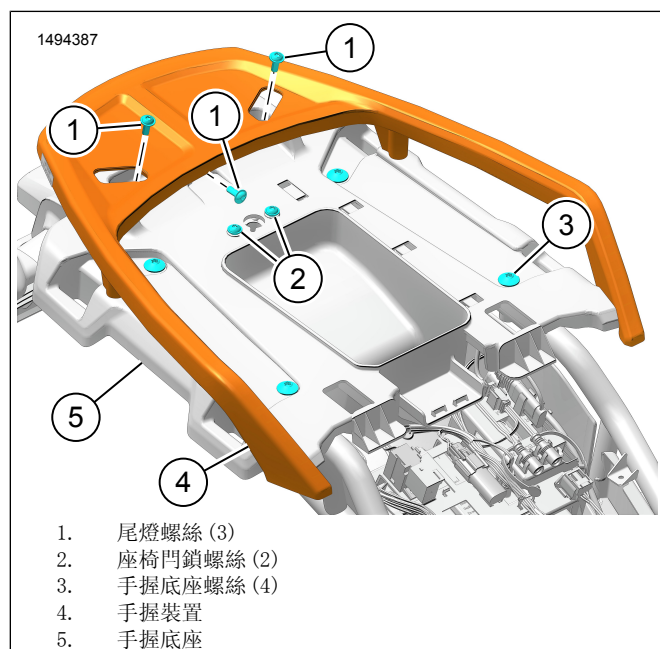

圖5。手握底座孔

安裝

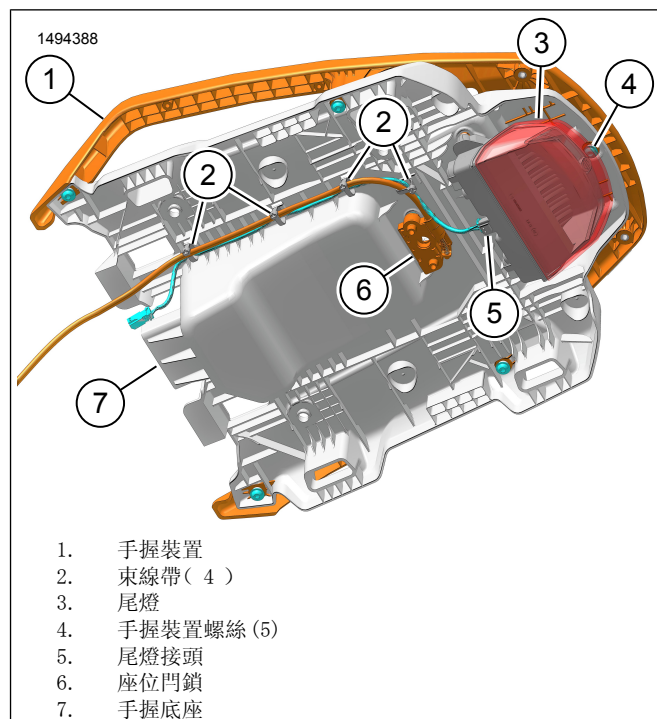
1. 參見圖4。安裝座椅門鎖(6)。
 - a. 參見圖6。安裝座椅門鎖螺絲(3)。鎖緊。
 扭矩: 8-10 N·m (5.9-7.4 ft-lbs) 座椅門鎖螺絲
2. 參見圖4。安裝尾燈(3)。
 - a. 參見圖6。安裝尾燈螺絲(2)。鎖緊。
 扭矩: 7-9 N·m (5.2-6.6 ft-lbs) 尾燈螺絲
 - b. 連接尾燈接頭(5)

3. 參見圖4。敷設座椅門鎖纜線和尾燈線束。使用新的線纜夾具(2)固定。
4. 參見圖6。安裝手握底座(1)。
 - a. 安裝手握底座螺絲(4)。鎖緊。
 扭矩: 28.5-32.5 N·m (21.0-24.0 ft-lbs) 手握底座螺絲
5. 參見圖8。將保險桿(2)和螺絲(1)安裝到安裝托架(3)。
6. 參見圖7。將隔塊(2)安裝到手握底座(1)。
7. 參見圖8。設立安裝托架(3)。
 - a. 鬆散地安裝螺絲(4、5)，不要過緊。
 - b. 參見圖9。將手握底座安裝到安裝托架螺絲(5)。鎖緊。
 扭矩: 9-11.5 N·m (6.6-8.5 ft-lbs) 手握底座到安裝托架螺絲
 - c. 參見圖8。擰緊螺絲(4、5)。
 扭矩: 32.5 N·m (24.0 ft-lbs) 安裝托架螺絲
8. 參見圖10。安裝手握裝置(2)。
 - a. 鬆散地在兩側安裝螺絲(1)。
 - b. 參見圖9。將手握底座安裝到手握裝置螺絲(4)。
 - c. 擰緊所有螺絲。
 扭矩: 7-8 N·m (5.2-5.9 ft-lbs) 手握裝置螺絲

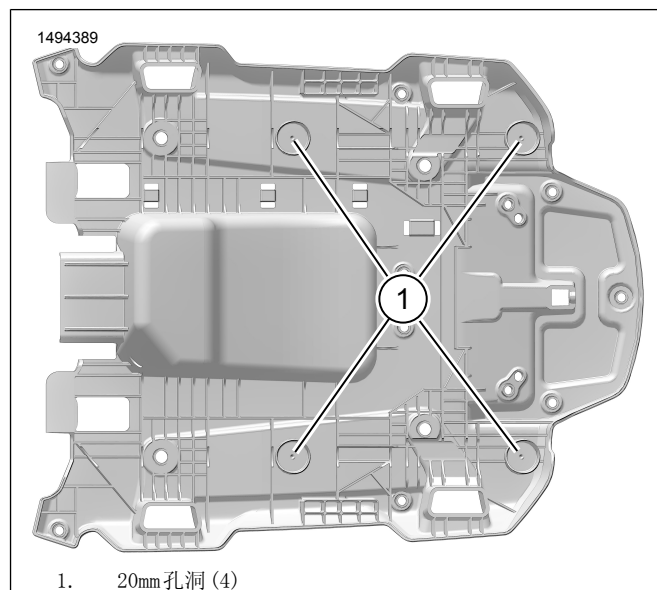

圖6。安裝手握底座



圖7。隔塊

9. **附註**
 按照扭矩規格進行頂板安裝。頂端外殼在設計上會有一些側向移動。若沒有按照說明，可能會導致元件損壞。

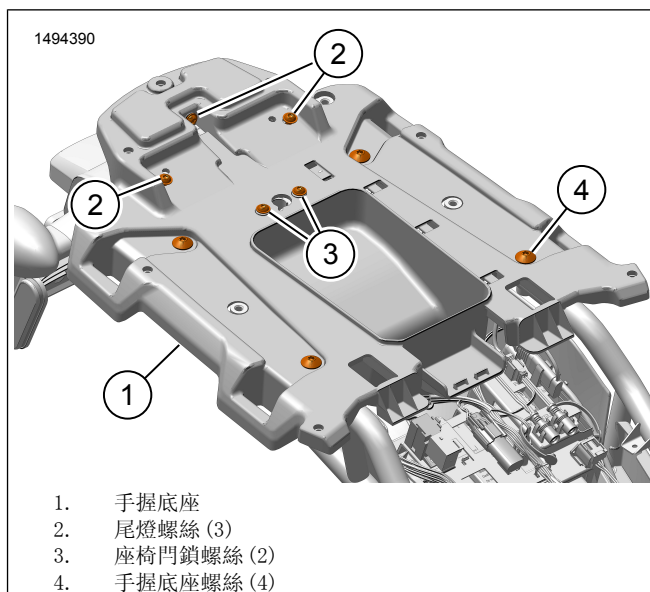
參見圖11。安裝頂板。

- a. 將客製墊圈(6)、塑膠墊圈(5)和塑膠滑動件(4)安裝到安裝托架(7)。
- b. 安裝頂板(8)。
- c. 安裝塑膠滑動件(4)、塑膠墊圈(3)、平墊圈(2)和螺絲(1)。
- d. 擰緊螺絲(1)。
 扭矩: 9.5 N·m (7.0 ft-lbs) 頂板螺絲

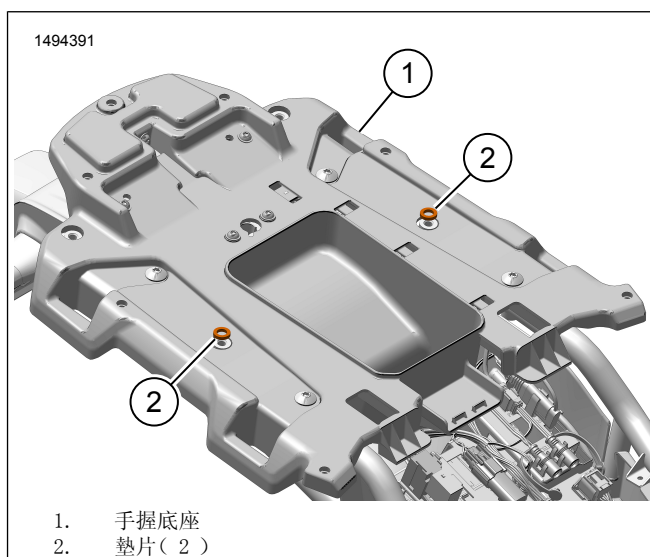

圖8。安裝托架



圖9。後側安裝螺絲

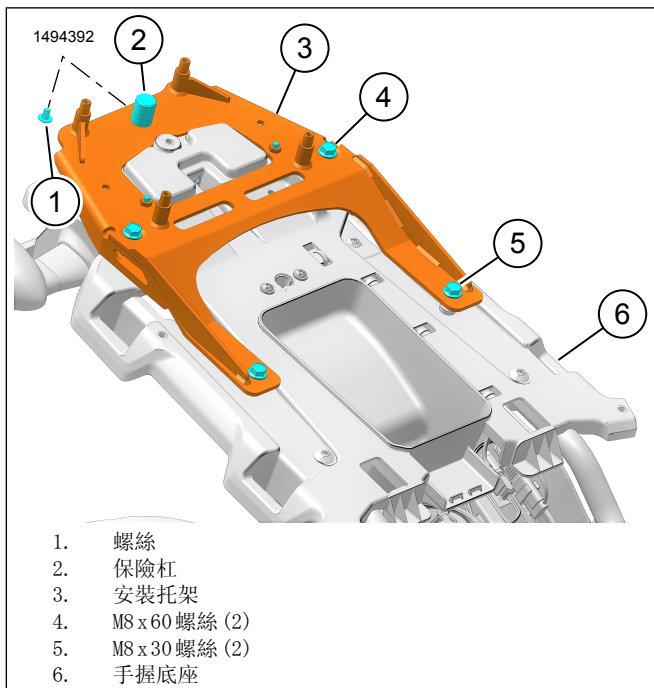

圖10。手握裝置

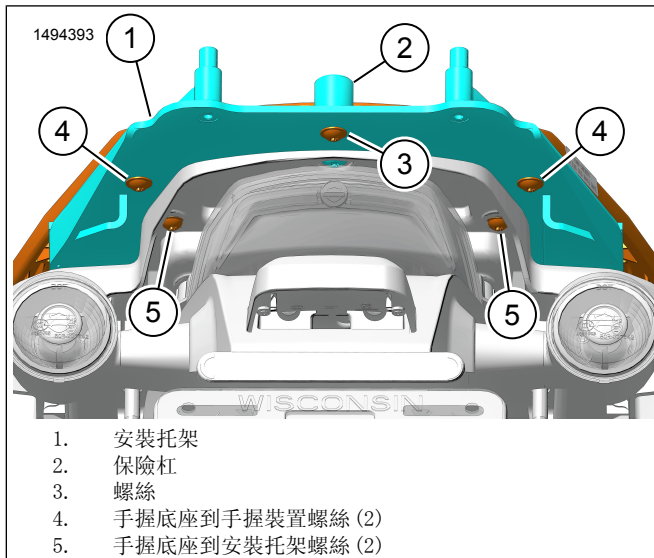

圖11。頂板硬體

完成

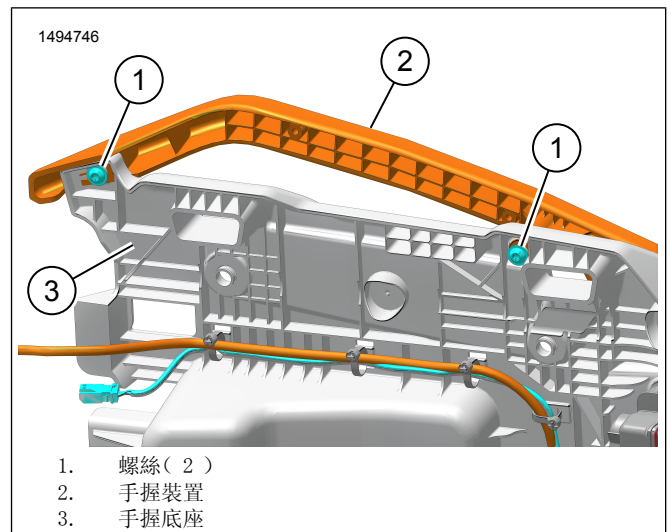
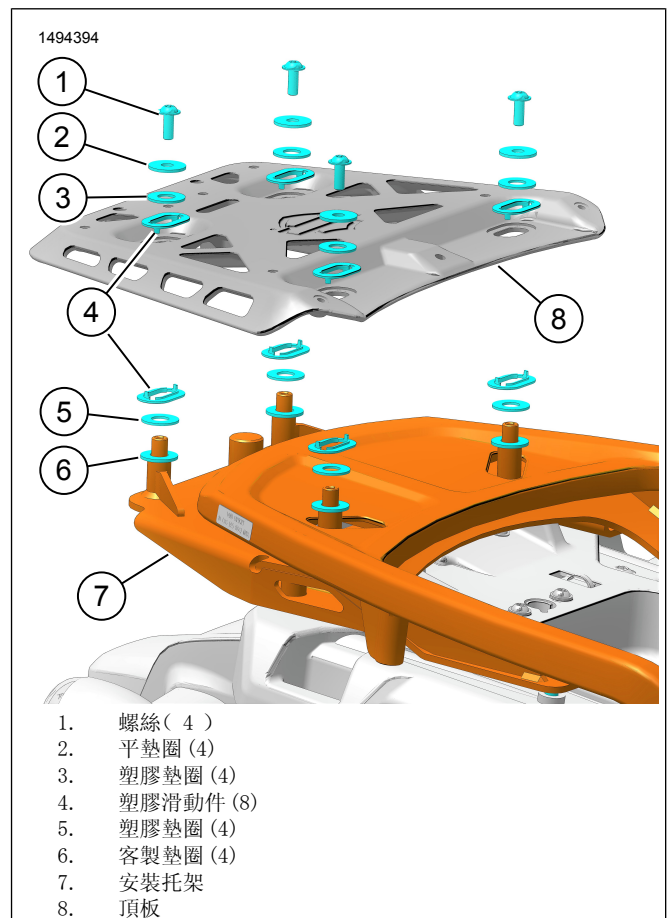
1. 參見圖2。安裝座椅 (2) 和座椅後座 (1)。安裝座位後，拉動座位，以確定是否已鎖緊。請參閱維修手冊。