



INSTRUÇÕES

94100051

2022-02-24



KIT DE MONTAGEM DA CAIXA SUPERIOR

INFORMAÇÃO GERAL

Tabela 1. Informações gerais

Kits	Ferramentas sugeridas	Nível de competência ⁽¹⁾
53000800	Óculos de segurança, Chave de Torque	

(1) Apertar para o valor de torque ou outras ferramentas moderadas e técnicas necessárias

CONTEÚDO DO KIT



Figura 1. Conteúdo do kit: Montagem da Caixa Superior

Tabela 2. Conteúdo do kit: Montagem da Caixa Superior

<input checked="" type="checkbox"/>	Verifique se todas as peças estão presentes no kit antes de instalar ou remover itens do veículo.				
Item	Qty	Descrição	Part No.	Notas	
<input type="checkbox"/>	1	8	Parafuso flangeado de cabeça arredondada, M6 x 1.0 x 16	10200924	
<input type="checkbox"/>	2	4	Anilha, chata, M6	53000800_17	Peça do kit de serviço de oficina (Peça N.º 53000902)
<input type="checkbox"/>	3	8	Anilha, plástica	53000800_12	Peça do kit de serviço de oficina (Peça N.º 53000902)
<input type="checkbox"/>	4	8	Lâmina de plástico	53000800_09	Peça do kit de serviço de oficina (Peça N.º 53000902)
<input type="checkbox"/>	5	4	Anilha, personalizada, M10	53000800_27	Peça do kit de serviço de oficina (Peça N.º 53000902)
<input type="checkbox"/>	6	1	Placa superior	53000850	
<input type="checkbox"/>	7	1	Batente	53000918	Serviço de oficina não é prestado individualmente
<input type="checkbox"/>	8	2	Parafuso flangeado de cabeça sextavada, M8 x 60	10201265	
<input type="checkbox"/>	9	2	Espaçador	12400219	
<input type="checkbox"/>	10	2	Parafuso flangeado de cabeça sextavada, M8 x 30	10201294	
<input type="checkbox"/>	11	1	Parafuso flangeado de cabeça arredondada, M6 x 1.0 x 10	10201050	
<input type="checkbox"/>	12	1	Suporte de fixação	53000844	Serviço de oficina não é prestado individualmente

GERAL

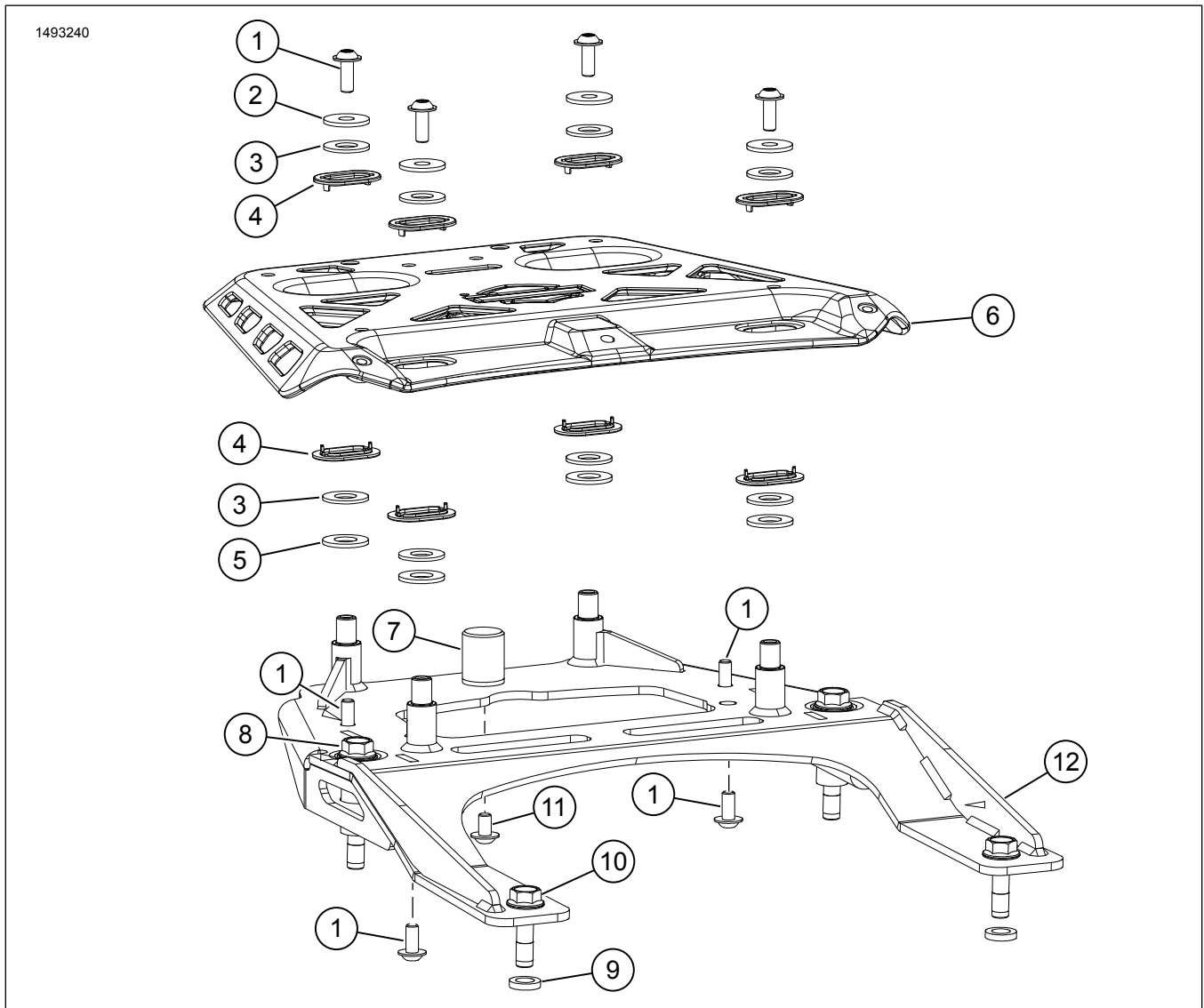
Modelos

Para informação sobre equipamento de modelos, ver o Catálogo de Venda a Retalho Peças e acessórios (P&A) ou a secção Peças e Acessórios em www.harley-davidson.com.

Verifique se a versão mais atual da folha de instruções está a ser utilizada. Está disponível em: h-d.com/isheets

Entre em contacto com o Centro de Assistência ao Cliente Harley-Davidson através do (+1) 1 800 258 2464 (só nos EUA) ou (+1) 1 414 343 4056.

Requisitos da instalação

⚠ ATENÇÃO

A segurança do condutor e do passageiro depende da instalação correta deste kit. Use os procedimentos apropriados do Manual de serviço de oficina. Se o procedimento estiver para além das suas capacidades ou não dispuser das ferramentas adequadas, solicite a instalação a um concessionário Harley-Davidson. A instalação inadequada deste kit poderá provocar acidentes mortais ou lesões corporais graves. (00333b)

NOTA

Esta folha de instruções faz referência às informações do Manual de Serviço. Para esta instalação, é necessário o manual de manutenção referente ao ano/modelo do motociclo em questão e está disponível em:

- Num concessionário da Harley-Davidson.

- Portal de informações de serviço de oficina H-D, disponível por subscrição para a maioria dos modelos de 2001 e mais recentes. Para obter mais informações ver Perguntas frequentes sobre subscrições.

PREPARAR

1. Ver a Figura 2. Remover o assento traseiro (1) e o assento do condutor (2). Veja o manual de serviço.



Figura 2. Assento

DESMONTAR

NOTA

A fixação do chicote de fios da luz traseira e do cabo do trinco à base de apoio é feita com abraçadeiras.

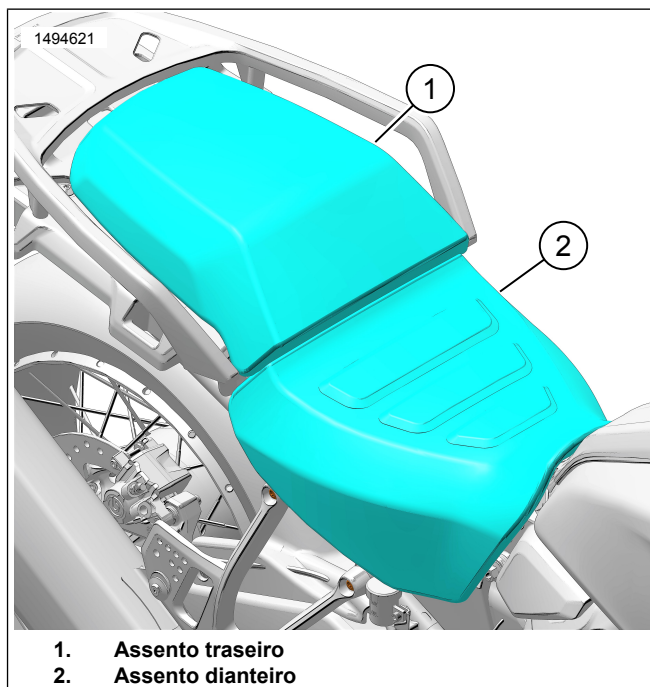
1. Ver a Figura 3. Remover os parafusos da base de apoio (3).
2. Ver a Figura 4. Remover e descartar as abraçadeiras (2).
3. Ver a Figura 4. Remover a luz traseira (3).
 - a. Desligar o conector da luz traseira (5)
 - b. Ver a Figura 3. Remover os parafusos (1).
4. Ver a Figura 4. Remover o trinco do assento (6).
 - a. Ver a Figura 3. Remover os parafusos do trinco do assento (2).
5. Ver a Figura 4. Remover o apoio (1) da base de apoio (7).
 - a. Remover o parafuso do apoio (4).
6. Ver a Figura 5. Perfurar orifícios passagem (1).
 - a. Perfurar quatro orifícios-piloto.
3 mm (0,125 in)
 - b. Perfurar quatro orifícios.
20 mm (0,787 in)



Figura 3. Pega para mãos



Figura 4. Desmontar a Base de Apoio

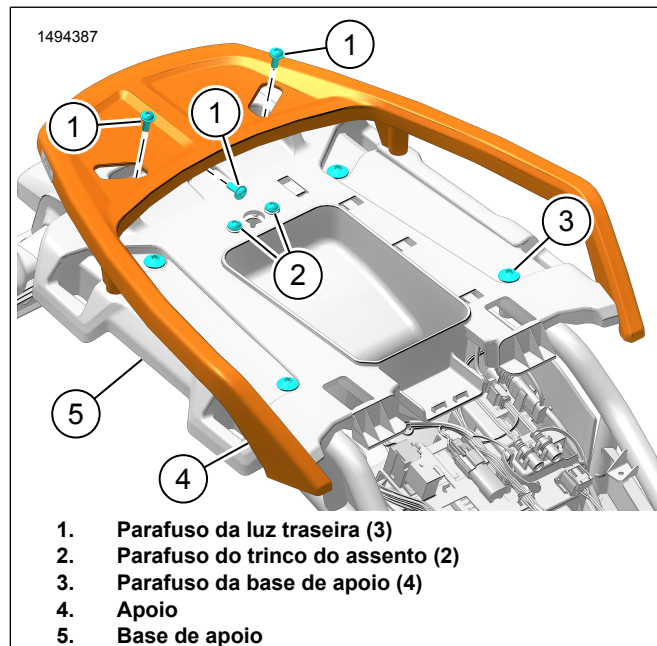

Figura 5. Orifícios da Base de Apoio

MONTAR

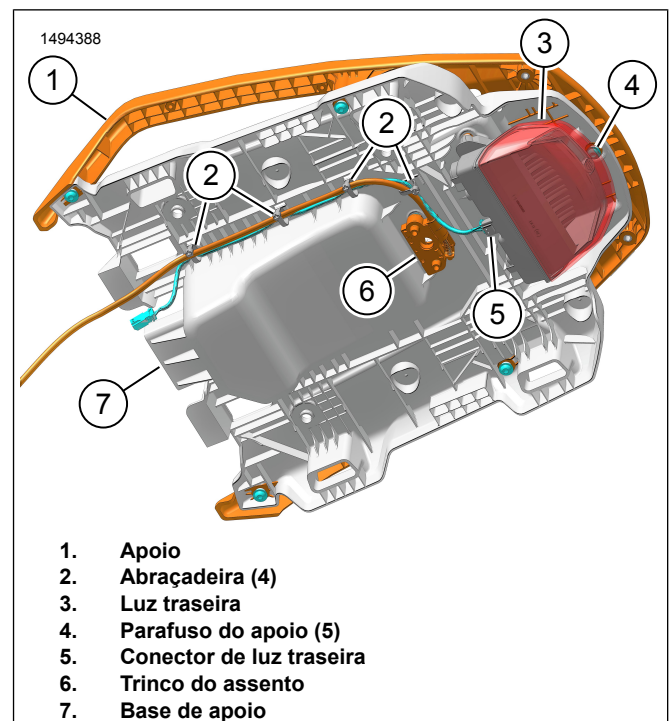
1. Ver a Figura 4. Montar o trinco do assento (6).
 - a. Ver a Figura 6. Instalar os parafusos do trinco do assento (3). Aperte.
Binário: 8–10 N·m (5,9–7,4 ft-lbs) *Parafusos do trinco do assento*
2. Ver a Figura 4. Instalar a luz traseira (3).
 - a. Ver a Figura 6. Instalar os parafusos da luz traseira (2). Aperte.
Binário: 7–9 N·m (5,2–6,6 ft-lbs) *Parafusos da luz traseira*

- b. Ligar o conector da luz traseira (5)
- 3. Ver a Figura 4. Encaminhar o cabo do trinco do assento e o chicote de fios da luz traseira. Fixar com as **novas abraçadeiras (2)**.
- 4. Ver a Figura 6. Instalar a base de apoio (1).
 - a. Instalar os parafusos da base de apoio (4). Aperte.
Binário: 28,5–32,5 N·m (21,0–24,0 ft-lbs) *Parafusos da base de apoio*
- 5. Ver a Figura 8. Instalar o para-choques (2) e o parafuso (1) no suporte de montagem (3).
 - a. Aperte o parafuso (1).
Binário: 9–11,5 N·m (6,6–8,5 ft-lbs) *Parafuso do para-choques*
- 6. Ver a Figura 7. Instalar os espaçadores (2) na base de apoio (1).
- 7. Ver a Figura 8. Instalar o suporte de montagem (3).
 - a. Apertar ligeiramente os parafusos (4, 5).
 - b. Ver a Figura 9. Instalar a base de apoio nos parafusos do suporte de montagem (5). Aperte.
Binário: 9–11,5 N·m (6,6–8,5 ft-lbs) *Base de apoio nos parafusos do suporte de montagem*
 - c. Ver a Figura 8. Apertar os parafusos (4, 5).
Binário: 32,5 N·m (24,0 ft-lbs) *Parafusos do suporte de montagem*
- 8. Ver a Figura 10. Instalar o apoio (2).
 - a. Apertar os ligeiramente os parafusos (1) de ambos os lados.
 - b. Ver a Figura 9. Instalar a base de apoio nos parafusos do apoio (4).
 - c. Apertar todos os parafusos.
Binário: 7–8 N·m (5,2–5,9 ft-lbs) *Parafusos do apoio*

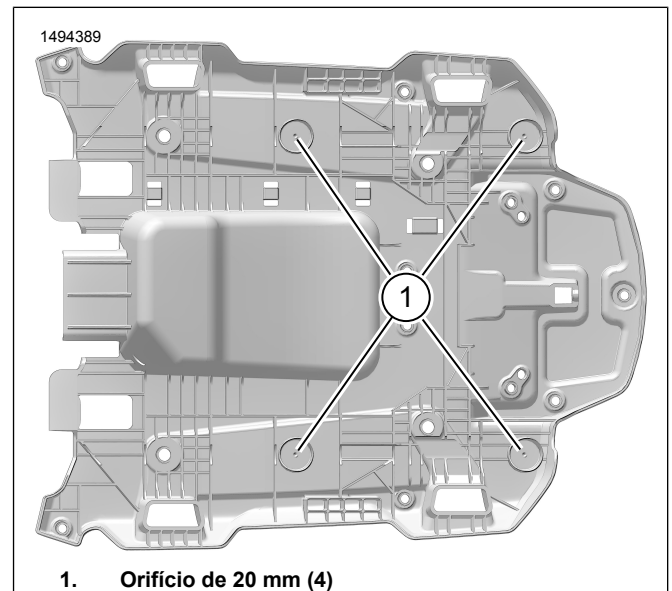
9. **NOTA**
Seguir a especificação de torque para a instalação da placa superior. Graças ao design a caixa superior terá algum movimento lateral. O incumprimento das instruções pode resultar em danos nos componentes.

Ver a Figura 11. Instalar a placa superior.

- a. Instalar as anilhas personalizadas (6), as anilhas de plástico (5) e as lâminas de plástico (4) no suporte de montagem (7).
- b. Instalar a placa superior (8).
- c. Instalar as lâminas de plástico (4), as anilhas de plástico (3), as anilhas planas (2) e os parafusos (1).

- d. Aperte os parafusos (1).
Binário: 9,5 N·m (7,0 ft-lbs) *Parafusos da placa superior*



Figura 6. Instalar a Base de Apoio



Figura 7. Espaçadores

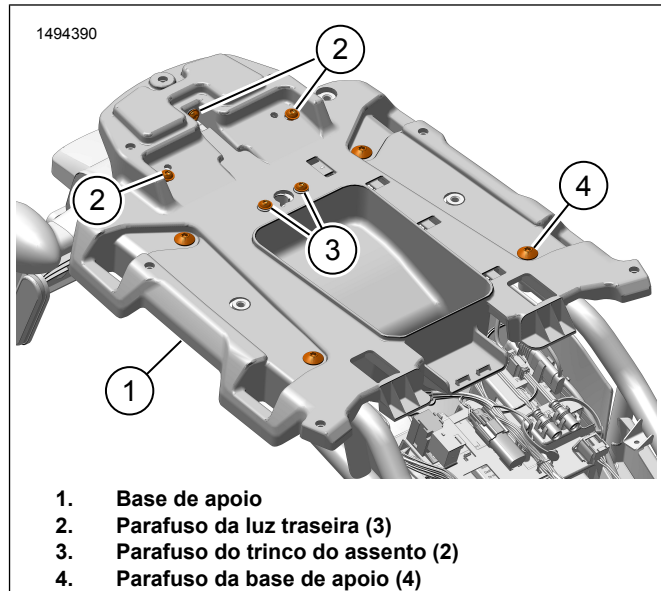

Figura 8. Suporte de montagem

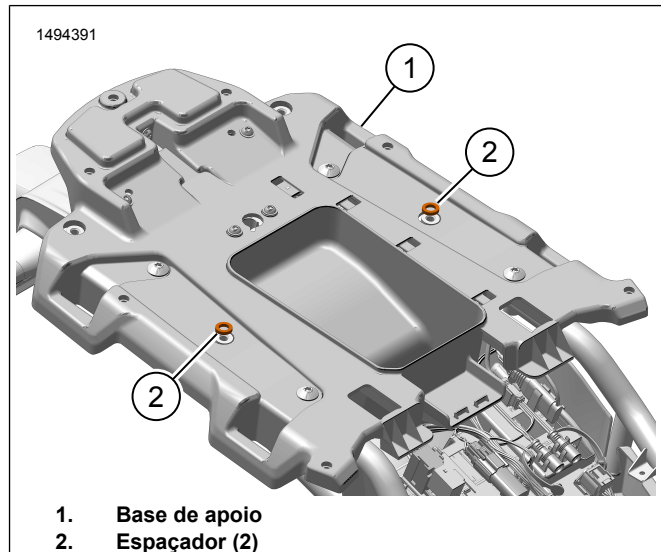

Figura 9. Parafusos da Montagem Traseira

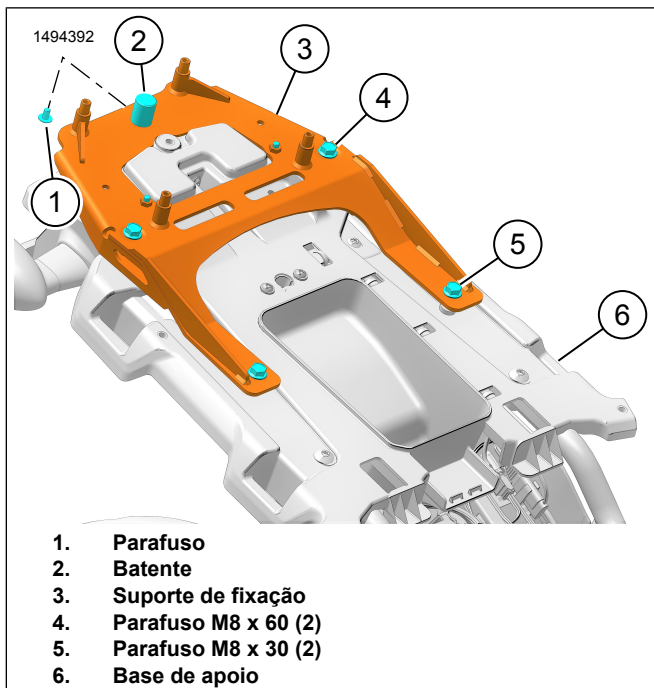

Figura 10. Apoio

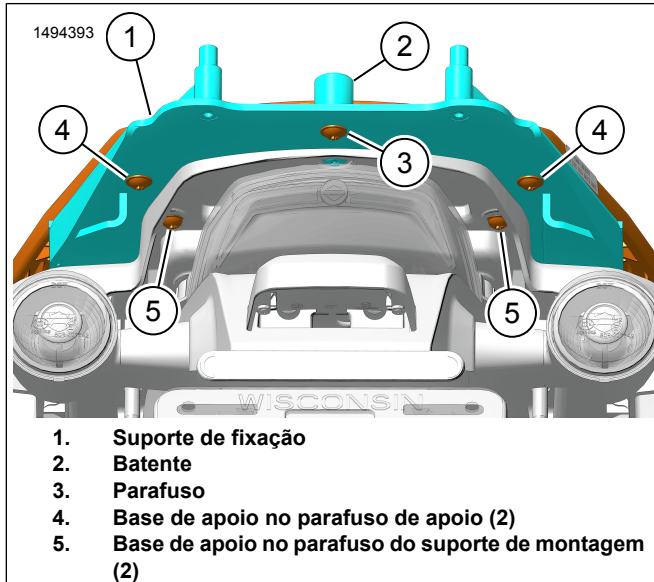

Figura 11. Ferragens da Placa Superior

CONCLUÍDO

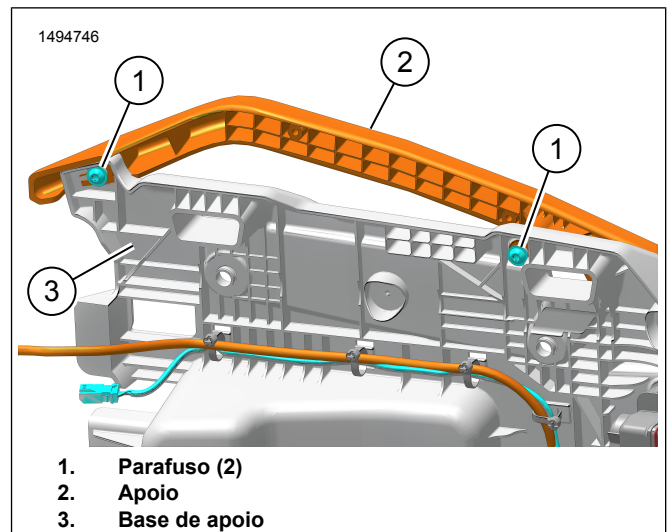
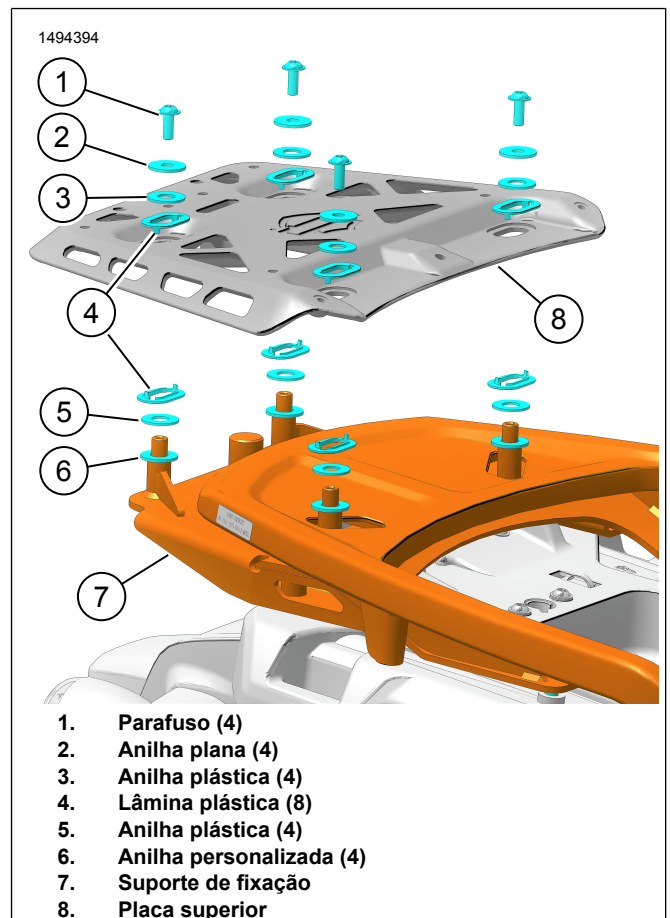
1. Ver a Figura 2. Instalar o assento do condutor (2) e o assento traseiro (1). Após instalar o assento, puxe o assento para cima para verificar que está seguro. Veja o manual de serviço.