



08-02-2023

الإرشادات







94100308

مجموعة تحويل صندوق الأمتعة الخلفي TOUR-PAK القابل للفتح، موديلات FL TOURING لعام 2014 وما بعدها

معلومات عامة

الجدول 1.

المجموعات	الأدوات المقترحة	مستوى المهارة	الوقت
53000916، 53000917، 53001012، 53001013	نظارات واقية، مفتاح عزم الدوران، قلم شحم، كحول إيزوبروبيلي	   	

محتويات مجموعة الأدوات

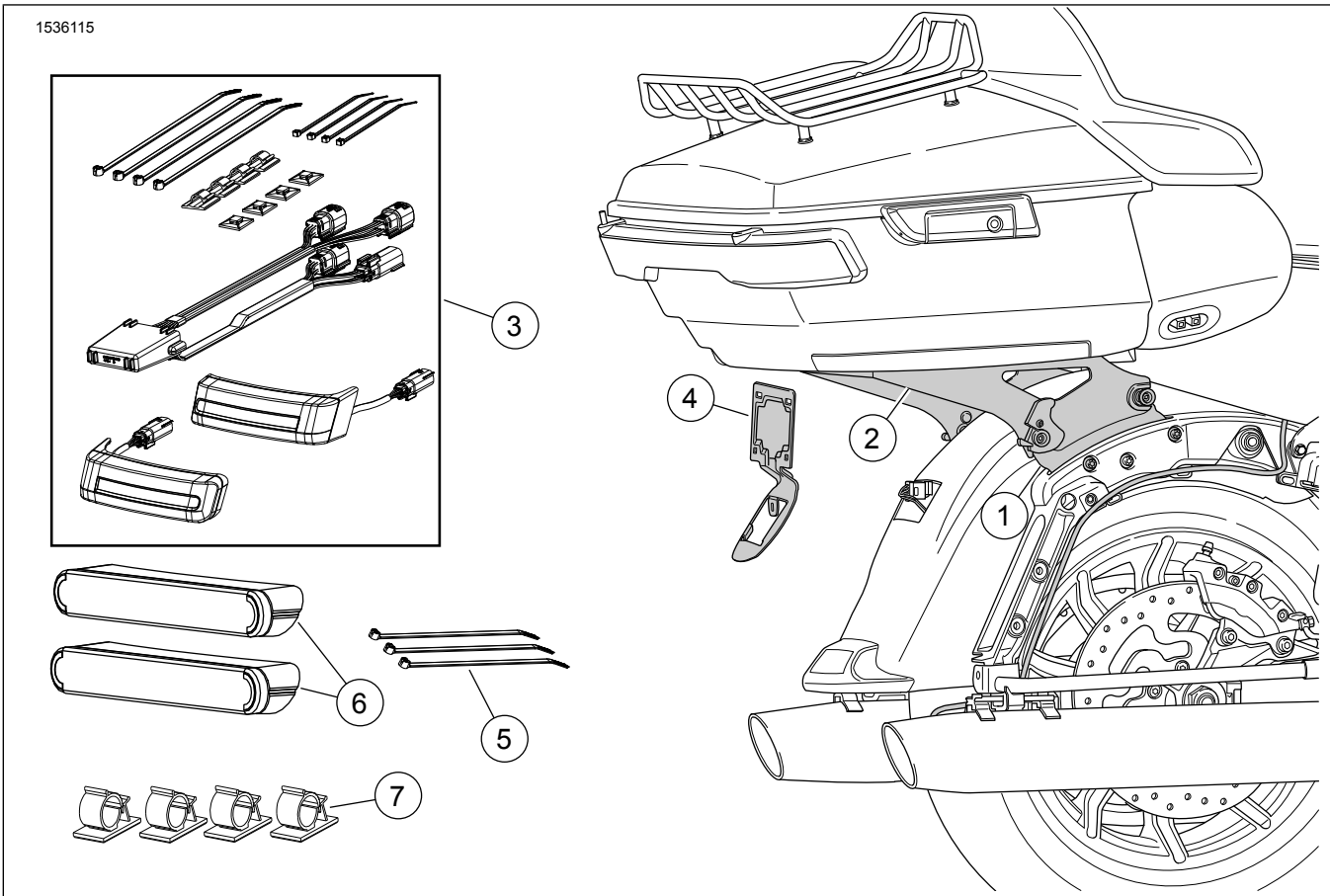

الشكل 1. محتويات المجموعة: رف تركيب الصندوق الخلفي TOUR-PAK القابل للفتح

الجدول 2. محتويات المجموعة

ملاحظات	رقم المجموعة	رقم المجموعة	الوصف	الكمية	العصر	✓
	52300353	53000917	مجموعة مكونات الإرساء	1	1	<input type="checkbox"/>
	52300354	53000916				
	53000221	53000917	مجموعة قابلة للفك، رف الصندوق الخلفي - Pak	1	2	<input type="checkbox"/>
	53000459	53000916				
	67801023	53000916	مجموعة مصباح المؤخرة المساعد	1	3	<input type="checkbox"/>
	67900167	53000917				
	67900362	53000916	الكتيفة، لوحة الترخيص	1	4	<input type="checkbox"/>
	10006					
	67900256		شريط الكبل	3	5	<input type="checkbox"/>
	69202780		العاكس	2	6	<input type="checkbox"/>
	67801446	53001012	مشبك، تثبيت مجموعة الأسلاك	4	7	<input type="checkbox"/>
		53001013		مجموعة مصباح المؤخرة المساعد	1	8

2. فك حقائب الدراجة النارية. راجع دليل الصيانة.

3. فك غطاء الجانب الأيسر. راجع دليل الصيانة.

⚠ تحذير

لمنع التشغيل العرضي للدراجة النارية، الذي قد يؤدي إلى حدوث الوفاة أو التعرض لإصابات خطيرة، قم بإزالة المصهر الرئيسي قبل المتابعة. (b00251)

4. ملاحظة

المزودة بصفارة الإنذار: مع وجود مفتاح الأمان، قم بإدارة مفتاح الإشعال على الوضع ON (تشغيل). أدر مفتاح الإشعال إلى وضع OFF (إيقاف التشغيل). قم بإزالة المنصهر الرئيسي فوراً.

فك المصهر الرئيسي. راجع دليل الصيانة.

5. ملاحظة

تتيح الفتحات الموجودة في دعامة حقيبة الرحلات ضبط الموضع. سجل الموضع قبل الفك.

ملاحظة

لا تتيح موديلات APC عملية الضبط. تحدد لوحة المحول موقع حقيبة الرحلات لتلبية لوائح السوق.

فك Tour-Pak®.

a. راجع الشكل 2. افصل الموصلات الكهربائية.

ملاحظة

تحقق من أن كافة المحتويات موجودة في هذه العلبة قبل تثبيت عناصر من المركبة أو فكها.

عام

الموديلات

للاطلاع على معلومات تركيب الموديل، راجع كتالوج بيع قطع الغيار والملحقات بالتجزئة أو قسم قطع الغيار والملحقات على الموقع www.harley-davidson.com (باللغة الإنجليزية فقط).

تأكد من أنك تستخدم أحدث إصدار من ورقة التعليمات المتاحة على: www.harley-davidson.com/isheets

متطلبات التركيب

ملاحظة

إذا كان هناك هوائي خارجي لا يزال قيد الاستخدام، فانظر أدناه.

هذه العناصر متوفرة لدى وكيل Harley-Davidson المحلي.

- الموديلات المزودة بهوائي CB: يُطلب شراء مجموعة نقل هوائي CB (قطعة رقم 76000308).
- المركبات المزودة بهوائي AM/FM: الشراء اختياري لمجموعة نقل الهوائي (قطعة رقم 76000582).
- المركبات المزودة بهوائي AM/FM: الشراء اختياري للهوائي الداخلي المخفي (قطعة رقم 76000862). يمكن تثبيت هذا الخيار في الصندوق الخلفي TOUR-PAK أو على سطح التغطية الانسيابي الأمامي لمظهر أنظف.

قد يكون الشراء المنفصل وتثبيت المزيد من الأجزاء والملحقات مطلوباً للتثبيت الصحيح لهذه المجموعة في موديل دراجتك النارية. انظر كتالوج البيع بالتجزئة لقطع الغيار والملحقات أو قسم قطع الغيار والملحقات على موقع www.harley-davidson.com (متاح باللغة الإنجليزية فقط) للحصول على قطع الغيار والملحقات المطلوبة.

⚠ تحذير

تعتمد سلامة قائد الدراجة والراكب على تركيب هذا الطقم بشكل سليم. استخدم إجراءات دليل الصيانة المناسبة. إذا لم تستطع القيام بهذا الإجراء، أو لم تكن لديك الأدوات المناسبة، فتنفضل بزيارة وكيل Harley-Davidson لإجراء عملية التركيب. قد يؤدي تركيب هذا الطقم بشكل غير سليم إلى حدوث وفاة أو إصابة خطيرة. (b00333)

الإعداد

1. فك المقعد. راجع دليل الصيانة.

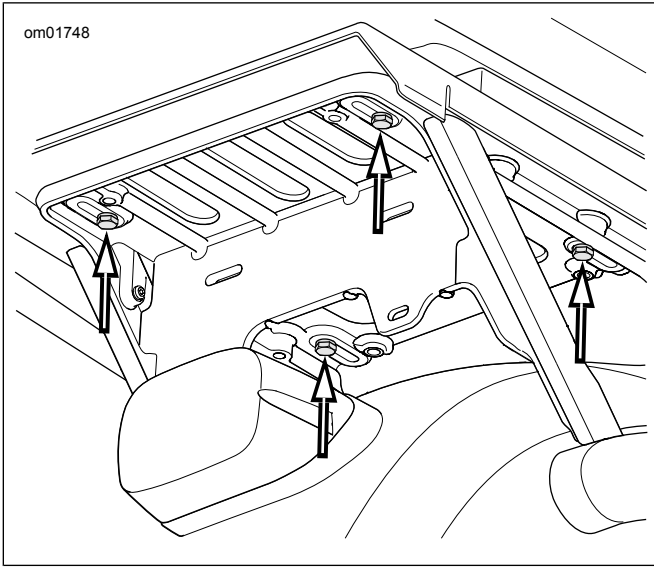

الشكل 4. براغي كتيفة الصندوق الخلفي (موديلات APC/China) Tour-Pak
d. فكّ المجموعة.

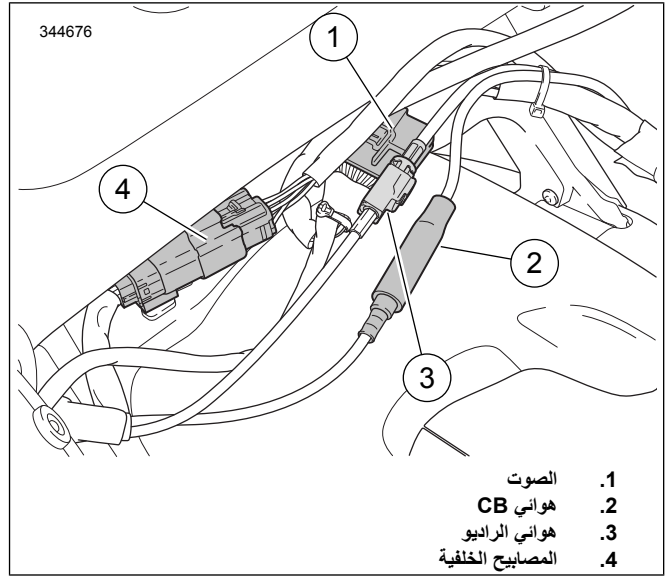

الشكل 2. موصلات الصندوق الخلفي Tour-Pak

b. راجع الشكل 3 . فكّ الصواميل المشفهة (3) التي تثبت الصندوق الخلفي Tour-Pak برف الدعم.

6. ملاحظة

تحتوي الموديلات غير المزودة بالصندوق الخلفي Tour-Pak على حلقات مبادعة في مكانها حيث تستقر دعامة Tour-Pak . يتشابه الفكّ والتثبيت.

فكّ دعامة Tour-Pak .

a. راجع الشكل 5 . فكّ موصلات جديلة الأسلاك من المثبتات على الدعامة (1).

b. فكّ البرغيين (3) من كل جانب.

c. فكّ دعامة Tour-Pak .

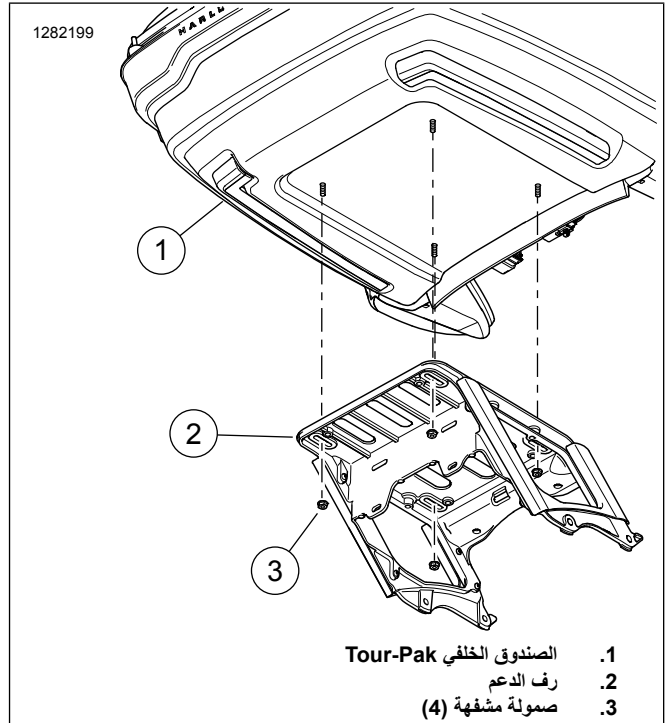

1. الصندوق الخلفي Tour-Pak
2. رف الدعم
3. صمولة مشفهة (4)

الشكل 3. تركيب الصندوق الخلفي Tour-Pak

c. موديلات APC: انظر الشكل 4 . فكّ البراغي الأربعة، والفلكات المسطحة ولوحة المحول من رف الدعم. ازلق للأمام لتحرير الخطافات على شكل حرف L.

تركيب

1. راجع الشكل 1 . ركب مجموعة مكونات الإرساء (1) حسب التعليمات في تلك المجموعة.
2. ركب تشغيل عدل خرج مصباح LED/الفرامل/مجموعة مصباح الانعطاف حسب التعليمات في تلك المجموعة.
3. راجع الشكل 7 . ركب كتيفة لوحة الترخيص.
 - a. ركب كتيفة لوحة الترخيص (5) في الرفرف.
 - b. وجه أي توصيلات أسلاك عبر كتيفة لوحة الترخيص.
 - c. ركب قاعدة مصباح المؤخرة فوق كتيفة لوحة الترخيص. ثبتها بالبرغي (3).
 - d. ركب الموصلات بقاعدة مصباح المؤخرة.
 - e. وصل مصباح المؤخرة ومجموعة العدسة بقاعدة مصباح المؤخرة. ركب مصباح المؤخرة ومجموعة العدسة بالقاعدة وثبتها بالبرغي (1).
4. ركب الصندوق الخلفي Tour-Pak في رف Tour-Pak القابل للفك (رقم الجزء 53000221) باتباع التعليمات المضمنة في تلك المجموعة.

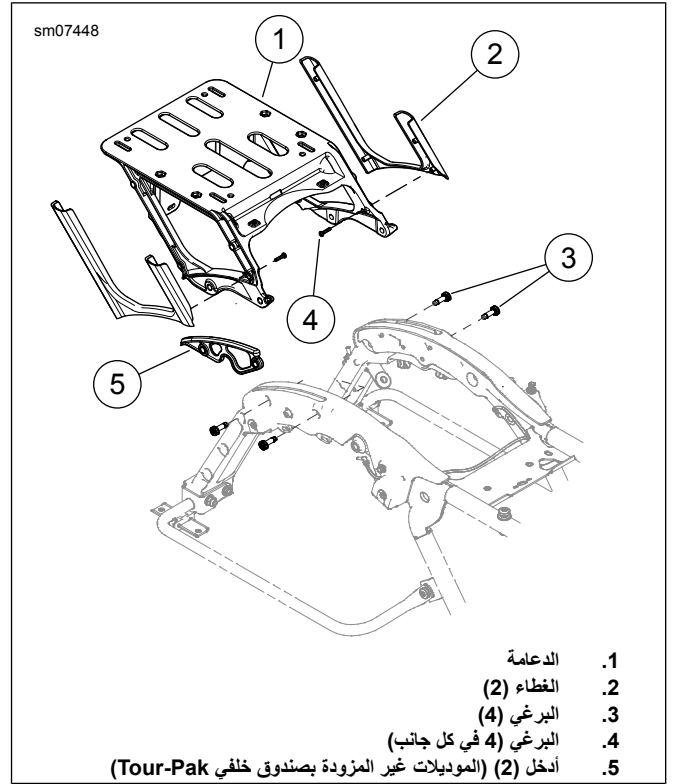

1. الدعامة
2. الغطاء (2)
3. البرغي (4)
4. البرغي (4 في كل جانب)
5. أدخل (2) (الموديلات غير المزودة بصندوق خلفي Tour-Pak)

الشكل 5. دعامة الصندوق الخلفي Tour-Pak

5. ملاحظة
 - ضع العاكسات في درجات الحرارة المحيطة بين 21-38 °F (70-100 °C)
 - لا يمكن تغيير موضع العاكسات بعد التركيب الأولي. لا تزل الطبقة الواقية من المادة اللاصقة إلى أن تصبح جاهزة للتطبيق.
 - انتظر 24 ساعة على الأقل قبل تعريض المنطقة لعملية غسل مكثفة أو رشاش مياه قوي أو أجواء مناخية قاسية.
 - تزداد قوة الرباط اللاصق حتى تصل لأعلى مستوى بعد 72 ساعة، في درجة حرارة الغرفة العادية.
- راجع الشكل 1 . موقع علامة العاكس (12).

- a. نظف سطح تركيب العاكس بمزيج من الكحول الأيزوبروبيلي والماء بتركيز 50:50. اتركها حتى تجف تمامًا.
- b. راجع الشكل 8 . ضع العاكس (2) على الجزء الخلفي من الحقيبة الجانبية مع توسيطه المسافة: (13 in 0,5 mm) ووضعه أسفل مصباح المؤخرة المساعد (1).
- c. مَيِّر الموقع باستخدام قلم شحم.

6. ملاحظة

بمجرد تطبيق العاكسات، لا تحركها.

تركيب العاكس.

- a. أزل بطاقة الشريط اللاصق من العاكس.
- b. ضع العاكس في الموقع المحدد.
- c. بعد وضع العاكس، اضغط ضغطًا متساويًا على كامل السطح لمدة 15 ثانية.
- d. انتظر 20 دقيقة قبل لمس العاكسات.

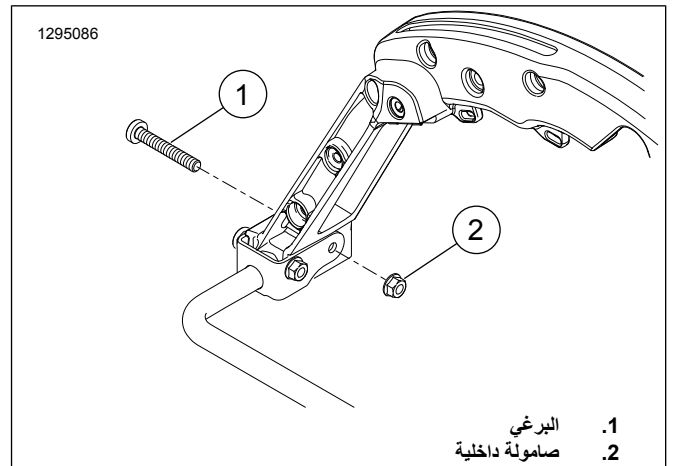

الشكل 6. فك برغي المعدات الأصلية

3.

ملاحظة

تأكد من عدم استقرار الكبلات ومجموعات الأسلاك على المصد الخلفي إذ قد يسبب ذلك للسطح المطلي.

ركب الكبلات ومجموعات الأسلاك في مشابك التثبيت.

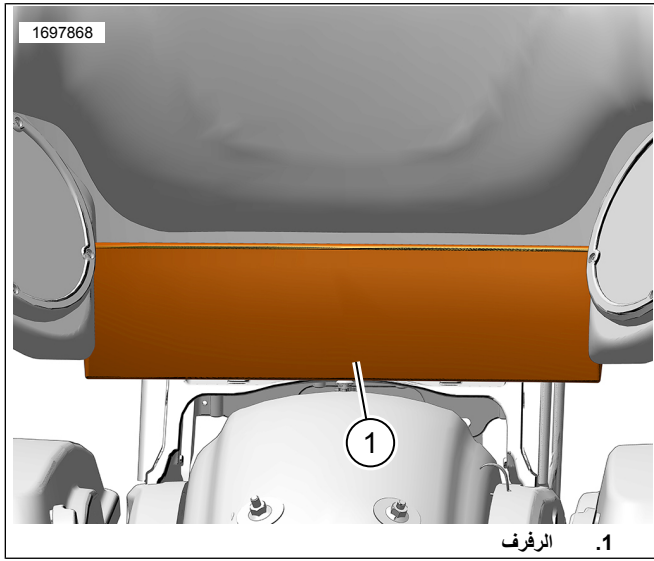

الشكل 9. الرفرف

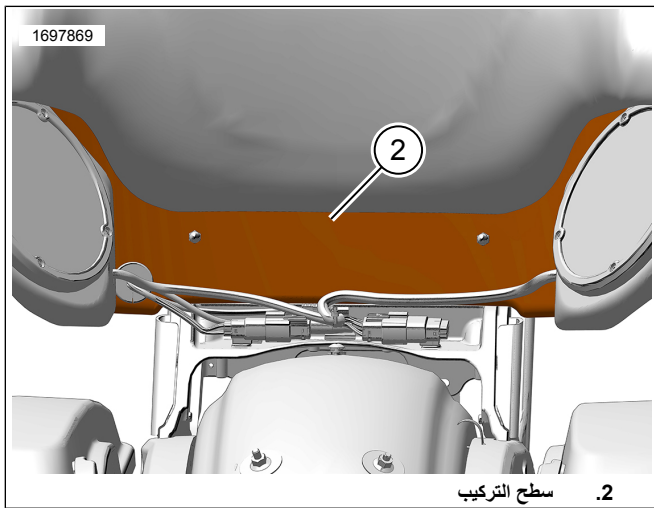

الشكل 10. سطح التركيب

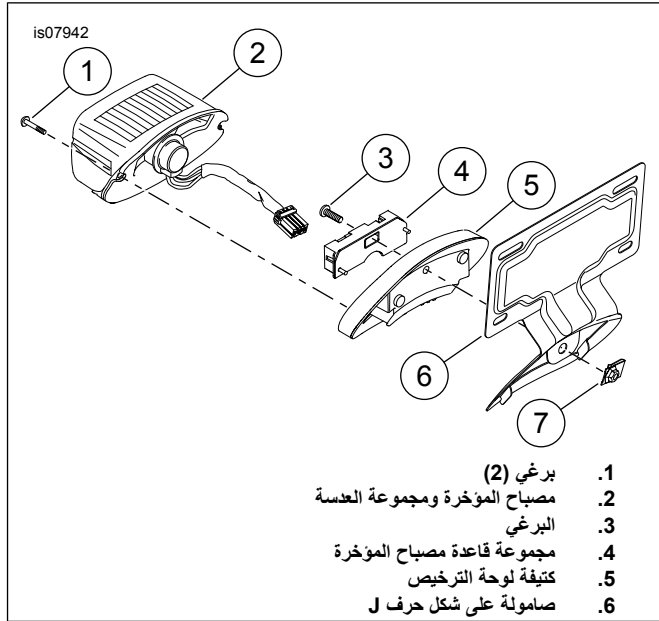

1. برغي (2)
2. مصباح المؤخرة ومجموعة العدسة
3. البرغي
4. مجموعة قاعدة مصباح المؤخرة
5. كتيفة لوحة الترخيص
6. صامولة على شكل حرف J

الشكل 7. ركب كتيفة لوحة الترخيص.

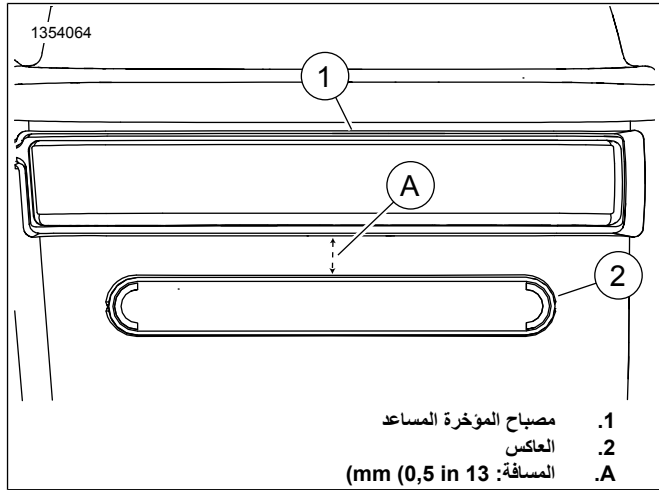

1. مصباح المؤخرة المساعد
2. العاكس
- A. المسافة: (0,5 in 13 mm)

الشكل 8. وضع العاكس

مشبك أسلاك

ملاحظة

تأكد من إزالة الكبلات ومجموعات الأسلاك من مشابك التثبيت قبل خلع الصندوق الخلفي Tour-Pak. بعد خلع الصندوق الخلفي Tour-Pak، يمكن لف الكبلات ومجموعات الأسلاك وإعادتها تحت المقعد.

1. انظر الشكل ارفع الرفرف (1) للوصول إلى منطقة التثبيت.

2. انظر الشكل ركب مشابك تثبيت مجموعة الأسلاك.

a. نظف سطح التركيب بمزيج من الكحول الأيزوبروبيلي والماء بتركيز 50:50.

b. اترك سطح التركيب (2) حتى يجف تماماً.

c. انظر الشكل أزل غطاء ظهر الشريط اللاصق من المشابك (7).

d. ركب المشابك على سطح التثبيت (2) حسب الحاجة.

اكتمل

ملاحظة

لتجنب التلف المحتمل لنظام الصوت، تأكد من ضبط مفتاح الإشعال على الوضع OFF (إيقاف التشغيل) قبل تركيب المنصهر الرئيسي.

1. قم بتركيب المنصهر الرئيسي. راجع دليل الصيانة.

2. اختبر الراديو للتأكد من التشغيل الصحيح.

3. ركب المقعد. بعد تركيب المقعد، اسحب المقعد لأعلى للتأكد من أنه مربوط بإحكام. راجع دليل الصيانة.

4. ركب غطاء الجانب الأيسر. راجع دليل الصيانة.

5. ركب الحقائب الجانبية. راجع دليل الصيانة.

6. ركب الصندوق الخلفي Tour-Pak باتباع التعليمات الموجودة في مجموعة رف Tour-Pak القابل للفك (رقم الجزء 53000221).

ملاحظة

عند فك الصندوق الخلفي *Tour-Pak*، يمكن لف توصيلة الأسلاك وطبها تحت المقعد.