



## FAT APE JA FAT MINI-APE JUHTRAUA JA TÖSTJA KOMPLEKTID

### ÜLDOSA

#### Komplekti numbrid

55857-10B, 55859-10B, 56832-04C, 56942-10B, 55801311, 55801313, 55801315, 55801317

#### Mudelid

Mudeli sobivuse teavet vaadake P&A jaemüügikataloogist või osade ja tarvikute jaotisest veebilehel [www.harley-davidson.com](http://www.harley-davidson.com) (ainult inglise keeles).

Tabel 1. Mudelid

Komplekt	Juhtraua kirjeldus
55857-10B, 55801315	Fat Ape, 0,4 m (16 tolli) kõrge (satiinmust)
55859-10B, 55801311	Fat Mini Ape, 0,3 m (12 tolli) kõrge (satiinmust)
56832-04C, 55801313	Fat Mini Ape, 0,3 m (12 tolli) kõrge (kroom)
56942-10B, 55801317	Fat Ape, 0,4 m (16 tolli) kõrge (kroom)

See komplekt ei sobi mudelitele, mis on soojendusega käepidemete, Softail gondli komplekti (osa 67907-96), juhtrauale kinnitatud näidikute või Road Tech<sup>®</sup> raadioga.

#### Vajalikud täiendavad osad või tarvikud

See komplekt sisaldab juhtraua tõstja komplekti, mis tuleb paigaldada koos juhtrauaga.

Selle juhtraua komplekti nõuetekohase paigaldamise jaoks võib olla vajalik eraldi müüdavate lisaosade või tarvikute ostmise. Selle mudeli jaoks vajalike osade või tarvikute loendi leiata varuosade ja tarvikute jaemüügikataloogist või varuosade ja tarvikute jaotisest veebilehel [www.harley-davidson.com](http://www.harley-davidson.com) (ainult inglise keeles).

#### ⚠ HOIATUS!

Asendage piduri hõõrdkatte tihendid. Algsete tihendite uuesti kasutamine võib tekitada piduririkke ja juhitavuse kaotamise, mis võib põhjustada surma või raskeid vigastusi. (00318a)

Kaks pidurivooliku tihendit, mis on kummagi banjoliitmiku juures, tuleb välja vahetada. Sobivate varuosade tootekoode vt oma mootorratta mudeli/aasta varuosade kataloogist või pöörduge Harley-Davidson<sup>®</sup>-i edasimüüja poole.

Liimitud vasakpoolse käepidemega mootorrattad nõuavad ka uut käepidet, mis tuleb osta eraldi.

- Originaalvarustuse (OE) käepidemed leiata osade kataloogist.

- Originaalvarustuse hulka kuuluvate käepidemete valikut vt varuosade ja tarvikute jaemüügikataloogist või varuosade ja tarvikute jaotisest veebilehel [www.harley-davidson.com](http://www.harley-davidson.com) (ainult inglise keeles).

#### Nõutud tööriistad ja materjalid

Loctite<sup>®</sup> 271 keermeliim – punane (H-D tootekood 99671-97) on vajalik selle komplekti nõuetekohaseks paigaldamiseks.

Lisaks on vaja ka uut puhast pidurivedelikku. Sõiduki jaoks sobiva pidurivedeliku spetsifikatsioonid leiata oma mootorratta aasta/mudeli kasutus- või hooldusjuhendist.

Need tooted on saadaval Harley-Davidsoni edasimüüjalt.

#### ABS-iga mudelid:

#### ⚠ HOIATUS!

Juhi ohutus oleneb selle komplekti õigest paigaldamisest. ABS-piduritega varustatud sõidukite puhul peab paigalduse tegema edasimüüja. Selle komplekti õigeks paigaldamiseks on vaja spetsiaalseid tööriistu, mis on ainult Harley-Davidson<sup>®</sup>-i edasimüüjal. Pidurisüsteemi vale hooldus võib pidurite toimimist halvendada, mis võib põhjustada surma või raskeid vigastusi. (00578b)

#### Ilma ABS-ita mudelid:

#### ⚠ HOIATUS!

Juhi ja kaassõitja turvalisus oleneb sellest, kas komplekt on õigesti paigaldatud. Kasutage sobivaid hooldusjuhendi protseduure. Kui protseduur pole teile jõukohane või teil puuduvad õiged tööriistad, laske paigaldada Harley-Davidson<sup>®</sup>-i edasimüüjal. Selle komplekti vale paigaldamine võib põhjustada surma või raskeid vigastusi. (00333b)

#### MÄRKUS.

See juhiste leht viitab hooldusjuhendi teabele. Paigaldamiseks on vajalik mootorratta selle aasta või mudeli hooldusjuhend ja see on kättesaadav Harley-Davidsoni edasimüüjalt.

#### Komplekti sisu

Vt Joonis 10, Tabel 2 ja Tabel 3.

#### ETTEVALMISTUS

#### ⚠ HOIATUS!

Sõiduki juhusliku käivitumise vältimiseks, mis võib põhjustada surma või raskeid vigastusi, eemaldage enne jätkamist akukaablid (negatiivse märgiga (-) akukaabel enne). (00307a)

### ▲ HOIATUS!

Ühendage esmalt lahti aku negatiivne (-) kaabel. Kui positiivne (+) kaabel puutub maandusega kokku siis, kui negatiivne (-) kaabel on ühendatud, võivad sellest tulenevad sädemed põhjustada aku plahvatamise, mis võib omakorda põhjustada surma või raskete vigastustega lõppeva õnnetuse. (00049a)

1. Istme eemaldamiseks ja akukaablite lahtiühendamiseks (alustage negatiivse (-) kaabliga) järgige hooldusjuhendit ja käesolevaid juhiseid. Hoidke kõik istme paigaldusosad alles.

### ▲ HOIATUS!

Kütusesüsteemi hooldamisel ärge suitsetage ega hoidke seda lahtise leegi või sädemete läheduses. Bensiin on väga kergesti süttiv ja väga plahvatusohtlik, mis võib põhjustada surma või raskeid vigastusi. (00330a)

2. Lõdvendage kütusepaagi kinnitusi või eemaldage kütusepaak. Vaadake hooldusjuhendit.
- **Kui ON** juurdepääs kõikidele juhtmestiku ja gaasijuhtmete ühendustele, siis võib kütusepaaki liigutada üles- ja tahapoole, ilma kütusetoru või X-ristumist lahti ühendamata.
  - **Kui PUUDUB** neile ühendustele juurdepääs, siis tuleb kütusepaak täielikult eemaldada ja hilisemaks paigaldamiseks alles hoida.

### ▲ ETTEVAATUST!

DOT 5 pidurivedeliku otsene kokkupuude silmadega võib põhjustada silmade ärritust, paistetust ja punetust. Vältige silma sattumist. Kui pidurivedelikku satub silma, loputage kohe rohke veega ja pöörduge arsti poole. DOT 5 pidurivedeliku allaneelamine suurtes kogustes võib põhjustada ebamugavustunnet seedetraktis. Kui olete pidurivedelikku alla neelanud, pöörduge arsti poole. Kasutage hästiventileeritud alas. **HOIDKE LASTE KÄEULATUSEST EEMAL.** (00144b)

### ▲ HOIATUS!

Kokkupuude DOT 4 pidurivedelikuga võib tervist tõsiselt kahjustada. Korralike naha- ja silmakaitsete mittekandmine võib põhjustada surma või raskeid vigastusi.

- Sissehingamisel. Säilitage rahu, minge värskesse õhu kätte ja pöörduge arsti poole.
- Nahale sattumise korral. Eemaldage saastunud riided. Loputage nahka koheselt 15–20 minutit rohke veega. Ärrituse tekkimisel pöörduge arsti poole.
- Silma sattumise korral. Loputage kahjustatud silma vähemalt 15 minutit jooksva vee all, hoides silmalaugu lahti. Ärrituse tekkimisel pöörduge arsti poole.
- Allaneelamise korral. Loputage suud ja seejärel jooge rohkest vett. Ärge kutsuge oksendamist esile. Võtke ühendust mürgistuskeskusega. Kohene arstiabi on vajalik.
- Lisateavet saidil [sds.harley-davidson.com](http://sds.harley-davidson.com) saadaolevatest üksikasjadest vaadake ohutuse andmelehelts (SDS)

(00240e)

### TEADE

DOT 4 pidurivedelik kahjustab kokkupuute korral värvitud ja kerepaneelide pindu. Piduritega töötamise korral olge alati ettevaatlik ja vältige vedeliku sattumist pindadele. Muidu võite välispindu kahjustada. (00239c)

### MÄRKUS.

Pühkige kohe ära kõik pidurivedeliku lekked puhta, **kuiva** ja pehme lapiga. Järgnevalt pühkige kahjustatud ala hoolikalt puhta, **niiske**, pehme lapiga (väikesed lekked) või peske suure koguse seebiveega (suured lekked).

Katke läheduses olevad mootorratta pinnad kattega H-D Service Cover või polüetüleenist kaitsekattega, et kaitsta mootorratta viimistlust kahjustuste eest, mida võivad põhjustada DOT 4 pidurivedeliku pirtsmed.

3. Tühjendage esipiduri mahuti ja pidurivoolikud pidurivedelikust, järgides hooldusjuhendis toodud juhiseid.

## ALGSE JUHTRAUA EEMALDAMINE

### MÄRKUS.

Kriimustamise vältimiseks katke eesmine poritiib ja eesmine kütusepaak H-D koolduskatete või puhta poest pärit rätikuga.

Eemaldage tuuleklaas, kui see on paigaldatud.

## Dyna ja Softaili mudelid

### TEADE

Eemaldage piduri hõõrdekatte osad ettevaatlikult. Paigalduspindade kahjustused võivad tekitada lekkeid. (00320a)

1. Märkige üles esipiduri voolikute paigutus ning banjoliitmike suund. Vaadake kasutusjuhendit ning ühendage pidurivoolik lahti ja eemaldage see. Hoidke banjopoldid alles, kuid visake pidurivooliku tihendid minema.

- Vt hooldusjuhendit ning ühendage siduritross sidurihoova küljest lahti. Eemaldage sidurikaabel külgakattelt ja eemaldage kaabel sõidukist.

**MÄRKUS.**

*Enne juhtraua juhtmete lahtiühendamist märkige üles juhtmete suund.*

*2007-2011 Dyna ja 2007-2010 Softail mudelid kasutavad Molex-konnektoreid. 2006. a ja varasemad sõidukid kasutavad Deutsch-konnektoreid. Lahtiühendamise protseduure vt hooldusjuhendi lisa jaotisest, mis käsitleb vastavat konnektorit.*

*2012 ja uuemad Dyna ning 2011 ja uuemad Softail mudelid kasutavad JAE-pistikuid, mis ei vaja juhtraua kaudu sõõtmiseks eraldamist.*

- Eemaldage ja visake minema kõik plastist kaablikinnitid ja kaablivitsad, mis hoiavad juhtraua juurest tulevaid juhtseadiste ja suunatuledge juhtmeid juhtmekimbu harukonnektorite küljes. Vajaduse korral vaadake hooldusjuhendi lisa õiget pistiku jaotist seoses juhtraua juhtmestiku lahtiühendamisega kütusepaagi all olevate hallide 8-suunaliste ja mustade 6-suunaliste peajuhtmestiku pistikutest.

**MÄRKUS.**

*Märkige üles suunatuledge juhtmestiku paigutus, enne kui need lahti ühendate.*

- Eraldage 6-suunalise suunatuledge konnektori pooled (olemasolul).

**MÄRKUS.**

*ÄRGE eemaldage juhtmeid kütusepaagi all olevatest juhtraua lüliti konnektorikorpustest.*

*ÄRGE eemaldage juhtmeid kütusepaagi all olevast Multilocki konnektorikorpusest.*

- Märkige üles juhtmete värvid ja asukohad konnektorikorpuste süvendites, mille kaudu juhtmed lüliti ja suunatuledge kulgevad. Juhtmete korpustest eemaldamise juhiseid vt hooldusjuhendi lisa jaotisest, mis käsitleb vastavat konnektorit.
- Kasutage teipi, et mähkida iga juhtmekimbu juhtmeotsad kokku, et teha koonjate otstega juhtmepuntrad. Mähkige juhtmepuntrade otsad kokku piisavalt tihedalt, et need saaks läbiviiktihendi avast läbi suruda ning hõlpsalt läbi uue juhtraua sisemuse viia.
- Eemaldage esipiduri peasilindri ja siduri käsihoova koostud juhtraua küljest koos lisatud suunatuledge ja peeglilega (olemasolul).
- Tõmmake juhtmestik ja kinnised juhtmekimbud läbi juhtraua, et vabastada juhtraua juhtseadised ja suunatuledge mootorratta küljest. Pange juhtraua juhtseadiste / suunatuledge koostud kõrvale.
- Parempoolse lüliti korpuse ja juhtmestiku eemaldamise juhiseid vaadake hooldusjuhendist. See on vajalik gaasitrossidele ligi pääsemiseks.

- Vaadake hooldusjuhendist gaasikäepideme / tühikäigu kaabli parempoolse käepideme / gaasikäepideme hülsi komplektist lahti ühendamise kohta. Ühendage tühikäigu- ja gaasikäepideme kaablid sisselaskemoodulist lahti. Kui seda just ei asendata, eemaldage parempoolne käepide / gaasihoob ja pange see kõrvale, et see hiljem uue juhtraua külge paigaldada.

- Vasakpoolse lüliti korpuse ja juhtmekimbu eemaldamise juhiseid vt hooldusjuhendist.

- Kõik Dyna ja Softail mudelid, v.a Rocker (FXCW/C):** vt Joonis 1. Eemaldage ja visake ära kruvid (1), ülemine klamber (2) ja juhtraud (4). **Rocker (FXCW/C) mudelid:** vt Joonis 2. Eemaldage ja visake ära 4 kuuskantpeaga kruvi (1), mis kinnitavad juhtraua ülemise klambri (2) tõstja (3) külge. Eemaldage ja visake klamber ära. Eemaldage mootorrattalt juhtraud (4 ja 5).

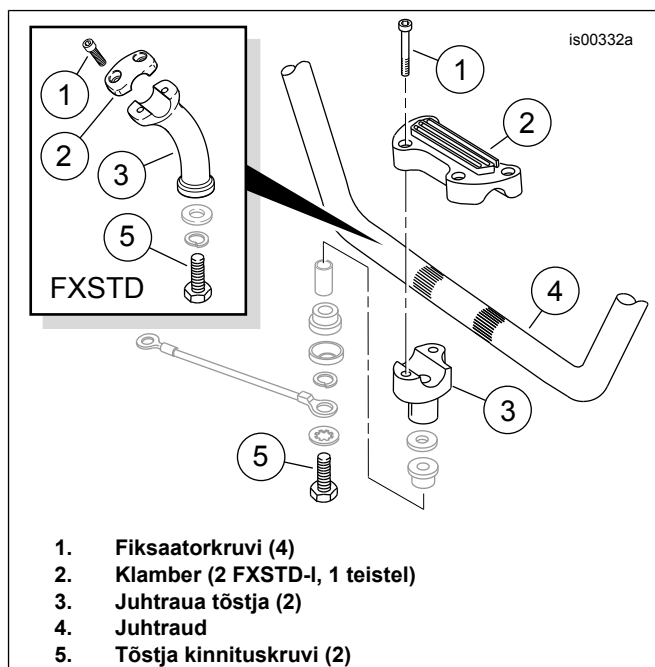

**Joonis 1. Juhtraua klambriid ja tõstjad (Dyna ja Softaili mudelid)**

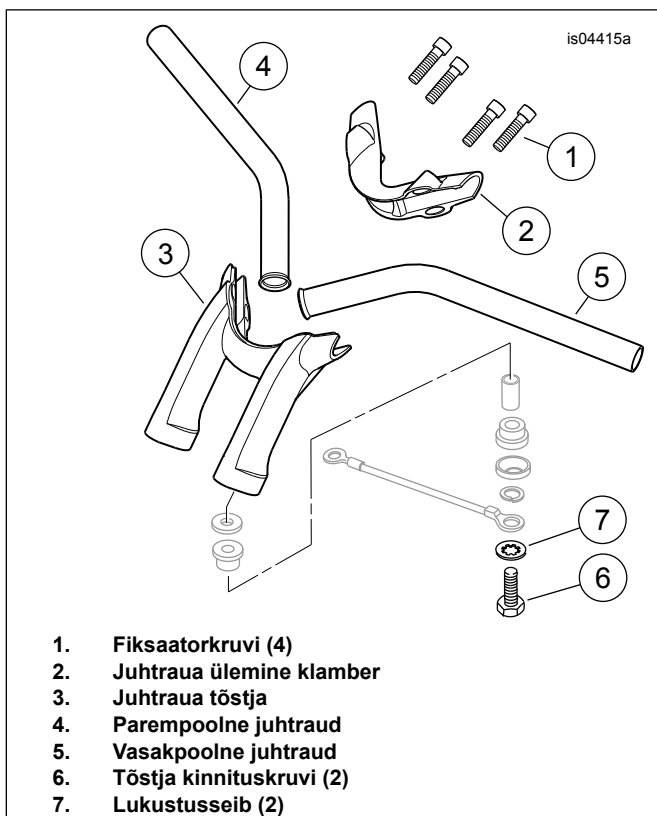

Joonis 2. Juhtraua klamber ja töstjad (Rocker mudelid)

13. Kui vasakpoolne käepide pole juhtraua külge liimitud: eemaldage käepide ja hoidke see alles, et see uue juhtraua külge paigaldada (kui te ei plaani seda just uuega asendada).

**MÄRKUS.**

Märkige üles töstja kinnituselementide järjestus ja suund eemaldamise ajal ning hoidke need kõik hilisemaks paigaldamiseks alles.

14. **Kõik Dyna ja Softail mudelid, v.a Rocker (FXCW/C):** vt Joonis 1 . Eemaldage ülemise kahvliklambrist alt 2 töstja kinnituspolti (5). Eemaldage juhtraua töstjad (3) ja visake need minema, kuid ülejäänud töstjatega seotud osad hoidke hilisemaks paigaldamiseks alles. **Rocker (FXCW/C) mudelid:** vt Joonis 2 . Eemaldage ja visake minema ülemise kahvliklambrist alt 2 töstja kinnituspolti (6) ja lukustusseibid (7). Eemaldage juhtraua töstja (3) ja visake minema, kuid ülejäänud töstjatega seotud osad hoidke hilisemaks paigaldamiseks alles. **Kõik Dyna ja Softail mudelid:** jätkake toiminguga vastavalt **UUE JUHTRAUA SISEMINE JUHTMESTIK.**

**2003 ja uuemad Road King mudelid, 2016 ja uuemad Freewheeler mudelid**

**TEADE**

Eemaldage piduri hõõrdekate osad ettevaatlikult. Paigalduspindade kahjustused võivad tekitada lekkeid. (00320a)

1. Eemaldage kahvli toru ja klambri alumisel küljel olev nõõppeaga kruvi, mis hoiab pidurivooliku kollektori torukolmikut.

2. Märkige üles esipiduri voolikute paigutus ning banjoliitmike suund. Vaadake kasutusjuhendit ning ühendage pidurivoolik lahti ja eemaldage see. Hoidke banjopoldid alles, kuid visake pidurivooliku tihendid minema. **ABS piduritega mudelid:** eemaldage voolikud kuni pidurikontrollerini.

3. **KÕIK pidurisüsteemid:** vaadake hooldusjuhendit. Lahutage siduritross sidurihoovast või siduritoru peasilindrist. Ühendage siduritross või voolik küljekarbi küljest lahti.

4. Eemaldage esipiduri peasilindri ja siduri käsihoova koostud juhtraua küljest.

5. Vaadake hooldusjuhendit ja eemaldage esilaterna komplekt esilaterna kapslist.

**MÄRKUS.**

2007-2013 mudelid kasutavad Molex-konnektoreid. 2006. a ja varasemad sõidukid kasutavad Deutsch-konnektoreid. Lahtiühendamise ja ühendamise protseduure vt hooldusjuhendi lisa jaotisest, mis käsitleb vastavat konnektorit.

2014 ja uuemad Dyna ning 2011 ja uuemad Softail mudelid kasutavad JAE-pistikuid, mis ei vaja juhtraua kaudu söötmiseks eraldamist.

6. Eemaldage plastist juhtmestiku kinnitusklambrid, mis kinnitavad suunatule juhtmekimbu juhtraua külge, kui need kuuluvad varustusse.

7. 2013 ja uuemate mudelite jaoks vaadake hooldusjuhendi lisa õiget pistiku jaotist seoses juhtraua juhtmestiku lahtiühendamise esitule gondlis olevate hallide 6-suunaliste või 8-suunaliste ja mustade 6-suunaliste peajuhtmestiku pistikutest. 2014. aasta ja uuemate mudelite puhul ühendage JAE-ühendused lahti juhtpea mõlemal küljel olevatest rooliotstest (2 paremal ja 1 vasakul). **Juhtrauale paigaldatud suunatuledega sõidukitel** eraldage 6-suunaliste suunatulede pistiku pooled.

**MÄRKUS.**

**Praegused püsikiirusehoidikuga varustatud mudelite jaoks saadaval olevad pikendatud juhtmega lülitikomplektid piirduvad mudelitega 2008-2013.**

8. **Ainult 2008 - 2013 mudelid:** ühendage elektrooniline kiirusehoidiku juhtmestik kahest 2-suunalisest konnektorist, kui see kuulub varustusse.

9. Vaadake hooldusjuhendit ja tehke järgmist.

- a. Eemaldage parempoolse lüliti korpuse komplekt ja juhtmekimp.

- b. **2007 ja varasemad mudelid:** ühendage lahti gaasipedaali / tühikäigukaablid ja eemaldage praegu paigaldatud parempoolse käepideme / gaasipedaali komplektist.

- c. **KÕIK mudelid:** eemaldage vasakpoolse lüliti korpuse koost ja juhtmestik.

10. Eemaldage juhtmestiku või juhtraua külge kinnitatud juhtmekinnitusklaamid ja visake need ära.
11. **Kui vasak käepide pole juhtrauale liimitud:** eemaldage otsakork käepidemest, kui see kuulub varustusse. Eemaldage käepide ja pange see soovi korral uuele juhtrauale paigaldamiseks kõrvale.
12. Eemaldage otsakork parempoolselt käepidemelt, kui see kuulub varustusse, seejärel eemaldage käepide juhtraualt.

**MÄRKUS.**

**2008 ja hilisemad mudelid:** käepideme paremal küljel oleval pöördkäepideme anduril on tihendikork, mis kaitseb sisemisi elektroode mustuse ja niiskuse eest ning toimib ka parempoolse gaasipedaal-käepidemena.

Gaasipedaal-käepideme eemaldamiseks võib osutada vajalikuks kerge tõmbamine, et vabastada käepidemes olevad tihvid tihendi korgi anumast.

**Kui gaasikäepidet EI vahetata:** pärast käepideme eemaldamist pidage meeles, kas tihenduskork on kinnitatud pöördhoova anduri otsa. Kui ei ole, eemaldage tihenduskork gaasahoova sees olevatest tihvidest jäiga mehaanilise traadiga.

2013 ja varasemate mudelite puhul TULEB originaalvarustuse pöördhoova andur asendada pöördhoova andurikomplektiga (H-D osa 32310-08). Vt Tabel 3.

2014 ja hilisemad mudelid taaskasutatavad originaalvarustuse pöördhoova andurit.

13. Vajadusel vaadake hooldusjuhendit ja eemaldage originaalvarustuse pöördhoova andur ning pöördhoova anduri vahejuhtmekimp.

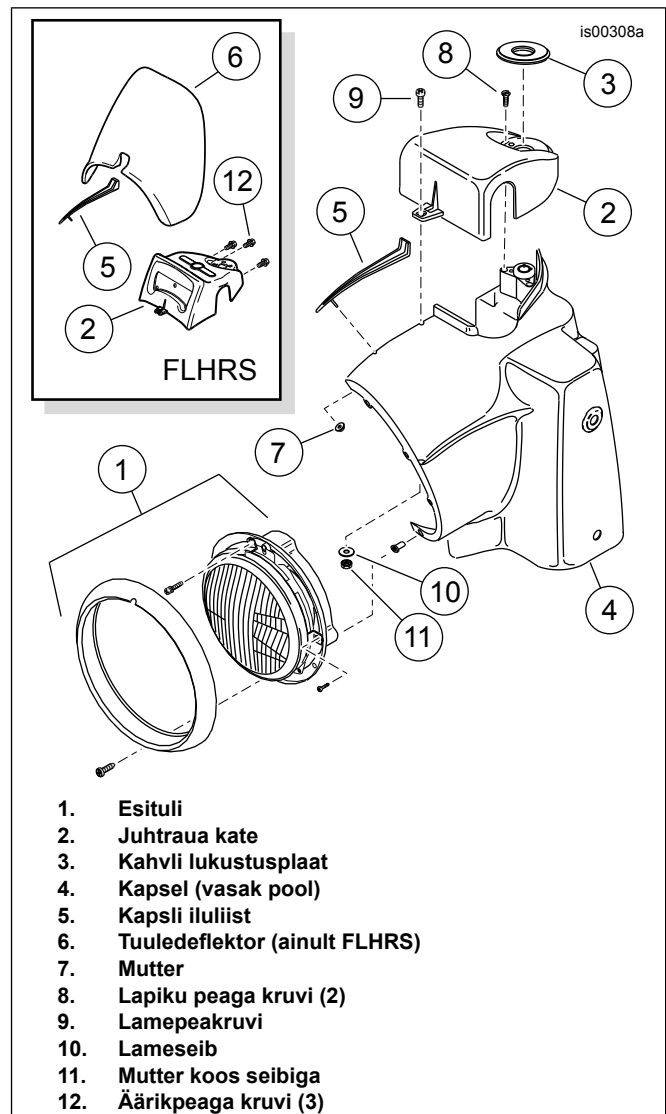

**Joonis 3. Kapsel, esilaterna ja juhtraua kate (näidatud FLHR)**

14. **KÕIK Road King mudelid:** vt Joonis 3. Sirutage esilaterna kapsli (4) sisse ja eemaldage äärikmutter (7), et vabastada iluliist (5) kapsli ülaosas.

**MÄRKUS.**

Fat Ape ja Fat Mini-Ape juhtraud ei ühildu originaalvarustuse tuuledeflektoriga (6) **FLHRS mudelitel**. Nendel mudelitel võib deflektori ja iluliistu (5) ära visata ning paigaldada tuleb uus iluliist (H-D osa 67868-03, saadaval eraldi).

15. **Põhja-Ameerika ja 2014 ning hilisemad rahvusvahelised mudelid:** eemaldage ja hoidke alles 2 lapiku peaga Phillipsi kruvi (8), mis asuvad andmeplaadi all ja hoiavad juhtraua katet kahvilukustuse küljes. **2013. ja varasemad Austraalia, Brasiilia, Inglismaa, Euroopa ja Jaapani mudelid:** lapiku peaga kruvidel (8) on äramurtavad pead ja neid ei saa kergesti eemaldada. Murtavate kruvide eemaldamiseks tehke iga kruvi ülaossa kärniga juhtauk ja keerake 3 mm **vasakpoolse** puuriga kruvi tagasi. Kui see ebaõnnestub, kasutage 5 mm pikkuse varrega puuritera, et puurida ettevaatlikult lahti murtavate kruvide pead. Eemaldage tangide abil tiguvõllid kahvilukustusest.

16. **KÖIK Road King mudelid:** vaadake hooldusjuhendit ja järgige juhtraua katte, tuuledeflektori ja juhtraua eemaldamiseks ja äraviskamiseks asjakohaseid samme. **Freewheeler mudelid:** vaadake hooldusjuhendit ja järgige juhtraua katte, esitule gondli ja juhtraua eemaldamiseks ning äraviskamiseks asjakohaseid samme.

**MÄRKUS.**

Märkige üles tõstja kinnituselementide järjestus ja suund eemaldamise ajal ning hoidke need kõik hilisemaks paigaldamiseks alles.

Paigaldage lõdvalt juhtraud ja klambrid, et hõlbustada tõstja kinnituspoltide eemaldamist.

17. Eemaldage ülemise kahviklambri alt 2 tõstja kinnituspolti. Eemaldage juhtraua tõstjad ja visake need minema, kuid ülejäänud kinnitusvahendid hoidke hilisemaks paigaldamiseks alles.

**MÄRKUS.**

ÄRGE eemaldage juhtmestiku Molex või Deutsch juhtraua lüliti konnektori tihvtide korpuseid kapsli sees.

18. Ainult 2013. a ja varasemad mudelid. Märkige üles juhtmete värvid ja asukohad pistikukorpuste süvendites, mille kaudu juhtmed lülititeni kulgevad. Ühendamise protseduure vt hooldusjuhendi lisa jaotisest. Eemaldage juhtmed (pistikuklemmidega) pistikupesadest.

## UUE JUHTRAUA SISEMINE JUHTMESTIK

1. **Dyna ja Softail mudelid:** eemaldage kõik kaablivitsad ja kaablikinnitid, millega on lülitite juhtmekimbud originaalvarustuse juhtraua külge kinnitatud. **2013 ja varasemad Road King mudelid:** paigaldage pikendatud juhtmega juhtraua lülitikomplekt (eraldi ostetav) parem- ja vasakpoolse juhtraua lüliti korpusesse vastavalt selles komplektis toodud juhiste. **KÕIGI mudelite puhul:** vt Joonis 10 . Libistage üks suur tihend (3) igale lüliti juhtmestikule, asetades tihendi lüliti otsa lähedale.
2. Kasutage teipi, et mähkida iga juhtmekimbu juhtmeotsad kokku, et teha koonjate otstega juhtmeotsad. Mähkige juhtmeotsade otsad kokku piisavalt tihedalt, et need saaks läbiviiktihendi avast läbi suruda ning hõlpsalt läbi uue juhtraua sisemuse viia.

**MÄRKUS.**

Juhtnööri (või peenikese traadi) kasutamine võib hõlbustada juhtmestiku vedamist läbi juhtraua. Iga juhtmekimbu jaoks, mis suunatakse läbi juhtraua, tuleb vedada eraldi nõör läbi lati.

Teipige ükshaaval nõör kindlalt juhtmekimbu õigesse otsa. Kuni kasutamiseni kinnitage ülejäänud nõõrid kummaski otsas juhtraua külge, et vältida enneaegset läbitõmbamist.

Tõmmake nõõri läbi juhtraua, et tõmmata juhtmestiku ots õige väljumiskohani.

Järgige iga juhtmestiku kohta käivaid konkreetseid juhiseid.

3. **Juhtraua külge kinnitatud SUUNATULEDETA mudelite puhul:** jätkake sammuga 9 (pärast Joonis 5 ). **Juhtraua külge kinnitatud SUUNATULEDEGA mudelite puhul:** kui originaalvarustuse suunatud juhtmed läbisid lüliti korpust ja juhtraua suurt ava (J), jätkake sammuga 4 (pärast Joonis 4 ). Vt joonist 4. Kui algsed suunatud juhtmed suunati väljaspoolt, vajavad need suunatud juhtraua küljest eemaldamist. Paigaldage need ümber, järgides vastavas teisesaldamiskomplektis olevaid juhiseid.
4. **Kui originaalvarustuse suunatud juhtmed läbisid lüliti korpuseid:** eemaldage suunatuli eesmise pidurihoova koostu (peeglivarre) küljest ja laske sel lülitikorpusest välja rippuda. Katke või kaitske suunatud kahjustuste eest kuni hilisema paigaldamiseni.

**MÄRKUS.**

Vt Joonis 5 . Veenduge, et suur kaitserõngas (7) oleks paigutatud lülitile ja suunatud juhtmestikule, lüliti otsa lähedale.

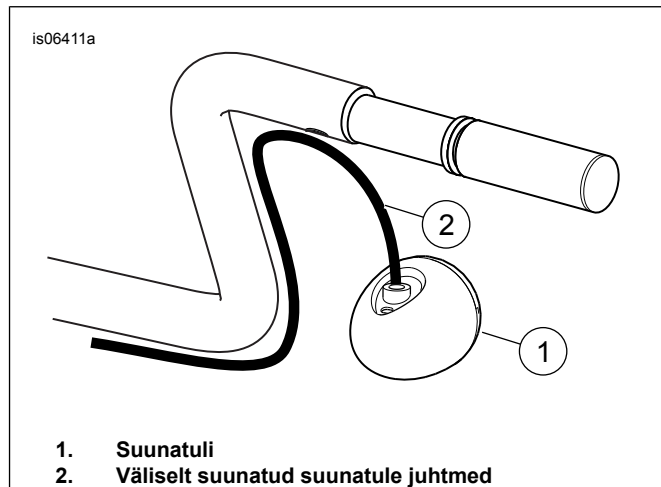

Joonis 4. Juhtraua külge kinnitatud suunatud, mis nõuavad ümberpaigutamist

5. Kandke parempoolsete lülitite juhtmeotsadele õhuke kiht vedelseepi, aknapuhastusvahendit või üldotstarbelist määret.
6. Asetage juhtraud tasasele ja pehmele pinnale niimoodi, et käepidemete otsad on suunatud ülespoole ning sisestage parempoolse lüliti juhtmeotsad õrnalt uue juhtraua alumisest suurest avausest ja tõmmake seda juhtraua keskel oleva suure avause suunas.
- ▲ HOIATUS!**
- Tõmmake juhtmed ettevaatlikult läbi juhtrauas oleva augu, et juhtmed vabalt rippuma ei jääks. Vabalt rippuvad juhtmed võivad tekitada lühiseid ja kahjustada sõiduki elektriosasid, mis võib tekitada juhitavuse kaotamise ja põhjustada surma või raskeid vigastusi. (00418b)
7. Tõmmake teibitud juhtmekimbu otsad läbi juhtraua keskel oleva väljundava, viies lülitikorpus ligikaudsesse lõppasendisse. ÄRGE kinnitage lülitikorpus veel juhtraua külge.

8. Vasakpoolsete lüliti juhtmete jaoks korrake punkte 4 kuni 7. Jätkake **13. sammust**.

**MÄRKUS.**

Need suunatud nõuavad juhtraualt ümberpaigutamist. Paigaldage need ümber, järgides vastavas teiseldamiskomplektis olevaid juhiseid.

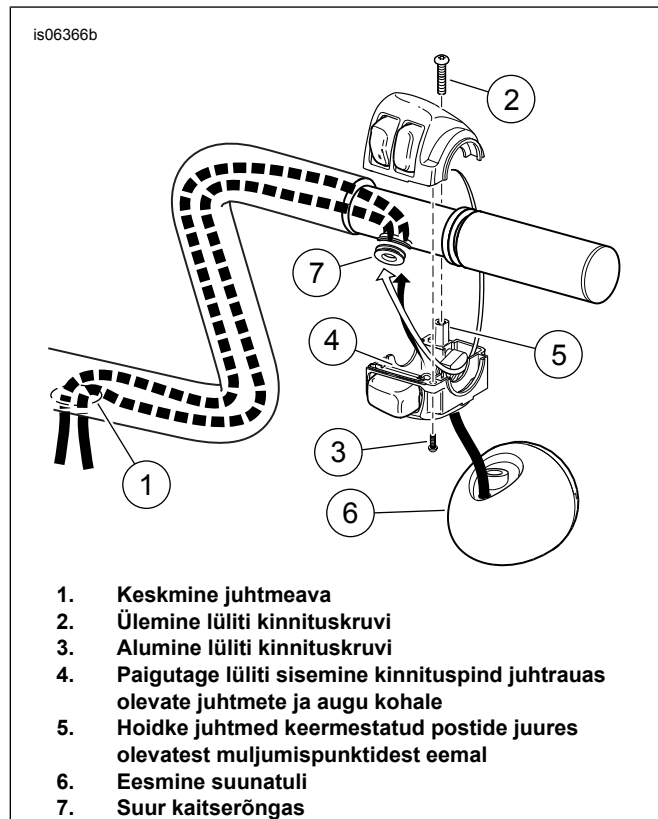

**Joonis 5. Suunatule ja lüliti juhtme vedamine läbi lüliti korpuse**

9. Kui algsed suunatud juhtmed on ümber paigutatud või kui **PUUDUVAD** juhtrauale paigaldatud suunatud: kandke parempoolse lüliti juhtmekimbule veidi vedelseepi, aknapesuvahendit või universaalset määrdeainet.
10. Vt Joonis 6. Asetage juhtraud tasasele ja pehmele pinnale niimoodi, et käepidemete otsad on suunatud ülespoole ning sisestage parempoolse lüliti juhtmepundar õrnalt uue juhtraua alumisest suurest avausest ja tõmmake seda juhtraua keskel oleva suure avause suunas.

**⚠ HOIATUS!**

Tõmmake juhtmed ettevaatlikult läbi juhtrauas oleva augu, et juhtmed vabalt rippuma ei jääks. Vabalt ripuvad juhtmed võivad tekitada lühiseid ja kahjustada sõiduki elektriosasid, mis võib tekitada juhitavuse kaotamise ja põhjustada surma või raskeid vigastusi. (00418b)

11. Tõmmake teibitud juhtmekimbu otsad läbi juhtraua keskel oleva väljundava, viies lülitikorpus ligikaudsesse lõppasendisse. **ÄRGE** kinnitage lülitikorpus veel juhtraua külge.

12. Vasakpoolsete lüliti juhtmete jaoks korrake punkte 9 kuni 11.

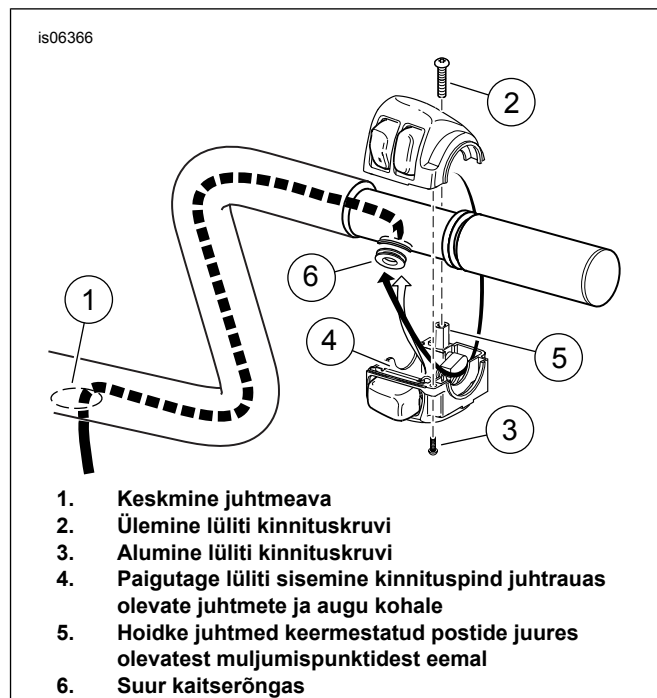

1. Keskmine juhtmeava
2. Ülemine lüliti kinnituskruvi
3. Alumine lüliti kinnituskruvi
4. Paigutage lüliti sisemine kinnituspind juhtrauas olevate juhtmete ja augu kohale
5. Hoidke juhtmed keermestatud postide juures olevatest muljumispunktidest eemal
6. Suur kaitserõngas

**Joonis 6. Lülitikorpuse juhtmete paigutus**

**⚠ HOIATUS!**

Lüüversid juhtraua juhtmestiku aukudes peavad jääma paigale ka pärast juhtmete suunamist läbi juhtraua. Kasutamine juhul, kui lüüversid ei ole omal kohal, võib juhtmestikku kahjustada, mis võib tekitada lühise ja põhjustada surma või raskeid vigastusi. (00416d)

13. KÕIGI mudelite puhul Vt Joonis 10. Sisestage lüliti juhtmete tihendid (3) juhtraua lüliti juhtme avadesse.

**MÄRKUS.**

Väike kogus vedelseepi, aknapuhastusvahendit või üldotstarbelist määrde ainet võib olla kaitserõnga paigaldamisel abiks.

14. Kõigi mudelite puhul, v.a 2008 ja uuemad Road King ja Freewheeler mudelid: **jätkake JUHTMESTIKU KAITSEVARUSTUSEGA.**

**MÄRKUS.**

**2008-2013 Road King mudelite puhul:**

ÄRGE kasutage uue juhtraua korral esialgset (OE) pöördhoova andurit. Esialgse (OE) anduri väike roheline konnector ei ühildu sisemise juhtmega juhtrauaga. OE andur TULEB asendada pöördhoova anduri komplektiga (H-D osa 32310-08, müüakse eraldi). Vt Joonis 11 ja Tabel 3.

**2014 ja uuemate Road King ja Freewheeler mudelid:**

Kasutage originaalvarustuse pöördhoova andurit uuesti väiksema sisemise juhtmestikuga.

See paigaldus ei ühildu soojendusega käepidemetega, seega gaasi pöördhoova anduri juhtmekimbu lühemat soojendusega käepideme osa (K) EI KASUTATA. Need juhtmed võib



lühikeseks lõigata ja kinni teipida, et vältida paigaldustoimingute takistamist, või kinni teipida ja jätta juhtraua sisse puntrasse.

15. Teipige pikema juhtmekimbu ots (L) piisavalt tihedalt kokku, et selle saaks hõlpsalt läbi juhtraua lükata. Kandke pöördhoova anduri juhtmepuntrale veidi vedelseepi, aknapuhastusvahendit või üldotstarbelist määret.
16. Vt Joonis 7 . Sisestage pöördhoova anduri juhtmekimp juhtraua paremasse otsa ja juhtraua keskosas oleva suure ava suunas, paigutades samal ajal pöördhoova anduri sakid juhtraua otsas olevatesse piludesse. Erineva suurusega sakid ja pilud hoiavad ära vale paigalduse.

#### MÄRKUS.

Nõuetekohaseks talitluseks peab pöördhoova andur olema täielikult õigesse asendisse paigutatud.

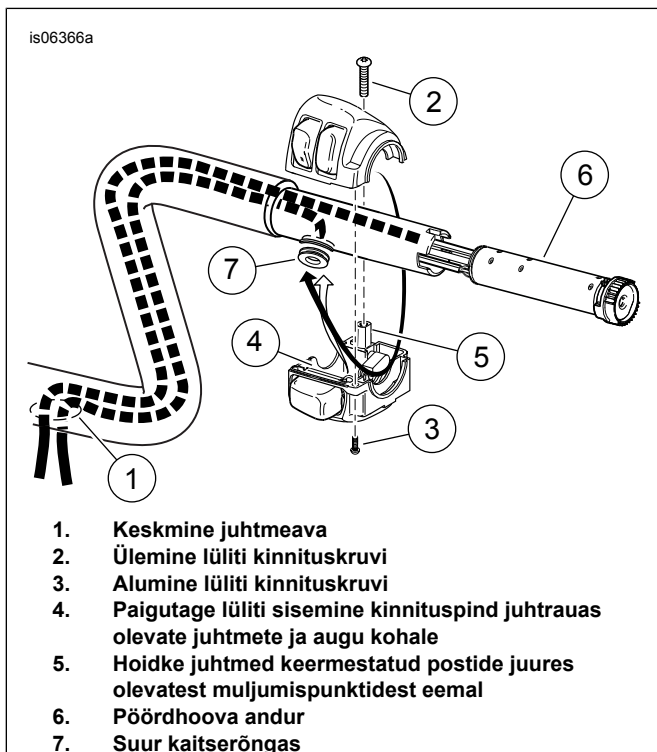

Joonis 7. Lülitikorpuse ja pöördhoova anduri juhtmekimbu paigutus (2008. a ja hilisemad Touringu mudelid)

## JUHTMETE KAITSEVARUSTUS

### ▲ HOIATUS!

Juhtraua alt keskelt väljuvat juhtmetikku tuleb väljumiskoha juures kulumise eest kaitsta termokahanevate torudega. Suutmatus juhtmetikku termokahanevate torudega kaitsta võib põhjustada lühiseid või juhtmed katki lõigata, mis võib tekitada juhitevuse kaotamise ja surma või raskeid vigastusi. (00432c)

#### MÄRKUS.

Juhtraua keskelt väljuvate juhtmetike soojuskahanev toru tuleb paigaldada, et kaitsta juhtmeid kahjustuste ja lühiste eest juhtraua juhtmetiku väljundava juures.

1. Kui kõik juhtmekimbud on tõmmatud läbi juhtraua keskava, ning mõlemad juhtraua lüliti korpused (koos suunatuude ja pöördhoova anduriga, kui see on olemas) õigesti paigutatud, paigaldage erinevate komplektide kokkutõmbamiseks, et kaitsta juhtmeid väljumisava servades hõõrdumise eest.

a. **Juhtraua lüliti juhtmetik:** vaadake Joonis 10 . Lõigake juhtraua komplektist **suur** 102 mm pikkune soojuskahanev toru tükk (4) kaheks võrdseks osaks ja libistage mõlemad üle lüliti juhtmetiku kohas, kus on juhtraua juhtmetiku väljumisava.

b. **Suunatuude juhtmetik:** vajadusel lõigake juhtraua komplektist **väike** 102 mm pikkune soojuskahanev toru tükk (5) kaheks võrdseks osaks ja libistage mõlemad üle suunatuude juhtmetiku kohas, kus on juhtraua juhtmetiku väljumisava.

Kui kohaldatav:

### ▲ HOIATUS!

**Veenduge, et järgiksite seadme UltraTorch UT-100 või mis tahes muu kiirguskütteseadme kasutamisel tootja juhiseid. Tootja juhiste mittejärgimine võib viia tulekahjuni, mis võib põhjustada surma või raskeid vigastusi. (00335a)**

- Vältige kuumuse juhtimist mis tahes kütusesüsteemi komponendi poole. Suur kuumus võib põhjustada kütuse süttimist/plahvatust, mille tulemus on surm või tõsine vigastus.
  - Vältige kuumuse juhtimist mis tahes muu elektrisüsteemi komponendi suunas kui pistikühendused, mille suhtes kuumtötlust tehakse.
  - Hoidke käed alati tööriista otsapiirkonnast ja kuumusega kokkutõmbavast kinnitusest eemale.
2. Kasutage kuumapuhurit või sobivat soojust eraldavat seadet, et kahandad ühendus juhtmete peale.
  3. **Mudelite puhul, mis on varustatud pöördhoova anduriga** vaadake Joonis 11 . Libistage vinüülitoru (11) üle kõikide pöördhoova anduri juhtmete. Libistage torusid piisavalt ülespoole, et katta koht, kus juhtmed väljuvad juhtrauast. Anduri klemmitihvtide (M) paljastamiseks trimmige liigset kanalitoru.
  4. Eemaldage juhtmepuntra otsa ümber mähitud teip.
  5. Kontrollige juhtraua ja selle sisse paigaldatud juhtmete vahelist elektriühendust. Elektriühenduse olemasolu viitab lühiühendusele, mille korral tuleb juhtmeid ja nende paigutust lülitikorpuses kontrollida.

## Tõstja ja juhtraua paigaldamine

#### MÄRKUS.

See komplekt sisaldab juhtraua tõstja komplekti, mis **peab olema paigaldatud selle juhtrauaga.**

**FXCW/C mudelid** vajavad täiendavalt kahe tõstja kinnituselemendi (H-D osa 3471) ja kahe lõhega lukustusseibi (H-D osa 7068) ostmist, et asendada varem eemaldatud ja äravisatud osad (vt Joonis 2 , osad 6 ja 7).

**Road King mudelid** vajavad enne tõstja paigaldamist juhtraua kätte täiendavat ostmist, mis tuleb **lõdvalt** oma kohale panna. Katted on saadaval kroomituna (2013 ja varasemad H-D osad 55879-10, 2014 ja hilisemad H-D osad 55800289) või mustana (2013 ja varasemad H-D osad 55881-10, 2014 ja uuemad H-D



osad 55800290) tõstja ja juhtrauaga sobitamiseks või vastandamiseks.

- Lisaks nõuavad **FLHRS-mudelid** iluliistu ostmist (H-D osa 67868-03).
- 2013. aasta ja varasemad Austraalia, Brasiilia, Inglismaa, Euroopa ja Jaapani mudelid** nõuavad kahe nr 10-24 x 1/2-tollise moonutamiskindla lapiku peaga kinnituse (H-D osa 2935A) täiendavat ostmist.

- KÕIK mudelid:** vt Joonis 10 . Paigaldage **uus** juhtraua tõstja vastavalt tõstja komplekti juhistele.
  - Pange tõstja eralduselemendid samasse konfiguratsiooni, nagu see oli enne eemaldamist.
  - Road Kingi** mudelid Joonis 8 Asetage juhtraua kate (1), nagu näidatud, kahvililuku (2) kohale.
  - Sisestage tõstja aluse (3) jalad juhtraua katte avade kaudu ja kinnitage tõstja varem eemaldatud kinnituspoltidega. Ärge pingutage täielikult.

#### MÄRKUS.

**KÕIK mudelid:** tüüpiline juhtraua orientatsioon jätab juhtraua tõstmistasandi (5) paralleelselt sõiduki esikahvlitega; riiklikud või kohalikud eeskirjad võivad aga ette näha juhtraua kõrguspiiranguid. Uurige õigusakte ja tehke vajalikud kohandused.

- Paigaldage juhtraud (4) tõstja tugipinnale, juhtides juhtmestikud läbi tõstja tugipinna keskava, juhtraua katte (olemasolul) ja ülemises kahvliklambris (kolmekordne puu) oleva suure ovaalse ava kaudu alla.
- Paigutage juhtraua sälgutatud alad (6) tõstja tugipinna keskele. Paigaldage tõstja klamber (7) ja klambrikinnitused (8, 9), kuid ärge pingutage täielikult.
- Kui juhtraud on tsentreeritud ja õiges asendis, pingutage tõstja klambri kinnitid.  
Moment: 20,3–24,4 N·m (15–18 ft-lbs) *kuuskantpea kruvi*
- Pingutage kõigepealt eesmine kinnitusdetail, seejärel tagumine paar. Pingutage teist korda samadele väärtustele, et olla kindel tõstja klambri koormuse piisavas jaotuses.  
Moment: 20,3–24,4 N·m (15–18 ft-lbs) *kuuskantpea kruvi*
- Ükshaaval** , eemaldage tõstja **aluse** kinnituspoldid, pange paar tilka keermetihendit Loctite 271 - Red lähimale 4-6 kerme otsale ja paigaldage.
- Pingutage tõstja aluse kinnituspoldid.  
Moment: 41–54 N·m (30–40 ft-lbs) *kuuskantpeaga polt*

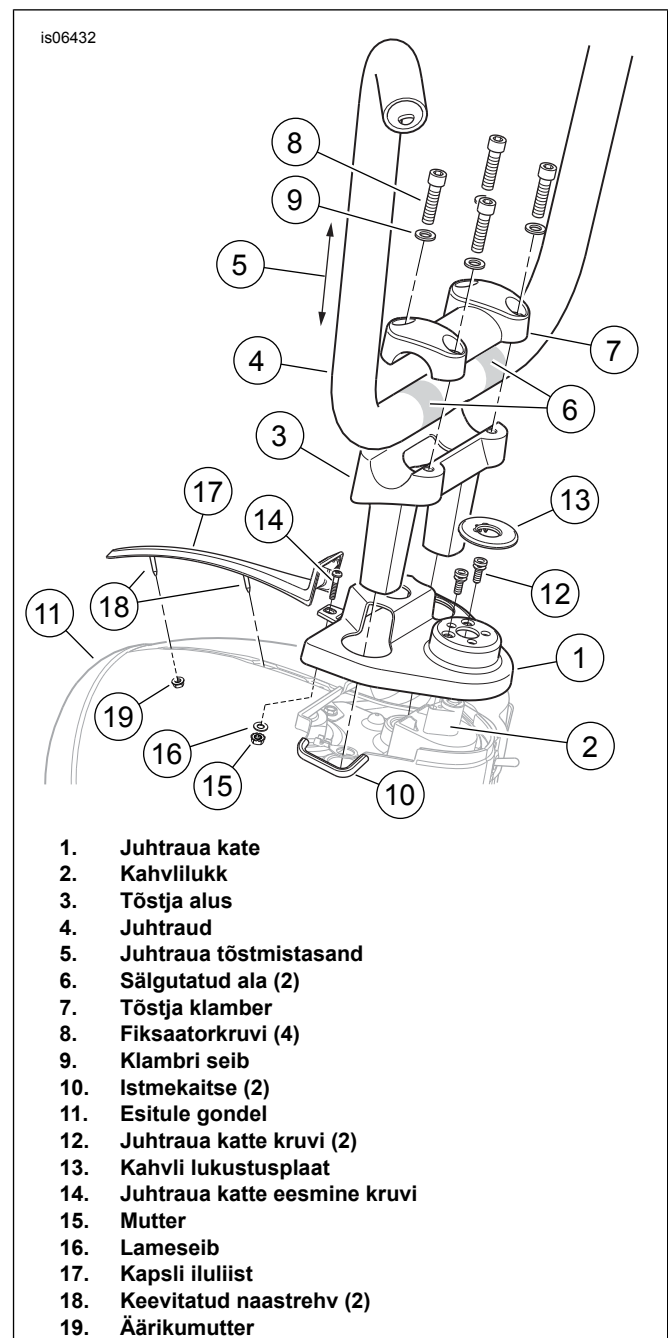

Joonis 8. FLHR Ape juhtraua tõstja seadistus

## Käe juhtmooduli ja lülitikorpuse juhtmete paigaldamine

- Kõik mudelid, v.a 2008 ja uuemad Road King:** uute (eraldi ostetava) gaasikäpideme kontrolljuhtmete ja uue (eraldi ostetava) või algse parema käepideme/gaasikäpideme hülsi koostu paigaldamiseks vaadake hooldusjuhendit ja järgige antud juhiseid. **2008 ja uuemad Road King ja Freewheeler mudelid:** vaadake hooldusjuhendit ja järgige juhiseid uue (pöörduva anduriga ühilduv, eraldi ostetav) või originaalvarustuse parempoolse käepideme / gaasipedaali hülsi paigaldamiseks.

2. Seadke lülitikorpuse ja pidurihoova koost juhtraual ratturile mugavasse asendisse. Piduri peasilinder peab olema horisontaalses asendis, kui sõiduk on tugijalal.
3. Pingutage **esmalt ülemise ja seejärel alumise** pidurihoova klambri kruve. Pingutage.  
Moment: 8,1–12,2 N·m (72–108 **in-lbs**) *TORX-peaga kruvi*
4. Kõigepealt pingutage lüliti korpuse **alumisi, seejärel ülemisi** kruvisid. Niimoodi on lülitikorpuse esiküljel olev pilu (kui see jääb) kõige kenam.  
Moment: 4–5,1 N·m (35–45 **in-lbs**) *TORX-peaga kruvi*
5. Veenduge, et parempoolne käepide/gaasihülss pöörleks ja läheks tagasi vabalt ega haakuks juhtraua või lüliti korpuse külge.

#### MÄRKUS.

*Kui juhtraua käepidemed on mustriga, joondage vasaku käepideme muster parema käepideme mustriga, kui gaas on täiesti suletud asendis.*

6. Paigaldage uus (tuleb osta eraldi) või esialgne käepide uue juhtraua vasakule otsale, järgides käepideme juhendis või hooldusjuhendis toodud juhiseid.
7. Vaadake hooldusjuhendit ja seadke lülitikorpuse ning sidurihoova koost juhtraual sõitjale mugavasse asendisse.
8. Pingutage **esmalt ülemise ja seejärel alumise** sidurihoova klambri kruve. Pingutage.  
Moment: 8,1–12,2 N·m (72–108 **in-lbs**) *TORX-peaga kruvi*
9. Kõigepealt pingutage lüliti korpuse **alumisi, seejärel ülemisi** kruvisid. Pingutage.  
Moment: 4–5,1 N·m (35–45 **in-lbs**) *TORX-peaga kruvi*
10. Vt hooldusjuhendit ja järgige selles toodud juhiseid, et paigaldada sobiva pikkusega siduritross (tuleb osta eraldi).

#### ▲ HOIATUS!

**Juhi ohutus oleneb selle komplekti õigest paigaldamisest. ABS-piduritega varustatud sõidukite puhul peab paigalduse tegema edasimüüja. Selle komplekti õigeks paigaldamiseks on vaja spetsiaalseid tööriistu, mis on ainult Harley-Davidson®-i edasimüüjal. Pidurisüsteemi vale hooldus võib pidurite toimimist halvendada, mis võib põhjustada surma või raskeid vigastusi. (00578b)**

#### ▲ HOIATUS!

**Asendage piduri hõõrdkate tihendid. Algsete tihendite uuesti kasutamine võib tekitada piduririkke ja juhitavuse kaotamise, mis võib põhjustada surma või raskeid vigastusi. (00318a)**

#### TEADE

**Vältige lekkeid. Veenduge enne paigaldamist, et tihendid, banjo polt/poldid, piduri hõõrdkate ja nihiku ava oleks puhtad ja kahjustusteta. (00321a)**

11. Kontrollige hoolikalt uusi pidurivoolikuid (tuleb osta eraldi) kahjustuste ja defektide suhtes ning asendage kahjustuste märkamisel. Paigaldage pidurivoolikud kooskõlas hooldusjuhendiga või pidurivoolikutega kaasa tulnud juhistega.
12. Õhutage pidureid kooskõlas hooldusjuhendis toodud juhistega.

#### ▲ HOIATUS!

**Kui ABS mootorratta mis tahes hüdraulika komponent, voolik või ühendus on lahti või asendatakse, tuleb pidurilekke ajal kasutada Digital Technician II, kontrollimaks, kas kogu õhk on süsteemist eemaldatud. Kui pidurisüsteemi õhust tühjendamine ebaõnnestub, võib see pidurdust märkimisväärselt halvendada, mis võib omakorda põhjustada surma või raskeid vigastusi. (00585c)**

## ELEKTRIÜHENDUSTE TAASÜHENDAMINE

1. Juhiduge eemaldamisel tehtud juhtmepaigutuse märkmetest ning paigaldage juhtraua juhtseadiste juhtmed tagasi, et need ulatuks sõiduki peamise juhtmekimbu konnektori korpuste juurde. **Dyna ja Softail mudelid:** kütusepaagi all, vasakpoolse lüliti juhtmestik piki raami põhitoe vasakut külge ning parempoolse lüliti juhtmekimp piki põhitoe paremat külge. **Road King ja Freewheeler mudelid:** esitule gondli sees või rooliotsa raami kõrval. Paigaldage kõik lahtivõtmise järel alleshoitud klambrid ja juhikud.

#### MÄRKUS.

*2007-2011 Dyna, 2007-2010 Softail ja 2007-2013 Road King mudelid kasutavad Molex-pistikuid. 2006. a ja varasemad sõidukid kasutavad Deutsch-konnektoreid. Ühendamise protseduure vt hooldusjuhendi lisa jaotisest, mis käsitleb vastavat konnektorit.*

2. Vajaduse korral vaadake hooldusjuhendi lisa toodud eemaldamisetappide käigus tehtud märkusi ning õiget pistiku jaotist ja ühendusskeemi. Sisestage iga vasakpoolse lüliti juhtmestiku klemm varem eemaldatud halli 8-suunalise või 6-suunalise pistiku korpuse õigesse õõnsusse. Sisestage iga parempoolse lüliti juhtmestiku klemm varem eemaldatud musta 6-suunalise pistiku korpuse õigesse õõnsusse.

#### MÄRKUS.

*Vajalikud võivad olla lüliti juhtmestiku pikendused (tuleb osta eraldi), et jõuda sõiduki peajuhtmestikuni.*

3. Ühendage vasakpoolne juhtraua juhttihvt ning pistikupesad. Ühendage parempoolne juhtraua juhttihvt ning pistikupesad.
4. **Juhtrauale paigaldatud suunatudledega mudelite puhul:**
  - a. Vaadake hooldusjuhendis eemaldamisetappide ajal tehtud märkusi, elektriskeemi ja õiget jaotist ELEKTRIPISTIKUD. Sisestage iga suunatudle klemm varem eemaldatud musta 6-suunalise Multilock-pistiku korpuse õigesse õõnsusse.
  - b. Järgige varem ülesmääritud marsruuti kuni sõiduki peajuhtmestiku suunatudlede pistikuni. *Suunatudle juhtmestiku pikendus (eraldi ostetav) võib olla vajalik suunatudle juhtmestiku pikendamiseks, et jõuda sõiduki peajuhtmestikuni.*

- c. Ühendage 6-suunaline Multilock-tihvt ja pistikupesa korpused.
- d. Paigaldage varem alles hoitud klambrid ja/või juhtmete juhikud.
5. **Kõik mudelid, v.a 2008 ja uuemad Road King mudelid:** jätkake osaga **LÕPLIK KOKKUPANEK . 2008-2013 Road King mudelid:** ühendage 3-suunaline püsikiirusehoidiku tihvt ja pistikupesad gondli sees vastavalt hooldusjuhendis toodud juhistele.
6. Hankige 6-suunaline must Molexi tihvti korpus (8) pöördhoova anduri komplektist. Sisestage kõik pöördhoova anduri tihvti klemmid (M) tihvti korpuse õigesse õõnsusse järgmiselt: **Kollasest** kanalist, **mustast** kanalist,
- MUST juhe õõnsusesse 1
  - VALGE juhe õõnsusesse 2
  - PUNANE juhe õõnsusesse 3
  - MUST juhe õõnsusesse 4
  - VALGE juhe õõnsusesse 5
  - PUNANE juhe õõnsusesse 6
7. Ühendage kuuekäiguline must Molexi tihvtikorpus pöördhoova andurist musta kuuepoolsesse pistikukorpuse kapsli sees. Asetage varem paigaldatud PVC-torud, et vältida pöördhoova anduri juhtmete hõõrumist kapsli sees.

## LÕPLIK KOKKUPANEK

### ▲ HOIATUS!

**Kütusesüsteemi hooldamisel ärge suitsetage ega hoidke seda lahtise leegi või sädemete läheduses. Bensiin on väga kergesti süttiv ja väga plahvatusohtlik, mis võib põhjustada surma või raskeid vigastusi. (00330a)**

## Dyna ja Softaili mudelid:

- Paigaldage kütusepaak hooldusjuhendis toodud juhiste järgi. Jätkake sammuga "OHUTUSKONTROLL" .

## Freewheeler mudelid

- Kui see on lahti või eemaldatud, paigaldage kütusepaak. Vaadake hooldusjuhendit.
- Vaadake hooldusjuhendit ja paigaldage esilaterna gondel ja esilatern.
- Vaadake hooldusjuhendit ja paigaldage esilatern gondlisse.
- Paigaldage tuuleklaas, kui see on paigaldatud.

## Road Kingi mudelid

- Kui see on vabastatud või eemaldatud, paigaldage kütusepaak hooldusjuhendis toodud juhiste järgi.
- Vt Joonis 8 . Pidurivooliku võimalike kahjustuste vältimiseks veenduge, et iluliistud (10) jäävad esilatern kapsli (11) siseservadesse. Vahetage liistud välja, kui need puuduvad, on pragunenud või kahjustatud.
- Vt Joonis 9 . Lõdvendada kaks kuuskant kübarmutrit, mis kinnitavad vasakpoolse gondli (vt nooli). Korrake seda gondli paremal poolel.

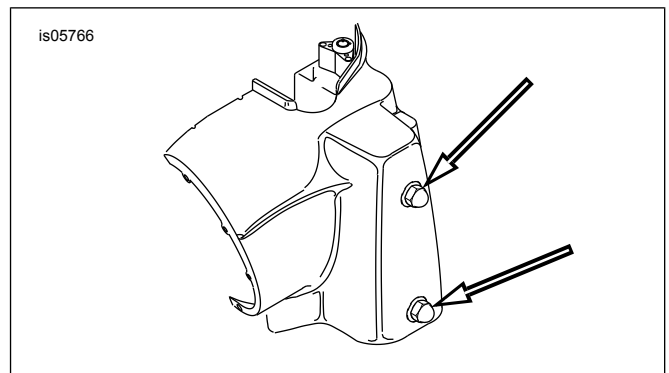

Joonis 9. Esitule gondli kinnitusedetailid (FLHR mudelid)

- Vt Joonis 8 . Kinnitage uus juhtraua kate (1) kahviluku (2) mehhanismi külge. **Põhja-Ameerika ning 2014 ja hilisemad rahvusvahelised mudelid:** kasutage kahte varem eemaldatud lapiku peaga kruvi (12). Pingutage lamepeakruvid. **2013 ja varasemad Austraalia, Brasiilia, Inglismaa, Euroopa ja Jaapani mudelid:** kasutage kahte uut erikruvi (H-D osa 2935A, eraldi ostetud). Pingutage kruvisid (12), kuni kruvipead küljest murduvad.
- Vajutage kahvli algne lukustusplaat (13) juhtraua katele.
- Sisestage eelnevalt eemaldatud kruvi (14) läbi juhtraua kätte esiosas oleva ava ja esilatern gondli ülaosa. Sirutage kapsli sisemusse ja paigaldage kruvi keermele mutter (15) ja lameseib (16). Pingutage.  
Moment: 1,1–2,3 N·m (10–20 in-lbs) *Phillipsi kruvi*
- Sisestage iluliistu (17) konks juhtraua kätte pesasse. Sisestage iluliistude keevisõmblus (18) esilatern kapsli ülaosas olevasse auku ja sirutage äärikmutri (19) paigaldamiseks kapsli sisse. Pingutage.  
Moment: 1,7–2,3 N·m (15–20 in-lbs) *kuuskant-äärikmutter*
- Vaadake hooldusjuhendit ja paigaldage esilatern gondlisse.
- Paigaldage tuuleklaas, kui see on paigaldatud.

## OHUTUSKONTROLLID

### ▲ HOIATUS!

**Veenduge, et roolida saaks sujuvalt ja vabalt ning ilma takistusteta. Häired roolimisel võivad põhjustada juhitavuse kadumist ja surma või raskeid vigastusi. (00371a)**

- Veenduge, et juhtraua pööramine vasakusse või paremasse lõppasendisse ei sikuta juhtmeid, siduritrosse, gaasitrosse ega pidurivoolikuid.

### MÄRKUS.

Keerake süütelüliti **enne** akukaablite paigaldamist väljalülitatud asendisse OFF.

### ▲ HOIATUS!

**Ühendage esmalt aku positiivne (+) kaabel. Kui positiivne (+) kaabel puutub maandusega kokku siis, kui negatiivne (-) kaabel on ühendatud, võivad sellest tulenevad sädemed põhjustada aku plahvatamise, mis võib omakorda põhjustada surma või raskete vigastustega lõppeva õnnetuse. (00068a)**

- Vt hooldusjuhendit ja järgige juhiseid, et akukaablid tagasi ühendada (alustage plusskaabliga). Kandke akuklemmidele õhuke kiht Harley-Davidsoni elektriklemmide kaitsemääret (H-D tootekood 99861-02), vaseliini või korrosioonitõrjevahendit.

#### ▲ HOIATUS!

**Veenduge enne mootorrattaga sõitmist, et kõik tuled ja lülitid töötavad. Kui mootorratta juht on halvasti nähtav, võib see põhjustada surma või raskete vigastustega lõppeva olukorra. (00316a)**

- Keerake süütelüliti/võtmelüliti süüteasendisse IGNITION, kuid ärge käivitage mootorratast. Katsetage kõiki juhtraua lüliteid ja veenduge, et need toimivad õigesti.
- Pöörake juhtrauda vasakusse ja paremasse lõppasendisse ning katsetage juhtraua juhtseadiste talitlust kummaski lõppasendis.
- Pigistage esipiduri käsihooba, et kontrollida piduritule talitlust.

#### ▲ HOIATUS!

**Pärast istme paigaldamist tõmmake istet ülespoole, et veenduda, et see on paigale lukustatud. Lahtine iste võib sõitmise ajal põhjustada juhitavuse kaotamise, mille tagajärg võib olla surm või raskete vigastustega lõppev õnnetus. (00070b)**

- Vt hooldusjuhendit ja järgige istme paigaldamise juhiseid.

#### ▲ HOIATUS!

**Enne mootori käivitamist veenduge, et gaasi käepide läheb selle vabastamisel tagasi tühikäiguasendisse. Gaasi selline kontrollseadis, mis hoiab ära mootori tagasimineku tühikäigu asendisse, võib põhjustada juhitavuse kaotamise, mis võib omakorda põhjustada surma või raskete vigastustega lõppeva õnnetuse. (00390a)**

#### ▲ HOIATUS!

**Pärast pidurisüsteem parandamist katsetage pidureid väiksel kiirusel. Kui pidurid ei tööta korralikult, võib katsetamine suurtel kiirustel kaasa tuua juhitavuse kaotamise, mis omakorda võib põhjustada surma või raskeid vigastusi. (00289a)**

## HOOLDATAVAD OSAD

Tabel 2. Hooldatavad osad: Fat Ape ja Fat Mini-Ape juhtraua komplektid

Komplekt	Üksus	Kirjeldus (kogus)	Tootenumber
Komplektid 55857-10B, 55801315 Fat Ape'i juhtraud (Satin Black - satiimust viimistlus)	1	Juhtraud, Fat Ape, 0,3 m (12 tolli) kõrge (satiimust - Satin Black)	Ei müüda eraldi
	2	Üheosaline Fat juhtraua tõstja komplekt (must)	56931-10
Komplektid 55859-10B, 55801311 Mini-Ape juhtraud (satiimust viimistlus)	1	Juhtraud, Fat Mini Ape, 0,3 m (12 tolli) kõrge (satiimust)	Ei müüda eraldi
	2	Üheosaline Fat juhtraua tõstja komplekt (must)	56931-10
Komplektid 56832-04C, 55801313 Mini-Ape juhtraud (kroom viimistlus)	1	Juhtraud, Fat Mini Ape, 0,4 m (16 tolli) kõrge (kroom)	Ei müüda eraldi
	2	Üheosaline Fat juhtraua tõstja komplekt (kroom)	56929-10
Komplektid 56942-10B, 55801317 Fat Ape'i juhtraud (kroom viimistlus)	1	Juhtraud, Fat Ape, 0,4 m (16 tolli) kõrge (kroom)	Ei müüda eraldi
	2	Üheosaline Fat juhtraua tõstja komplekt (kroom)	56929-10
Ühised esemed KÕIKIDE komplektide jaoks	3	Juhthoova tihend, suur (2)	11386
	4	Soojuskahanev toru, suur	72162-02
	5	Soojuskahanev toru, väike	72165-02
<b>Tekstis mainitud üksused, mis ei kuulu komplekti:</b>			
	A	Originaalvarustuse (OE) koonusjas seib, ülemine (paigaldada lame külj üles) (2)	
	B	OE puks (4)	
	C	OE vaherõngas (2)	
	D	OE koonusjas seib, alumine (paigaldada lame külj alla) (2)	
	E	OE lameseib (2)	
	F	OE lõhega lukustusseib (2)	
	G	OE maandusjuhe	
	H	OE sisemine hammaseib	
	I	OE tõstja kinnituskruvid (2)	
	J	Suur juhtmeava (2)	

## HOOLDATAVAD OSAD

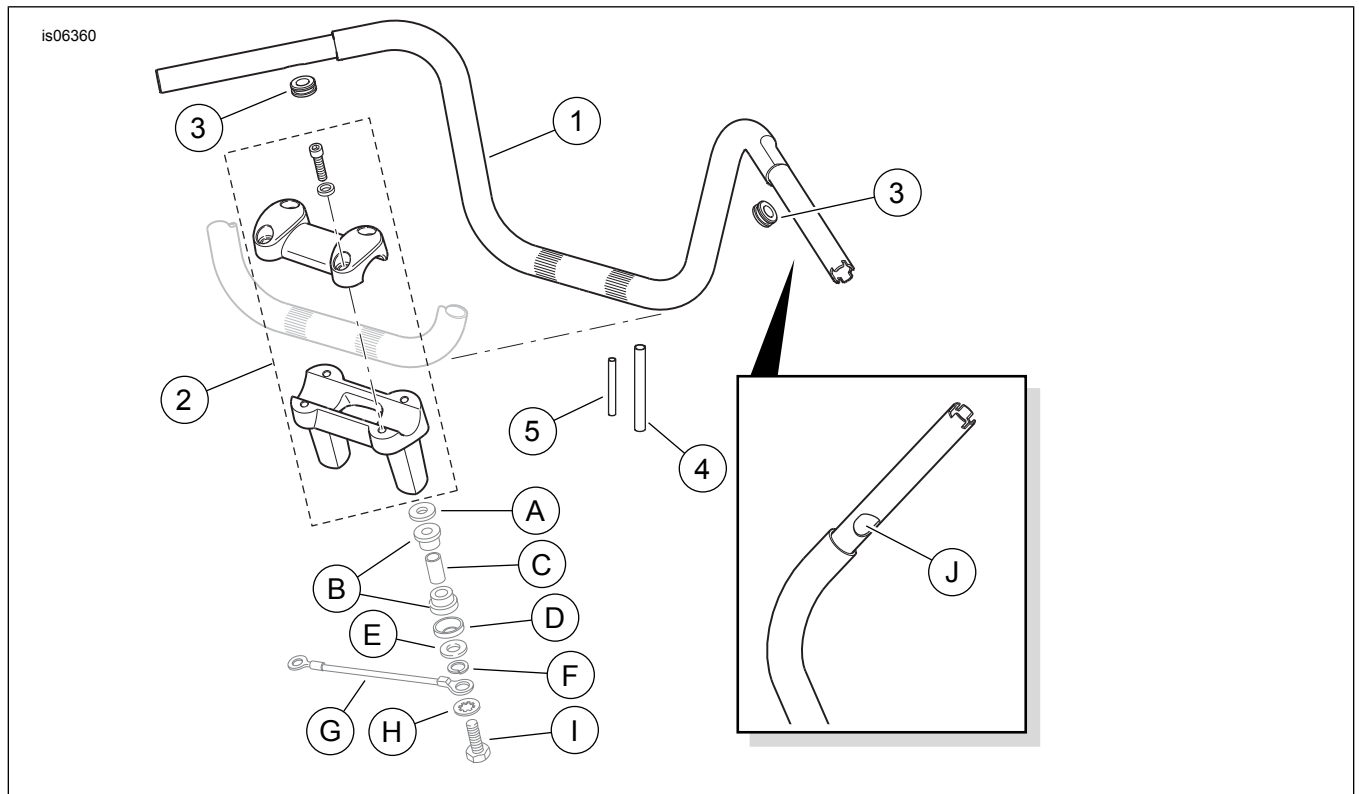

Joonis 10. Hooldatavad osad: Fat Ape ja Fat Mini-Ape juhtraua komplektid

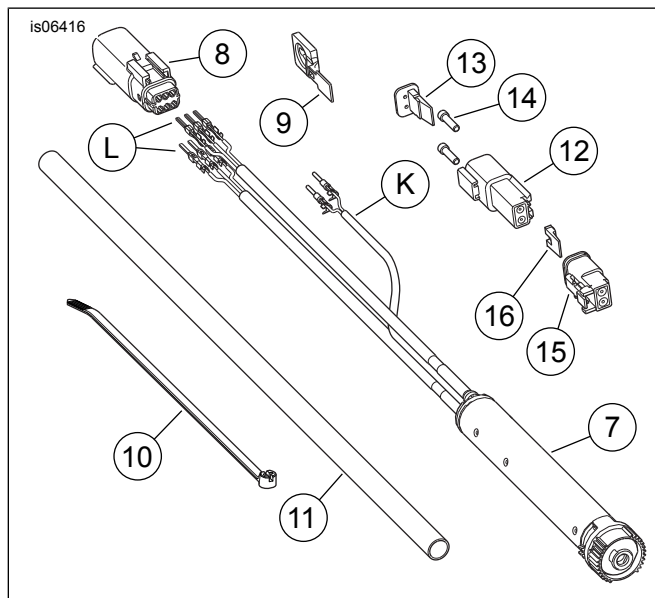

Joonis 11. Hooldusosad: pöördhoova anduri komplekt (32310-08)

Tabel 3. Hooldatavad osad: Pöördhoova anduri komplekt (32310-08)

Üksus	Kirjeldus (kogus)	Tootenumbr
<b>Ainult soojendusega käepidemetega kasutatavad esemed:</b>		
12	Pistikupesa korpus, kahesuunaline	72112-94BK
13	Teisene lukk, kahesuunaline pistikupesa korpus	72152-94
14	Pistikklemm (2)	72195-94
15	Tihvti korpus, kahesuunaline	72102-94BK
16	Teisene lukk, kahesuunaline tihvti korpus	72142-94
<b>Tekstis mainitud üksused.</b>		
K	Soojendusega käepideme juhe ja pistikupesa klemm (2)	
L	Pöördhoova anduri tihvti klemm (6)	

Tabel 3. Hooldatavad osad: Pöördhoova anduri komplekt (32310-08)

Üksus	Kirjeldus (kogus)	Tootenumbr
<b>Pöördhoova anduri tooted:</b>		
7	Andur, pideme keere (TGS)	Ei müüda eraldi
8	Tihvti korpus, kuuesuunaline	72188-07BK
9	Kinniti, pistiku T-tihvt	73212-07
10	Kaablikinnitid	10006
11	Torud, PVC	Ei müüda eraldi