



INSTRUCTIONS

94100285

2021-09-15



BOUCHON DE RÉSERVOIR DE CARBURANT DE STYLE OVALE

INFORMATIONS GÉNÉRALES

Tableau 1. Informations générales

Kits	Outils suggérés	Niveau de compétence ⁽¹⁾
61100187	Lunettes de protection, clé dynamométrique	

(1) Le serrage au couple de serrage ou l'utilisation d'autres outils et techniques modérés est nécessaire

CONTENU DU KIT

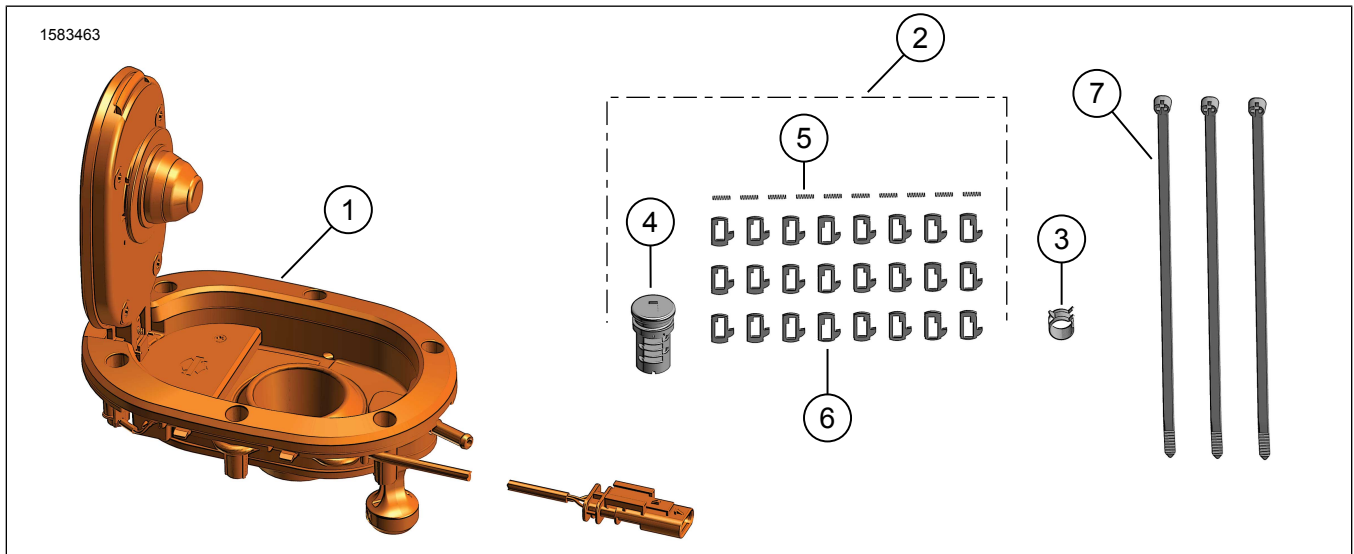

Figure 1. Contenu du kit : Bouchon de réservoir de carburant de style ovale

Tableau 2. Contenu du kit : Bouchon de verrouillage de carburant de style rond

Vérifier que tous les éléments du kit sont présents avant d'installer ou de déposer des éléments du véhicule.					
<input checked="" type="checkbox"/>	Ar-ticle	Qté	Description	No de pièce	Notes
<input type="checkbox"/>	1	1	Ensemble de bouchon de verrouillage de réservoir de carburant avec joint	61000630	
<input type="checkbox"/>	2	1	Ensemble verrou, sans clé (inclut les articles 4 à 6, 8)	Non vendue séparément	
<input type="checkbox"/>	3	1	Collier, tuyau	29379-08	
<input type="checkbox"/>	4	1	Sous-ensemble cylindre	Non vendue séparément	
<input type="checkbox"/>	5	10	Ressort de culbuteur	Non vendue séparément	
<input type="checkbox"/>	6	24	Gorge	Non vendue séparément	
<input type="checkbox"/>	7	3	Serre-câbles	10006	
<input type="checkbox"/>	8	1	Graisse (non représentée)	Non vendue séparément	Lubrification Kluber : <ul style="list-style-type: none"> • CENTOPLEX 1 DL 1 cc/1 mL/0.03 oz • Observer les bonnes pratiques d'hygiène industrielle • Se laver les mains après manipulation • Éviter tout contact avec les yeux • Nature chimique : Huile minérale, savon lithium-calcium

GÉNÉRALITÉS

Modèles

Pour en savoir plus sur la compatibilité du modèle, voir le catalogue Pièces et accessoires (P&A) de vente au détail ou la section Pièces et accessoires de www.harley-davidson.com

Assurez-vous que la version la plus récente de la feuille d'instructions est utilisée. Version disponible à : h-d.com/isheets

Contactez le Harley-Davidson Customer Support Center au 1-800-258-2464 (États-Unis uniquement) ou 1-414-343-4056.

▲ AVERTISSEMENT

Maintenir l'essence à l'écart des sources d'inflammation. L'essence est un produit extrêmement inflammable et hautement explosif qui pourrait causer la mort ou des blessures graves. (00634b)

Exigences relatives à la pose

▲ AVERTISSEMENT

La sécurité du conducteur et du passager dépend de la pose correcte de ce kit. Suivre les procédures du manuel d'entretien approprié. Si l'opérateur ne possède pas les compétences requises ou les outils appropriés pour effectuer la procédure, la pose doit être confiée à un concessionnaire Harley-Davidson. Une pose incorrecte de ce kit risque de causer la mort ou des blessures graves. (00333b)

REMARQUE

Cette fiche d'instructions renvoie aux informations du manuel d'entretien. Un manuel d'entretien correspondant à l'année modèle de la moto est nécessaire pour ce montage. Il est disponible auprès des sources suivantes :

- Contacter un concessionnaire Harley-Davidson.
- Portail d'informations techniques H-D (SIP), accès par abonnement disponible pour la plupart des modèles 2001 et plus récents. Pour plus d'informations voir les Questions fréquemment posées (FAQ) sur les abonnements .

DÉPOSE

1. Voir la figure 2. Retirer la console de réservoir (1).
 - a. Déposer les vis (2).
2. Voir la figure 3. Retirer le bouchon de carburant existant.
 - a. Couper le collier du tuyau qui fixe les tuyaux de reniflard au bouchon de carburant.
 - b. Couper les serre-câbles qui fixent le connecteur (5) aux conduites d'évent.
 - c. Déconnecter le connecteur (5) du faisceau du véhicule.
 - d. Débrancher les tuyaux de reniflard (3).
 - e. Déposer les vis (1). Conserver.

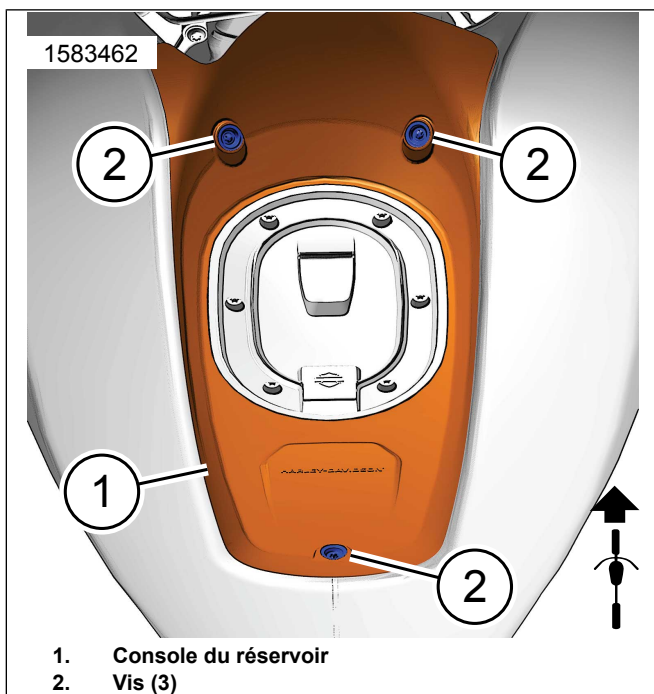

Figure 2. Console du réservoir

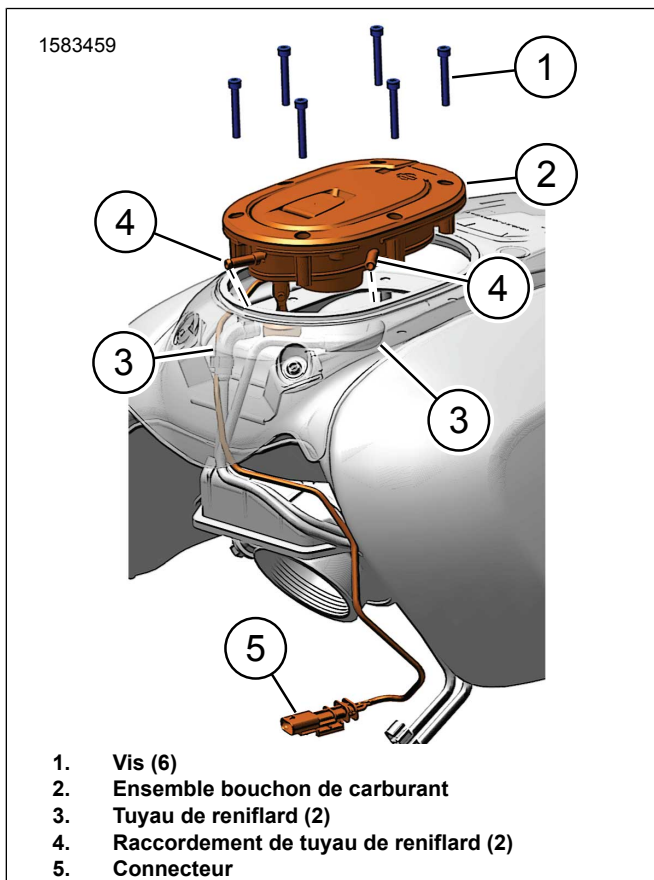

Figure 3. Retrait de l'ensemble bouchon de carburant

POSE

Réglage du verrouillage de la clé

1. Voir la figure 4. Sur Équipement d'origine (Équipement d'origine) la clé du véhicule, déterminer la profondeur de coupe à chaque position de la clé.
2. Écrire des valeurs dans Tableau 3 .
3. ² Voir le Tableau 3. Écrire des codes de profondeur de la clé à partir de Figure 4 basés sur les profondeurs de coupe mesurées.

REMARQUE

Codes de profondeur de coupe pour être le deuxième chiffre des nombres de culbute.

- a. **Positions 8,5,4,1** : Ces positions utilisent le culbuteur no11-14.
 - b. **Positions 7,6,3,2** : Ces positions utilisent le culbuteur no21-24.
4. Voir la figure 5. Installer les ressorts de culbuteur (5), voir Figure 1 , dans les trous aux positions 8,5,4 et 1 sur le côté (A) du sous-ensemble cylindre.

REMARQUE

Placer un morceau de ruban ou tenir les ressorts de culbuteur et les culbuteurs installés avec un doigt pour maintenir le ressort et les culbuteurs en place avant l'installation des ressorts et du culbuteur sur le côté opposé du sous-ensemble cylindre.

5. Voir la figure 5. Installer les culbuteurs (6), voir Figure 1 , no11-14 dans les positions 8,5,4 et 1 par nombres de culbutes déterminés dans Tableau 3 .
6. Voir la figure 5. Installer les ressorts de culbuteur (5), voir Figure 1 , dans les trous aux positions 2,3,6 et 7 côté (B) du sous-ensemble cylindre.
7. Voir la figure 5. Installer les culbuteurs (6), voir Figure 1 , no21-24 aux positions 2,3,6 et 7 par nombre de culbute déterminés dans Tableau 3 .
8. Voir la figure 6. En maintenant les culbuteurs en place, installer la clé dans le sous-ensemble cylindre assemblé.
9. Vérifier que tous les culbuteurs sont montés correctement.

REMARQUE

Lorsque la clé est entièrement insérée, les huit culbuteurs doivent être au même niveau que le diamètre extérieur du cylindre. Noter les culbuteurs qui ne sont pas au même niveau. Si le culbuteur est haut côté ressort, remplacer par le culbuteur suivant de rang plus élevé. Si le culbuteur est haut côté opposé, remplacer par le culbuteur suivant de rang inférieur.

10. Appliquer une couche uniforme de graisse autour du diamètre extérieur de la zone des culbuteurs.

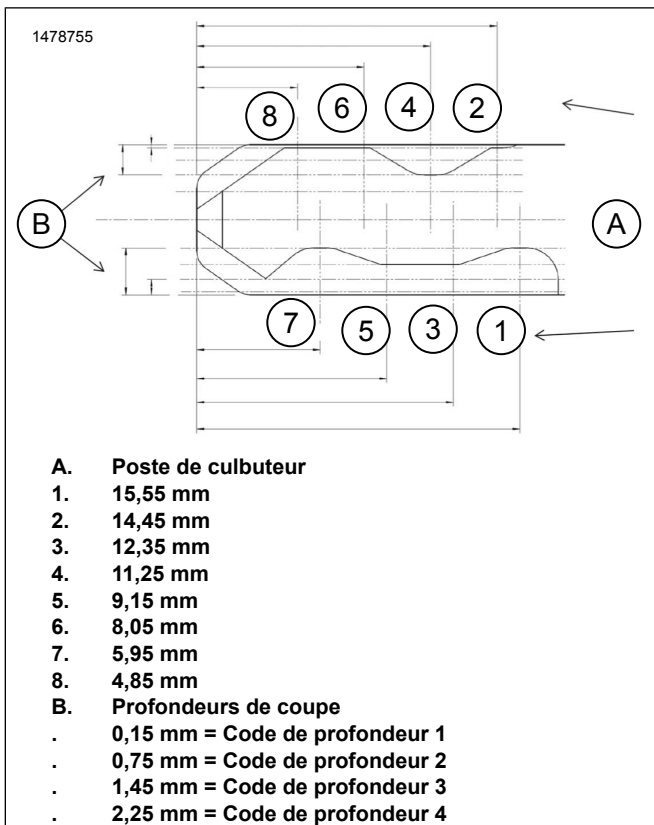

Figure 4. Diagramme de code de clé

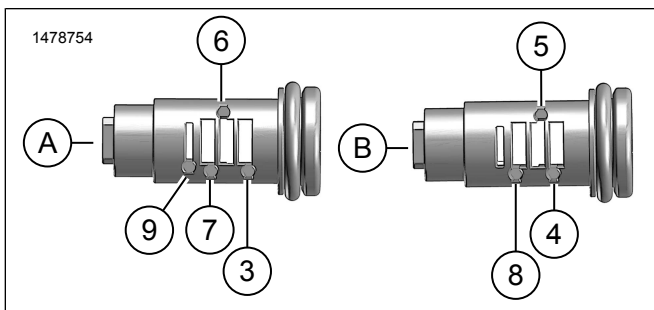

Figure 5. Emplacements d'installation des ressorts et culbuteurs

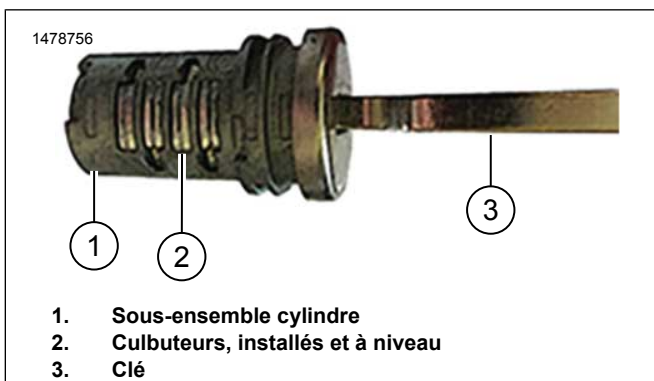

Figure 6. Ensemble verrou assemblé

Installer le bouchon de carburant de verrouillage

1. Voir la figure 7. Si le bouchon est verrouillé avant que le cylindre de verrouillage ne soit installé, utiliser un tournevis ou un autre outil pour appuyer sur la pièce coulissante à l'intérieur du trou de verrouillage du loquet tout en tirant le bouchon vers le haut.
2. Voir la figure 8. Utiliser un tournevis ou un autre outil, appuyer complètement sur la languette de verrouillage (1) pour bien placer le cylindre de verrouillage.
3. Voir la figure 9. Orienter l'encoche du cylindre de verrouillage (1).
4. Pousser le cylindre entièrement dans le bouchon de carburant.
5. Relâcher la languette de verrouillage
6. Tout en continuant à pousser sur le cylindre, tourner légèrement la clé d'avant en arrière jusqu'à ce que la languette de verrouillage s'étende complètement et que le cylindre soit enclenché.

REMARQUE

Lorsque la rotation de la clé actionne la languette de verrouillage, le bouchon peut être refermé et la clé retirée.

7. Voir la figure 3. Installer l'ensemble bouchon de réservoir de carburant ovale (2) avec les vis Équipement d'origine (1).
8. Voir la figure 10. Serrer les vis au couple en séquence . Serrer.
Couple : 2,8–3,3 N·m (25–29 in-lbs)
9. Voir la figure 1. Installer le collier de serrage (3) sur le tuyau de reniflard où le collier Équipement d'origine a été enlevé précédemment.
10. Voir la figure 3. Connecter les tuyaux de reniflard (3).
11. Voir la figure 3. Connecter le connecteur (5) au faisceau du véhicule.
 - a. Fixer aux conduites d'évent avec les serre-câbles.
12. Voir la figure 2. Installer la console de réservoir.
 - a. Fixer avec les vis Équipement d'origine . Serrer.
Couple : 3–4 N·m (27–35 in-lbs)

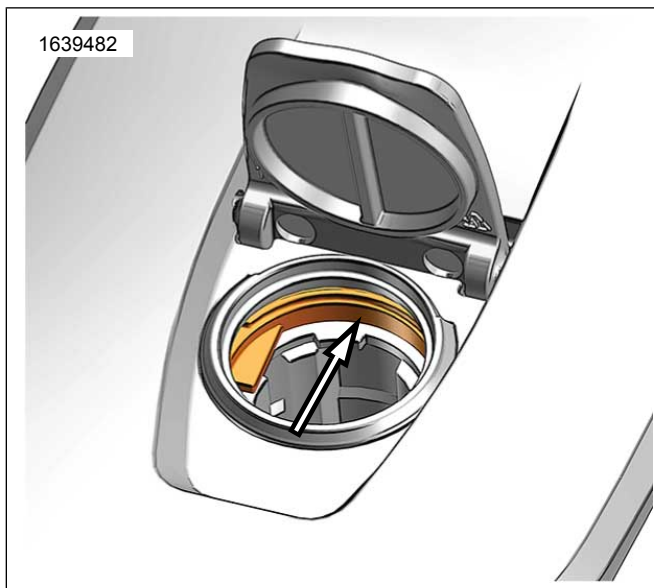

Figure 7. Pièce coulissante du loquet du capuchon

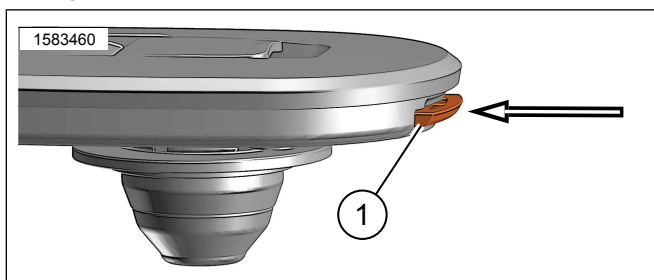

Figure 8. Languette de blocage

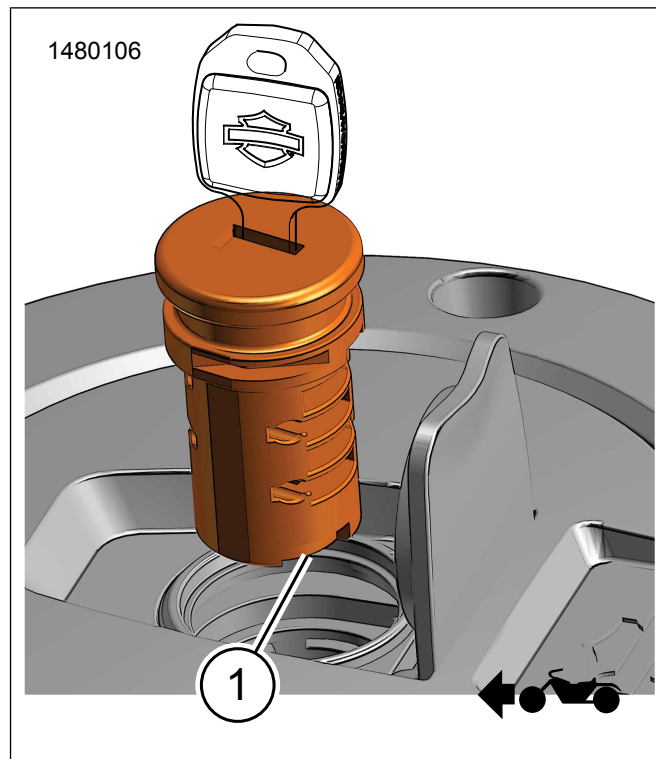

Figure 9. Verrouiller l'orientation du cylindre

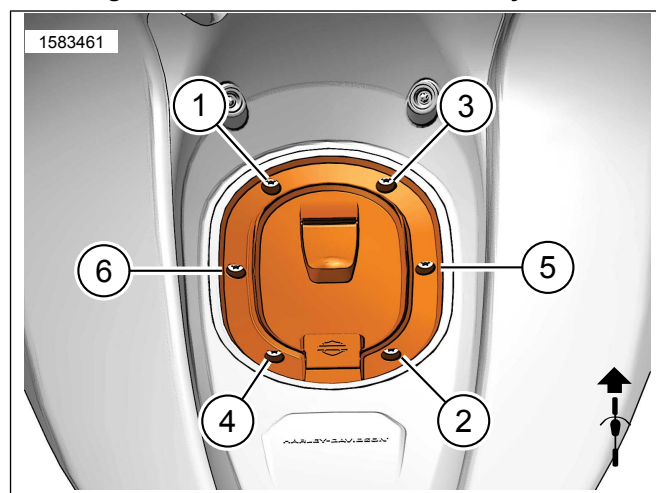

Figure 10. Bouchon de réservoir de carburant ovale installé/serrer au couple en séquence

Tableau 3. Instructions de verrouillage de la clé

Station	Côté	Profondeur mesurée	Code de profondeur	No de culbuteur
1	A			1__
2	B			2__
3	B			2__
4	A			1__
5	A			1__
6	B			2__
7	B			2__
8	A			1__