



前轮

基本信息

表1。概述

套件	建议工具	技能水平 ⁽¹⁾
43300888	防护眼镜	
(1) 只需要简单的工具和技术		

套件内容



图1。套件内容：前轮

表2。套件内容：前轮套件

在安装或拆卸车辆物件之前，请确认套件中的所有内容物都齐全。					
<input checked="" type="checkbox"/>	项目	数量	描述	零件编号	注意
<input type="checkbox"/>	1	1	车轮	不单独出售	
文字中提到，但套件中不包括的项目：					
<input checked="" type="checkbox"/>	A	2	原厂设备 (OE) 普通轴承，请参阅表3和表4		
<input checked="" type="checkbox"/>	B	1	OE 轴承，ABS*** 参阅表4。		
<input checked="" type="checkbox"/>	C	1	OE 轴套，请参阅表3和表4		
<input checked="" type="checkbox"/>	D	1	OE 轴套，请参阅表3和表4		
<input checked="" type="checkbox"/>	L	1	OE 阀杆，请参阅表3和表4		

表3。25毫米轴承非ABS前轮安装套件(41455-08C)

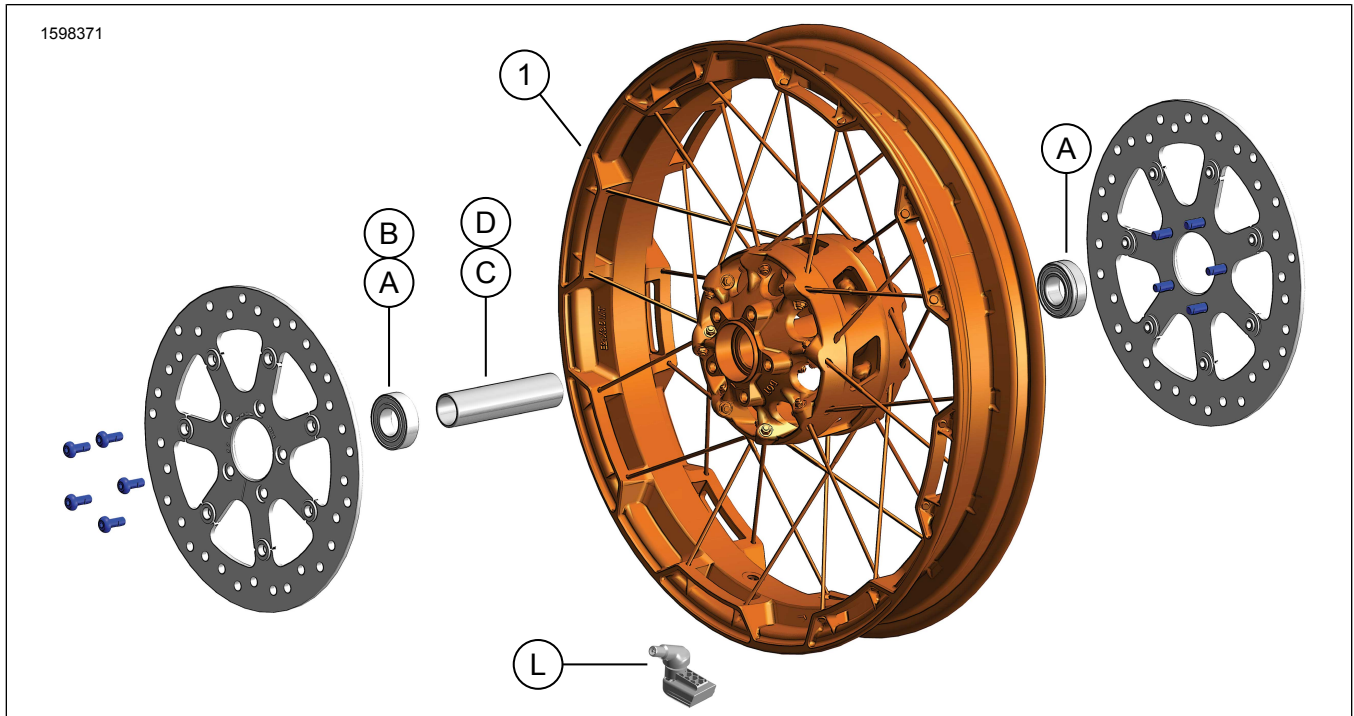
25毫米轴承非ABS前轮安装套件(41455-08C)		项目(使用数量和名称)								
配件	车轮尺寸	A	C	D	J	K	L	M	N	
2008年款Touring车型；2009年款及之后的FLHRC车型(非ABS)以及Trike车型(非ABS)	16x3.0英寸	2	0	1	0	1	*	*	*	
2009年款及之后的Touring车型(非ABS)	17x3.0英寸	2	0	1	0	0	*	*	*	
2008年款及之后的Touring车型(非ABS)	18x3.5英寸	2	0	1	0	**	*	*	*	
2008-2017年款Dyna(FLD、FXDWG、FXDF除外)	19x2.5英寸	2	1	0	**	0	*	*	0	
2008-2017年款VRSCAW、VRSCD、VRSCF、VRSCDX(非ABS)	19x3.0英寸	2	1	0	**	0	*	*	0	
2009年款及之后的Touring车型(非ABS)	19x3.5英寸	2	0	1	0	0	*	*	*	
2017年款及以后FLTRX、FLTRXS、FLTRXSE(非ABS)	21x3.5英寸	2	0	1	0	0	*	*	*	
安装套件的设计适用于许多不同的车轮风格和配件。请咨询哈雷戴维森经销商确认车轮和安装套件均设计用于将要安装的摩托车并经过批准。 注： * 参见安装部分中阀安装步骤上面的注意，确定您的具体套件需要使用哪种阀杆。丢弃其他阀杆。 ** 参见安装部分中车轮安装步骤上面针对您车轮套件的注意，确定您的具体车轮套件和配合是否需要使用轴承填隙片。 *** 轴承填隙片安装于主轴承之下。	A 普通轴承(2)	9276B								
	C 车轴套筒	41748-08								
	D 车轴套筒	41900-08								
	J 轴承填隙片***	41450-08								
	K 轴承填隙片***	43903-08								
	L 短阀杆	43157-83A								
	M 长阀杆	43206-01								
	N 拉通阀杆	40999-87								

表4。前25毫米轴承ABS车轮安装套件(41454-08B)

前25毫米轴承ABS车轮安装套件(41454-08B)		项目(使用数量和名称)								
配件	车轮尺寸	A	B	C	D	J	K	L	M	N
带有ABS的2008年旅行车型和2009年款及之后的FLHRC车型	16x3.0英寸	1	1	0	1	0	1	*	*	0
带有ABS的2009年款及之后的Touring车型	17x3.0英寸	1	1	0	1	0	0	*	*	*
带有ABS的2008年款及之后的Touring车型	18x3.5英寸	1	1	0	1	**	**	*	*	*
2012-2017年款Dyna(带ABS；FLD、FXDWG和FXDF除外)	19x2.5英寸	1	1	1	0	**	**	*	*	0
2008-2017年款VRSCAW、VRSCD、VRSCF和VRSCDX(带ABS)	19x3.0英寸	1	1	1	0	**	**	*	*	0
带有ABS的2009年款及之后的Touring车型	19x3.5英寸	1	1	0	1	0	0	*	*	*
2017年款及以后FLTRX、FLTRXS、FLTRXSE ABS车型	21x3.5英寸	1	1	0	1	0	0	*	*	*
安装套件的设计适用于许多不同的车轮风格和配件。请咨询哈雷戴维森经销商确认车轮和安装套件均设计用于将要安装的摩托车并经过批准。 注： * 参见安装部分中阀安装步骤上面的注意，确定您的具体套件需要使用哪种阀杆。丢弃其他阀杆。 ** 参见安装部分中车轮安装步骤上面针对您车轮套件的注意，确定您的具体车轮套件和配合需要使用哪种轴承填隙片。 *** 安装时轴承红色侧必须朝向车轮。ABS轴承为主轴承。 **** 轴承填隙片安装于主轴承之下。	A 普通轴承	9276B								
	B ABS轴承***	9252A								
	C 车轴套筒	41748-08								
	D 车轴套筒	41900-08								
	J 轴承填隙片****	41450-08								
	K 轴承填隙片****	43903-08								
	L 短阀杆	43157-83A								
	M 长阀杆	43206-01								
N 拉通阀杆	40999-87									

概述

车型

关于车型适配信息，参见 零件与附件 (P&A) 零售目录或 www.harley-davidson.com 的零件与附件部分。

注意

附件轮毂盖不适合此车轮。

确定使用的是最新版的说明书。获取方法：h-d.com/isheets

请联系哈雷戴维森客户支持中心，电话：1-800-258-2464(仅美国)或1-414-343-4056。

安装要求

警告

骑手和乘客的安全取决于此套件的正确安装。采用相关维修手册程序。如果您没有能力执行此程序或者没有正确的工具，可请哈雷戴维森经销商执行此安装。此套件安装不当可能造成死亡或重伤。(00333b)

注意

此说明书引用了维修手册信息。此安装需要该年款和车型摩托车维修手册，可从下列渠道获得：

- 哈雷戴维森经销商。
- H-D维修信息门户网站，一款可用于多数2001年款及更新款车型的订阅服务。更多信息，请参看关于订阅的常见问题。

警告

仅安装批准用于您摩托车车型的车轮和安装套件。请咨询哈雷戴维森经销商确认配件信息。车轮和安装套件匹配错误或安装非批准用于您车型的车轮可导致失控，从而有可能造成死亡或重伤。(00610c)

正确安装此套件需要单独购买以下零件，这些零件在哈雷戴维森经销商处有售：

- 车轮安装套件：参见表3和表4
- 刹车盘螺丝：参阅表5。
- 车轮轴承拆装器(94134-09)
- 116° 胎压监测系统(TPMS)传感器。有关详细信息，请参阅适配声明
- 轮胎：(43100008)

推荐使用以下哈雷戴维森原厂摩托车附件进行正确保养与清洁：

- CHROME CLEAN & SHINE(镀铬清洁及光亮剂) (93600031) (美国) / (93600082) (国际)

- GLAZE™ POLY SEALANT(GLAZE™聚合体密封剂) (93600026) (美国)/(93600079)(国际)
- 哈雷®Wheel and Spoke Brush(车轮与辐条刷)(43078-99)
- HARLEY WHEEL AND TIRE CLEANER(哈雷车轮与轮胎清洁剂) (93600121) (美国)/(93600076)(国际)
- 哈雷®Preserve Bare Aluminum Protectant(裸露铝质车轮保护剂)(99845-07)

准备

注意

如果车辆配备 TPMS，使用 TPMS 阀杆。如果车辆未配备 TPMS，安装安装套件中的拉通阀杆(40999-87)。丢弃所有其他阀杆。

注意

不得重复使用刹车碟/盘螺丝。重复使用这些螺丝会导致扭矩损失并对刹车部件造成破坏。(00319c)

拆卸

1. 拆下现有前轮组件。参见维修手册。
 - a. 保存车轴、车轴螺母、刹车盘和车轮隔块，以便于安装套件。

表5. 前刹车盘五金配件

刹车盘	硬件(数量)	零件编号
封闭刹车盘	原厂盘螺丝(5)	3655A
	镀铬螺丝套件(5)	46646-05

注：配备双前刹车的车型和配备具有双刹车安装表面车轮的车型需要两倍的螺丝/垫圈(共10个螺丝或两套镀铬螺丝套件(如有))。

安装

注意

- 先遵循相应维修手册并使用车轮轴承拆装工具安装主轴承。
 - 不需要使用此安装套件中提供的轴承填隙片，可将其丢弃。
 - 车轮的左侧有交通部 (DOT) 标记，用于标识主轴承侧。
1. 参见表3和表4。使用适当的维修零件表将车轮安装套件部件和刹车盘组装至车轮。参见维修手册。
 2. 请参阅轮胎安装。将轮胎安装到车轮上。
 3. 安装前轮(1)、之前拆下的车轮隔块、原厂车轴和车轴螺母。参见维修手册。

警告

在维修刹车系统之后，应在低速情况下对刹车进行测试。如果刹车运行不正常，在高速状态下测试刹车会导致失控，有可能造成死亡或重伤。(00289a)

警告

安装好车轮后，在驾驶摩托车之前必须先来回操作刹车以使刹车系统建立压力。压力不足会影响刹车性能，可能造成死亡或重伤。(00284a)

轮胎安装

注意

如果车辆配备 TPMS，使用 TPMS 阀杆。安装时阀杆指向车辆的高侧。如果车辆未配备 TPMS，安装安装套件中的拉通阀杆(40999-87)。丢弃所有其他阀杆。

1. 参见图1。将阀杆(L)安装到前轮上。参见维修手册。
2.

注意

 仅安装需要的轮胎(单独购买)。

如果车轮轮圈上有一个黄色点贴标，则安装轮胎时使轮胎上的白色点朝向贴标对侧。如果车轮轮圈上有一个绿色点贴标，则安装轮胎时使轮胎上的白色点与贴标对齐。如果车轮轮圈上没有贴标，请参阅维修手册。

注意

将轮胎安装至油漆车轮时，在轮胎安装工具和轮圈夹具上使用塑料保护套。

安装轮胎时，在车轮和轮胎上随意使用轮胎润滑油。

在车轮上安装新的前轮胎(单独购买)。参见维修手册。

- a. 前轮胎：43100008
3. 在车轮上安装前刹车盘。参见维修手册。
 4. 返回安装。

保养

注意

必须定期保养车轮，以保持其原始光泽。

1. 使用车轮和轮胎清洁剂清洁严重污染的车轮表面。使用哈雷®车轮与辐条刷。
2. 使用优质清洁剂(如Wheel&TireCleaner)彻底清洁车轮。
3. 清洁和抛光之后，使用优质密封剂(诸如Glaze Poly Sealant)密封外饰面。