



## PŘEDNÍ KOLO

### OBECNÉ INFORMACE

Tabulka 1. Obecné informace

Sady	Doporučené nástroje	Úroveň dovedností <sup>(1)</sup>
43300888	Ochranné brýle	

(1) Jsou vyžadovány pouze jednoduché nástroje a techniky

### OBSAH SADY

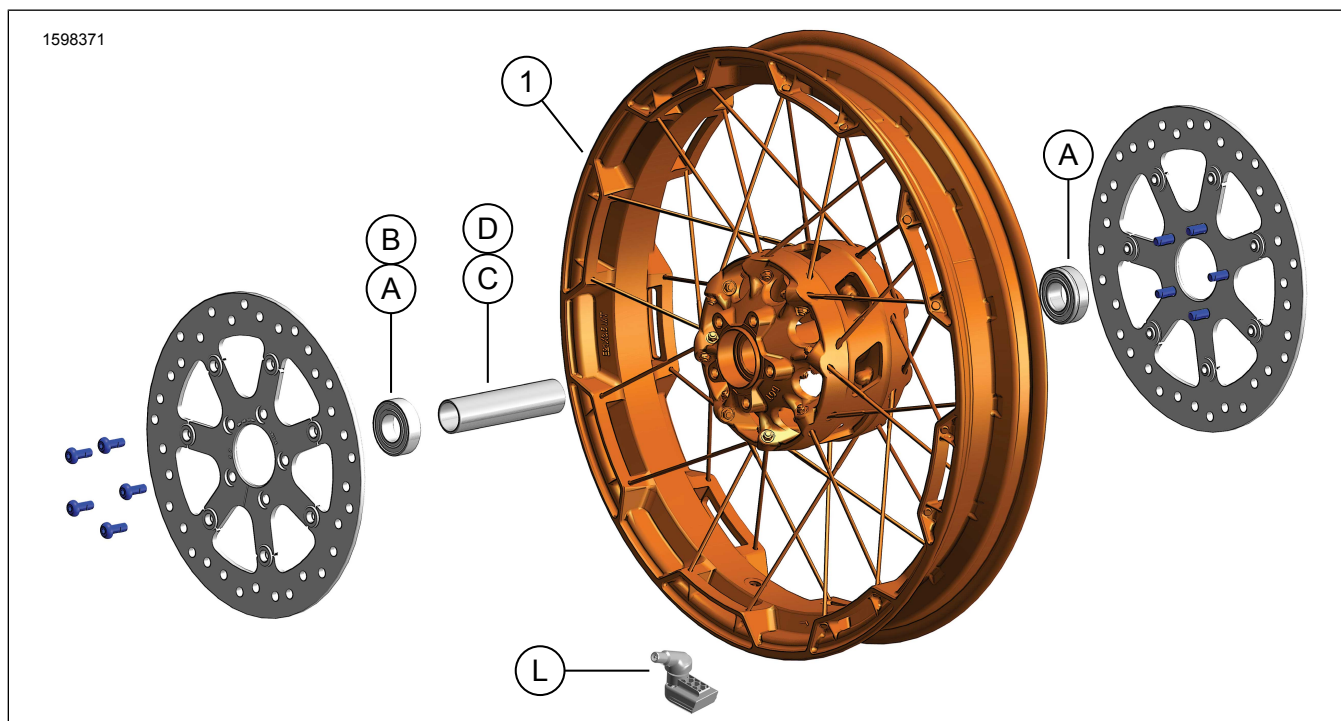

Ilustrace 1. Obsah sady: Přední kolo

Tabulka 2. Obsah sady: Sada předního kola

Před montáží a odebráním jednotlivých položek z motocyklu zkontrolujte, že je tato sada kompletní.					
<input checked="" type="checkbox"/>	Po- ložka	Množ- ství	Popis	Č. dílu	Poznámky
<input type="checkbox"/>	1	1	Kolo	Neprodává se samo- statně	
Položky uvedené v textu, které nejsou součástí sady					
<input checked="" type="checkbox"/>	A	2	Originální vybavení (OE) Ložisko, pravidelné, viz Tabulka 3 a Tabulka 4		
<input checked="" type="checkbox"/>	B	1	OE Ložisko, ABS***, Viz tabulka 4.		
<input checked="" type="checkbox"/>	C	1	OE Pouzdro nápravy, viz Tabulka 3 a Tabulka 4		
<input checked="" type="checkbox"/>	D	1	OE Pouzdro nápravy, viz Tabulka 3 a Tabulka 4		
<input checked="" type="checkbox"/>	I	1	OE Vzduchový ventil, viz Tabulka 3 a Tabulka 4		



**Tabulka 3. Montážní sada ložiska předního kola bez ABS pro průměr osy 25 mm (41455-08C)**

Montážní sada ložiska předního kola bez ABS pro průměr osy 25 mm (41455-08C)		POLOŽKA (použité množství a popis)								
Vhodnost	Rozměry kola	A	C	D	J	K	I	M	k	
Touring 2008; FLHRC a Trike (bez ABS) 2009 a novější	16 × 3,0"	2	0	1	0	1	*	*	*	
Touring 2009 a novější (bez ABS)	17 × 3,0"	2	0	1	0	0	*	*	*	
Touring 2008 a novější (bez ABS)	18 × 3,5"	2	0	1	0	**	*	*	*	
Modely Dyna (kromě FLD, FXDWG, FXDF) z let 2008–2017	19 × 2,5"	2	1	0	**	0	*	*	0	
VRSCAW, VRSCD, VRSCF, VRSCDX (bez ABS) z let 2008–2017	19 × 3,0"	2	1	0	**	0	*	*	0	
Touring 2009 a novější (bez ABS)	19 × 3,5"	2	0	1	0	0	*	*	*	
FLTRX, FLTRXS, FLTRXSE (bez ABS) z roku 2017 a novější	21 × 3,5"	2	0	1	0	0	*	*	*	
Montážní sady jsou navrženy tak, aby fungovaly pro nejrůznější styly a vybavení kol. Kontaktujte prodejce motocyklů Harley-Davidson a ověřte, zda jsou montážní sady i kolo navrženy a schváleny pro motocykl, na který mají být namontovány. POZNÁMKY: * Podle pokynů v POZNÁMCE v části MONTÁŽ, v kroku popisujícím montáž ventilku, určete, který vzduchový ventilík bude použit pro konkrétní sadu. Ostatní vzduchové ventilků zahodte. ** Podle pokynů v části POZNÁMKY pro vaši sadu kol, nad krokem popisujícím montáž kola v části MONTÁŽ, stanovte, zda je pro danou sadu kol a model třeba použít ložiskovou podložku. *** Ložisková podložka namontovaná pod hlavním ložiskem.	A	Ložisko běžné (2)		9276B						
	C	Pouzdro nápravy		41748-08						
	D	Pouzdro nápravy		41900-08						
	J	Ložisková podložka***		41450-08						
	K	Ložisková podložka***		43903-08						
	I	Vzduchový ventilík, krátký		43157-83A						
	M	Vzduchový ventilík, dlouhý		43206-01						
	k	Vzduchový ventilík, převlečný		40999-87						

**Tabulka 4. Montážní sada ložiska předního kola pro průměr osy 25 mm, varianta s ABS (41454-08B)**

Montážní sada ložiska předního kola pro průměr osy 25 mm, varianta s ABS (41454-08B)		POLOŽKA (použité množství a popis)								
Vhodnost	Rozměry kola	A	B	C	D	J	K	I	M	k
Touring 2008 a FLHRC 2009 a novější s ABS	16 × 3,0"	1	1	0	1	0	1	*	*	0
Touring 2009 a novější s ABS	17 × 3,0"	1	1	0	1	0	0	*	*	*
Touring 2008 a novější s ABS	18 × 3,5"	1	1	0	1	**	**	*	*	*
Dyna s ABS (kromě FLD, FXDWG a FXDF) z let 2012 až 2017	19 × 2,5"	1	1	1	0	**	**	*	*	0
VRSCAW, VRSCD, VRSCF a VRSCDX s ABS 2008 až 2017	19 × 3,0"	1	1	1	0	**	**	*	*	0
Touring 2009 a novější s ABS	19 × 3,5"	1	1	0	1	0	0	*	*	*
FLTRX, FLTRXS, FLTRXSE s ABS z roku 2017 a novější	21 × 3,5"	1	1	0	1	0	0	*	*	*
Montážní sady jsou navrženy tak, aby fungovaly pro nejrůznější styly a vybavení kol. Kontaktujte prodejce motocyklů Harley-Davidson a ověřte, zda jsou montážní sady i kolo navrženy a schváleny pro motocykl, na který mají být namontovány. POZNÁMKY: * Podle pokynů v POZNÁMCE v části MONTÁŽ, v kroku popisujícím montáž ventilku, určete, který vzduchový ventilík bude použit pro konkrétní sadu. Ostatní vzduchové ventilků zahodte. ** Podle pokynů v části POZNÁMKY pro vaši sadu kol, nad krokem popisujícím montáž kola v části MONTÁŽ, stanovte, kterou ložiskovou podložku je třeba použít pro danou sadu kol a model. *** Červenou stranu ložiska je třeba namontovat směrem ke kolu. Ložisko systému ABS je hlavní ložisko. **** Ložisková podložka namontovaná pod hlavním ložiskem.	A	Ložisko běžné		9276B						
	B	Ložisko, ABS***		9252A						
	C	Pouzdro nápravy		41748-08						
	D	Pouzdro nápravy		41900-08						
	J	Ložisková podložka****		41450-08						
	K	Ložisková podložka****		43903-08						
	I	Vzduchový ventilík, krátký		43157-83A						
	M	Vzduchový ventilík, dlouhý		43206-01						
k	Vzduchový ventilík, převlečný		40999-87							

## OBEČNÉ INFORMACE

### Modely

Informace o příslušenství pro jednotlivé modely naleznete v Díly a příslušenství (P&A) maloobchodním katalogu nebo v části náhradních dílů a příslušenství [www.harley-davidson.com](http://www.harley-davidson.com).

#### POZNÁMKA

Doplňkové krytky náboje nejsou s tímto kolem kompatibilní.

Zkontrolujte, že používáte nejaktuálnější verzi návodu k obsluze. Je k dispozici na: [h-d.com/isheets](http://h-d.com/isheets)

Kontaktujte zákaznické centrum Harley-Davidson na čísle 1-800-258-2464 (pouze USA) nebo 1-414-343-4056.

## Požadavky na montáž

### ▲ VAROVÁNÍ

**Na správné montáži této sestavy závisí bezpečnost jezdce a spolujezdce. Použijte odpovídající postupy uvedené v servisní příručce. Pokud daný postup přesahuje vaše schopnosti nebo pro něj nemáte vhodné nářadí, svěřte provedení montáže prodejci Harley-Davidson. Nesprávná montáž této sestavy může vést k vážnému poranění či smrti. (00333b)**

#### POZNÁMKA

Tento návod odkazuje na informace v servisní příručce. Pro tuto montáž je nutná servisní příručka pro tento modelový rok / model motocyklu, která je k dispozici u:

- *Prodejce Harley-Davidson.*
- *Informační portál služby H-D Service – přístup založený na předplatném pro většinu modelů z roku 2001 a novějších. Další informace naleznete v části Nejčastější dotazy o předplatném .*

### ▲ VAROVÁNÍ

**Provádějte montáž pouze kola a montážních sad schválených pro daný model motocyklu. Ověření montáže svěřte prodejci společnosti Harley-Davidson. V případě použití nevhodných kola a montážních sad nebo montáž kol, která nejsou schválena pro daný model může způsobit ztrátu kontroly nad motocyklem, což může vést k vážnému poranění nebo smrti. (00610c)**

Ke správné montáži této sady jsou požadovány následující díly zakoupené samostatně u prodejce motocyklů Harley-Davidson:

- Sada pro montáž kola: Viz Tabulka 3 a Tabulka 4
- Šrouby brzdového kotouče: Viz tabulka 5.
- Nástroj pro demontáž a montáž ložiska kola (94134-09)
- 116° Systém sledování tlaku pneumatik (TPMS) snímač. Podrobnosti naleznete v prohlášeních o vhodných dílech.
- **Pneumatika:** (43100008)

Ke správné údržbě a čištění doporučujeme používat následující originální příslušenství Harley-Davidson Genuine Motor Accessories:

- ČISTIČ A LEŠTĚNKA NA CHROMOVANÉ POVRCHY (93600031) (US) / (93600082) (mezinárodní)
- LEŠTĚNKA S VOSKEM GLAZE™ (93600026) (US) / (93600079) (mezinárodní)
- Kartáč na kola a paprsky kol Harley® Wheel and Spoke Brush (43078-99)
- Čistič kol a pneumatik HARLEY WHEEL AND TIRE CLEANER (93600121) (US) / (93600076) (mezinárodní)
- Ochrana hliníkových kol Harley® Preserve Bare Aluminum Protectant (99845-07)

## PŘÍPRAVA

### POZNÁMKA

*Pokud má motocykl ve výbavě TPMS , použijte TPMS vzduchový ventilík. Pokud motocykl nemá ve výbavě TPMS , namontujte převlečný vzduchový ventilík (40999-87), který je součástí montážní sady. Všechny ostatní vzduchové ventilkly zahodte.*

### OZNÁMENÍ

**Nepoužívejte opakovaně brzdový kotouč ani šrouby rotoru. Opakované použití těchto šroubů může způsobit ztrátu kroutivého momentu a poškození brzdových součástí. (00319c)**

## DEMONTÁŽ

1. Demontujte stávající sestavu předního kola. Viz servisní příručka.
  - a. Uschovejte nápravu, matici nápravy, brzdový kotouč a vymešovaci podložky kola pro pozdější montáž sady.

**Tabulka 5. Materiál pro přední kotouč**

Brzdový kotouč	Hardware (množství)	Číslo dílu
Uzavřený kotouč	Standardní šroub kotouče (5)	3655A
	Sada chromovaných šroubů (5)	46646-05
POZNÁMKA: Modely vybavené dvoukotoučovými předními brzdami a modely vybavené kolem s montážními plochami pro dvoukotoučové brzdy vyžadují dvakrát vyšší počet šroubů a podložek (celkem 10 šroubů a 2 sady chromovaných šroubů, pokud jsou k dispozici).		

## MONTÁŽ

### POZNÁMKA

- *Nejprve podle příslušné servisní příručky namontujte hlavní ložisko pomocí NÁSTROJE PRO DEMONTÁŽ LOŽISEK.*
- *Ložiskové podložky, které jsou součástí montážní sady, nejsou zapotřebí a můžete je vyhodit.*
- *Levá strana kola má značky Ministerstvo dopravy USA (DOT) , které označují stranu hlavního ložiska.*

1. Viz Tabulka 3 a Tabulka 4 . Podle údajů v příslušné tabulce servisních dílů namontujte na kolo součásti sady pro montáž kola a brzdový kotouč (brzdové kotouče). Viz servisní příručka.
2. Viz Montáž pneumatiky. Namontujte pneumatiku na kolo.
3. Namontujte přední kolo (1), dříve odmontované rozpěrky kol, standardní nápravu a matici standardní nápravy. Viz servisní příručka.

### ▲ VAROVÁNÍ

**Po opravě brzdového systému vyzkoušejte brzdy při nízké rychlosti. Pokud brzdy nefungují správně, může jejich zkušební při vyšší rychlosti vést ke ztrátě kontroly nad motocyklem a k vážnému poranění nebo smrti. (00289a)**

### ▲ VAROVÁNÍ

**Po instalaci kola a před pohybem motocyklu zapumpujte brzdami, aby vznikl tlak v brzdovém systému. Nedostatečný tlak může negativně ovlivnit účinnost brzdění, což může způsobit vážné poranění nebo smrt. (00284a)**

## Montáž pneumatiky

### POZNÁMKA

*Pokud má motocykl ve výbavě TPMS , použijte TPMS vzduchový ventilík. Vzduchový ventilík po montáži směřuje k vysoké straně motocyklu. Pokud motocykl nemá ve výbavě TPMS , namontujte převlečný vzduchový ventilík (40999-87), který je součástí montážní sady. Všechny ostatní vzduchové ventilkly zahodte.*

1. Viz obrázek 1. Na přední kolo namontujte vzduchový ventilík (L). Viz servisní příručka.

### 2. POZNÁMKA

*Namontujte pouze požadovanou (samostatně zakoupenou) pneumatiku.*

*Pokud má kolo na ráfku žlutou tečkovanou nálepkou, nasměrujte pneumatiku tak, aby bílá tečka na pneumatice*

byla naproti nálepce. Pokud má kolo na ráfku zelenou tečkovanou nálepku, nasměrujte pneumatiku tak, aby bílá tečka na pneumatice byla zarovnaná s nálepkou. Pokud nálepka s tečkami ráfku není k dispozici, podívejte se do servisní příručky.

#### POZNÁMKA

Během montáže pneumatiky na lakované kolo používejte na montážních nástrojích a ráfkových svorkách plastové chrániče.

Během montáže pneumatik použijte na kolo a pneumatiku hojně mazivo na pneumatiky.

Na kolo namontujte **novou** přední pneumatiku (zakoupené samostatně). Viz servisní příručka.

a. **Přední pneumatika:** 43100008

3. Namontujte přední brzdové kotouče na kolo. Viz servisní příručka.

4. Vraťte se do MONTÁŽ

## ÚDRŽBA

#### POZNÁMKA

Kola je třeba pravidelně ošetřovat, aby si zachovala svůj původní lesk.

1. Silně znečištěné povrchy kol očistěte pomocí čističe kol a pneumatik. Použijte ho s kartáčem na kola a paprsky kol Harley® Wheel and Spoke Brush.
2. Důkladně vyčistěte kolo kvalitním čisticím prostředkem, jako je Wheel & Tire Cleaner.
3. Po vyčištění a vyleštění nakonzervujte povrch kvalitním konzervačním prostředkem, jako např. leštěnkou Glaze Poly Sealant.