



ELSŐ KERÉK

ÁLTALÁNOS TUDNIVALÓK

Táblázat 1. Általános információk

Készletek	Javasolt szerszámok	Nehézségi szint ⁽¹⁾
43300888	Védőszemüveg	

(1) Nem igényel bonyolult eszközöket vagy technikákat

A KÉSZLET TARTALMA

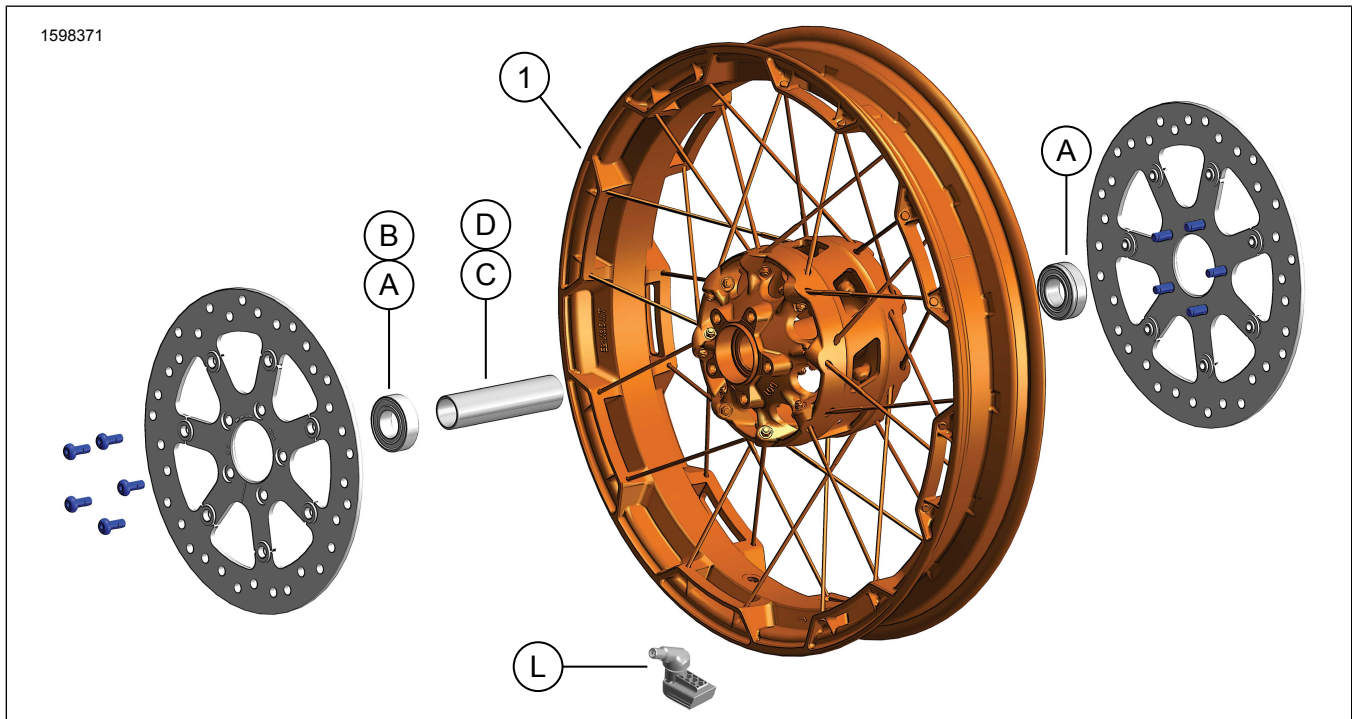

Ábra 1. A készlet tartalma: Első kerék

Táblázat 2. A készlet tartalma: Elsőkerékegység-készlet

Ellenőrizze, hogy mindent megtalál-e a készletben, mielőtt a járműre alkatrészeket szerelné vagy alkatrészeket távolítana el róla.					
	Tétel	Menny.	Leírás	Part No.	Megjegyzések
<input type="checkbox"/>	1	1	Kerék	Külön nem kapható	
A szövegben említett tételek, amelyeket a készlet nem tartalmaz					
<input checked="" type="checkbox"/>	A	2	Eredeti berendezés (OE) Csapágy, normál, lásd: Táblázat 3 és Táblázat 4		
<input checked="" type="checkbox"/>	B	1	OE Csapágy, ABS-es*** Lásd: 4 táblázat.		
<input checked="" type="checkbox"/>	C	1	OE Tengelypersely, Lásd Táblázat 3 és Táblázat 4		
<input checked="" type="checkbox"/>	D	1	OE Tengelypersely, lásd: Táblázat 3 és Táblázat 4		
<input checked="" type="checkbox"/>	L	1	OE Szelepszár, Lásd Táblázat 3 és Táblázat 4		

Táblázat 3. ABS nélküli ELSŐKERÉK szerelő készlet 25 mm-es csapágyhoz (41455-08C)

ABS nélküli ELSŐKERÉK szerelő készlet 25 mm-es csapágyhoz (41455-08C)		TÉTEL (felhasznált mennyiség és leírás)								
Illesztés	Kerékméret	A	C	D	J	K	L	M	N	
2008-as Touring; 2009-es és újabb FLHRC (ABS-rendszer nélkül) és Trike (ABS-rendszer nélkül)	16 x 3,0 in	2	0	1	0	1	*	*	*	
2009-es és újabb Touring (ABS-rendszer nélkül)	17 x 3,0 in	2	0	1	0	0	*	*	*	
2008-es és újabb Touring (ABS-rendszer nélkül)	18 x 3,5 in	2	0	1	0	**	*	*	*	
2008 - 2017 közötti Dyna (kivéve: FLD, FXDWG, FXDF)	19 x 2,5 in	2	1	0	**	0	*	*	0	
2008 - 2017 közötti VRSCAW, VRSCD, VRSCF, VRSCDX (ABS nélkül)	19 x 3,0 in	2	1	0	**	0	*	*	0	
2009-es és újabb Touring (ABS-rendszer nélkül)	19 x 3,5 in	2	0	1	0	0	*	*	*	
2017-es és újabb FLTRX, FLTRXS, FLTRXSE, (ABS nélkül)	21 x 3,5 in	2	0	1	0	0	*	*	*	
A szerelőkészletek számos különféle stílusú kerékhez és szerelési módhoz illeszkednek. A Harley-Davidson-márkakereskedő meg tudja nézni, hogy a kerék és a szerelőkészletek gyárilag jóváhagyva felszerelhetők-e az adott motorkerékpárra. MEGJEGYZÉSEK: * A BESZERELÉS fenti szelepszereleési lépésének MEGJEGYZÉS részében ellenőrizhető, hogy melyik szelepszár való az adott készlethez. A többi szelepszárát selejtezze. ** A BESZERELÉS fenti MEGJEGYZÉSEK részében ellenőrizhető, hogy kell-e csapágyalátétet használni az adott kerékkészlethez és szerelési változathoz. *** A csapágyalátétet az elsődleges csapágy alá kell szerelni.		A	Csapágy, normál (2)		9276B					
		C	Tengelypersely		41748-08					
		D	Tengelypersely		41900-08					
		J	Csapágyalátét****		41450-08					
		K	Csapágyalátét****		43903-08					
		L	Szelepszár, rövid		43157-83A					
		M	Szelepszár, hosszú		43206-01					
N	Szelepszár, áthúzható		40999-87							

Táblázat 4. ABS-es első kereket szerelő készlet 25 mm-es csapágyhoz (41454-08B)

ABS-es első kereket szerelő készlet 25 mm-es csapágyhoz (41454-08B)		TÉTEL (felhasznált mennyiség és leírás)								
Illesztés	Kerékméret	A	B	C	D	J	K	L	M	N
2008-as Touring, valamint 2009-es és újabb FLHRC ABS-rendszerrel	16 x 3,0 in	1	1	0	1	0	1	*	*	0
2009-es és újabb Touring ABS-rendszerrel	17 x 3,0 in	1	1	0	1	0	0	*	*	*
2008-es és újabb Touring ABS-rendszerrel	18 x 3,5 in	1	1	0	1	**	**	*	*	*
2012 és 2017 közötti Dyna, ABS rendszerrel (kivéve: FLD, FXDWG és FXDF)	19 x 2,5 in	1	1	1	0	**	**	*	*	0
2008 és 2017 közötti VRSCAW, VRSCD, VRSCF és VRSCDX, ABS-rendszerrel	19 x 3,0 in	1	1	1	0	**	**	*	*	0
2009-es és újabb Touring ABS-rendszerrel	19 x 3,5 in	1	1	0	1	0	0	*	*	*
2017-es és újabb FLTRX, FLTRXS, FLTRXSE, ABS-szel	21 x 3,5 in	1	1	0	1	0	0	*	*	*
A szerelőkészletek számos különféle stílusú kerékhez és szerelési módhoz illeszkednek. A Harley-Davidson-márkakereskedő meg tudja nézni, hogy a kerék és a szerelőkészletek gyárilag jóváhagyva felszerelhetők-e az adott motorkerékpárra. MEGJEGYZÉSEK: * A BESZERELÉS fenti szelepszereleési lépésének MEGJEGYZÉS részében ellenőrizhető, hogy melyik szelepszár való az adott készlethez. A többi szelepszárát selejtezze. ** A BESZERELÉS fenti MEGJEGYZÉSEK részében ellenőrizhető, hogy melyik csapágyalátétet kell használni az adott kerékkészlethez és szerelési változathoz. *** A csapágy piros oldala nézzen beszereléskor a kerék felé. Az ABS felőli csapágy az elsődleges. **** A csapágyalátétet az elsődleges csapágy alá kell szerelni.		A	Csapágy, normál		9276B					
		B	Csapágy, ABS***		9252A					
		C	Tengelypersely		41748-08					
		D	Tengelypersely		41900-08					
		J	Csapágyalátét****		41450-08					
		K	Csapágyalátét****		43903-08					
		L	Szelepszár, rövid		43157-83A					
M	Szelepszár, hosszú		43206-01							
N	Szelepszár, áthúzható		40999-87							

ÁLTALÁNOS TUDNIVALÓK

Modellek

A felszereléssel kapcsolatos tájékoztatásért lásd a Alkatrészek és tartozékok (P&A) kiskereskedelmi katalógust vagy a [www.harley-davidson.com/Parts and Accessories](http://www.harley-davidson.com/Parts_and_Accessories) (alkatrészek és tartozékok) részét.

MEGJEGYZÉS

A tartozék kerékgypapok ezzel a kerékkal nem kompatibilisek.

Győződjön meg arról, hogy az útmutatólap legfrissebb verzióját használja. Ez itt érhető el: h-d.com/isheets

A Harley-Davidson ügyfélszolgálati központja az 1-414-343-4056-os, illetve (csak az USA-ban) az 1-800-258-2464-es telefonszámon érhető el.

Szerelési követelmények

▲ FIGYELEM

A motoros és az utas biztonsága a készlet megfelelő beszerelésétől függ. Alkalmazza a szervizkézikönyvben ismertetett megfelelő eljárást. Ha nem áll módjában elvégezni az eljárást, vagy ha nem rendelkezik a megfelelő szerszámokkal, akkor a beszerelést végeztesse el Harley-Davidson-márkakereskedésben. A készlet nem megfelelő módon való beszerelése súlyos, akár végzetes személyi sérülést is okozhat. (00333b)

MEGJEGYZÉS

Ez az útmutatólap a szervizkézikönyv információin alapul. A szereléshez az adott évjáratú és modellű motorkerékpár szervizkönyve szükséges. Ezt innen tudod beszerezni:

- Egy Harley-Davidson-márkakereskedéstől.
- A H-D szervizinformációs portálján, amely előfizetéses hozzáférést biztosít a legtöbb 2001-es és újabb modellhez. További információkért nézd meg az előfizetésekhez kapcsolódó gyakori kérdéseket.

▲ FIGYELEM

Csak az adott modellhez való kerekeket és készleteket szerelje be a motorkerékpárra. A szerelés ellenőrzéséhez vigye el a motorkerékpárt egy Harley-Davidson-márkakereskedésbe. A nem illeszkedő kerekek és készletek vagy az adott modellhez nem jóváhagyott kerekek miatt a motoros elveszítheti uralmát a jármű fölött, ami súlyos, akár végzetes személyi sérüléshez is vezethet. (00610c)

A készlet megfelelő felszereléséhez az alábbi alkatrészek megvásárlására is szükség van, amelyek a Harley-Davidson-márkakereskedőtől beszerezhetők:

- Kerékszerelő készlet: Lásd: Táblázat 3 és Táblázat 4
- Féktárcsához való csavarok: Lásd: 5 táblázat.
- Kerékcsapágyat ki- és beszerelő szerszám (94134-09)
- 116° Gumiabroncsnyomás-ellenőrző rendszer (TPMS) Érzékelő. Részletekért lásd a megfelelő alkatrészekről szóló nyilatkozatot
- **Gumiabroncs:** (43100008)

A megfelelő karbantartáshoz és tisztításhoz az alábbi Harley-Davidson eredeti motortartozékok használata javasolt:

- CHROME CLEAN & SHINE (krómápoló) (93600031) (US) / (93600082) (Nemzetközi)
- GLAZE™ POLY SEALANT (paszta) (93600026) (US) / (93600079) (Nemzetközi)
- Harley® kerék- és küllőtisztító kefe (43078-99)
- HARLEY WHEEL AND TIRE CLEANER (keréktisztító szer) (93600121) (US) / (93600076) (Nemzetközi)
- Harley® megőrzése csupasz alumínium Protectant (99845-07)

ELŐKÉSZÜLETEK

MEGJEGYZÉS

Ha a járművön van TPMS, használjon TPMS szelepszárat. Ha a TPMS nincs felszerelve a járműre, szerelje be az áthúzható szelepszárat (40999-87) a szerelőkészletből. A többi szelepszárat selejtezze.

ÉRTESETÉS

Ne használja fel újra a féktárcsacsavarokat. A csavarok újra felhasználva már nem biztosítanak kellő rögzítést, és a fékalkatrészek károsodását okozhatják. (00319c)

ELTÁVOLÍTÁS

1. Szerelje ki a meglévő elsőkerékegységet. Lásd a szervizkézikönyvet.
 - a. Tartsa meg a tengelyt, a tengelyanyát, a féktárcsát és a keréktávtartókat a készlet beszereléséhez.

Táblázat 5. Első féktárcsa kötőelemeinek szerelési változata

Féktárcsa	Hardver (mennyiség)	Cikkszám
Zárt tárcsa	Csavar készlet lemez (5)	3655A
	Krómozott csavar szett (5)	46646-05

MEGJEGYZÉS: A két első féktárcsával szerelt modellekhez a dupla féktárcsarögzítési felület miatt kétszer annyi csavar/alátét szükséges (összesen 10 csavar vagy 2 krómozott csavar-készlet, ha elérhető).

BESZERELÉS

MEGJEGYZÉS

- Szerelje be először az elsődleges csapágyat a megfelelő szervizkézikönyv alapján a KERÉKCSAPÁGY KI- ÉS BESZERELŐ SZERSZÁMMAL.
 - A szerelőkészletekben található csapágyalátétekre nincs szükség, azok selejtezhetők.
 - A kerék bal oldalán Közlekedési Minisztérium (DOT) jelzés azonosítja az elsődleges csapágy felőli oldalt.
1. Lásd: Táblázat 3 és Táblázat 4. Szerelje fel a kerékszerelő készlet elemeit és a féktárcsá(ka)t a kerékre a szervizelhető alkatrészek megfelelő táblázata alapján. Lásd a szervizkézikönyvet.
 2. Lásd: Gumiabroncs felszerelés. Szerelje fel a gumiabroncsot a kerékre.
 3. Szerelje fel az első kereket (1), a korábban eltávolított keréktávtartókat, a gyári tengelyt és a gyári tengelyanyát. Lásd a szervizkézikönyvet.

▲ FIGYELEM

A fékrendszer javítását követően ellenőrizze a fékeket lassú menetben. Ha a fékek nem megfelelően működnek, a nagy sebességek melletti ellenőrzés a jármű feletti uralom elvesztéséhez és súlyos, akár végzetes személyi sérüléshez is vezethet. (00289a)

▲ FIGYELEM

Kerék beszerelését követően indulás előtt pumpáljon párat a fékekkel, hogy felépüljön a rendszer nyomása. A nem megfelelő nyomás miatt jelentősen csökkenhet a fékhatás, ami súlyos, akár végzetes személyi sérüléshez is vezethet. (00284a)

Gumiabroncs felszerelés

MEGJEGYZÉS

Ha a járművön van TPMS, használjon TPMS szelepszárat. A szelepszár beszerelt állapotban a jármű magas oldala felé néz. Ha a TPMS nincs felszerelve a járműre, szerelje be az áthúzható szelepszárat (40999-87) a szerelőkészletből. A többi szelepszárat selejtezze.

1. Lásd: 1. ábra. Szerelje fel a szelepszárat (L) az első kerékre. Lásd a szervizkézikönyvet.

2. **MEGJEGYZÉS**

Csak a szükséges (külön megvásárolt) gumiabroncsot szerelje fel.

Ha a keréken sárga pontmatrica van a felnin, úgy helyezze fel a gumiabroncsot, hogy a keréken található fehér pont a matricával ellentétes oldalon legyen. Ha a keréken zöld pontmatrica van a felnin, úgy helyezze fel a gumiabroncsot, hogy a keréken található fehér pont a matrica oldalán legyen. Ha a felnin nincsen matrica, olvassa el a szervizelési útmutatót.

MEGJEGYZÉS

A gumiabroncs festett kerékre történő felszereléséhez használjon felnibilincset és műanyag védőeszközöket a gumiabroncs-rögzítő szerszámokon.

A gumiabroncsok felszerelésekor használjon bőségesen gumiabroncs-kenőanyagot a kerékre és az abroncsra.

Szerelje fel az **új** (külön megvásárolt) első gumiabroncsot a kerekre. Lásd a szervizkézikönyvet.

a. **Első gumiabroncs:** 43100008

3. Szerelje fel az első féktárcsákat a kerékre. Lásd a szervizkézikönyvet.

4. Visszatérés ide: BESZERELÉS .

KARBANTARTÁS

MEGJEGYZÉS

A kerekek rendszeres karbantartást igényelnek, hogy megmaradjon az eredeti fényük és csillogásuk.

1. Tisztítsa meg az erősen szennyezett kerékfelületeket Wheel & Tire Cleaner pasztával. Ezt Harley® kerék- és küllőtisztító kefével vigye fel.

2. Törölje alaposan tisztára a kereket jó minőségű tisztítószerrel, amilyen például a Wheel & Tire Cleaner.

3. Után tisztítás és a polírozás, tömítés befejez-val egy jó minőségű fókavadász, mint a máz poli bevonat.