



INSTRUÇÕES

94100270

2021-08-02



RODA DIANTEIRA

INFORMAÇÃO GERAL

Tabela 1. Informações gerais

Kits	Ferramentas sugeridas	Nível de competência ⁽¹⁾
43300888	Óculos de proteção	

(1) Apenas são necessárias ferramentas e técnicas simples

CONTEÚDO DO KIT



Figura 1. Conteúdo do kit: Roda dianteira

Tabela 2. Conteúdo do kit: Kit da roda dianteira

<input checked="" type="checkbox"/>	Verifique se todas as peças estão presentes no kit antes de instalar ou remover itens do veículo.				
Item	Qty	Descrição	Part No.	Notas	
<input type="checkbox"/>	1	Roda	Não é vendido separadamente		
Itens mencionados no texto, mas não incluídos no kit					
<input checked="" type="checkbox"/>	A	2	Equipamento original (OE) Rolamento, normal, Consultar Tabela 3 e Tabela 4		
<input checked="" type="checkbox"/>	B	1	OE Rolamento, ABS*** Consulte a Tabela 4.		
<input checked="" type="checkbox"/>	C	1	OE Manga do eixo, Consultar Tabela 3 e Tabela 4		
<input checked="" type="checkbox"/>	D	1	OE Manga do eixo, Consultar Tabela 3 e Tabela 4		
<input checked="" type="checkbox"/>	L	1	OE Haste da válvula, Consultar Tabela 3 e Tabela 4		

Tabela 3. Kit de Instalação da Roda DIANTEIRA com Rolamento Sem ABS de 25 mm (41455-08C)

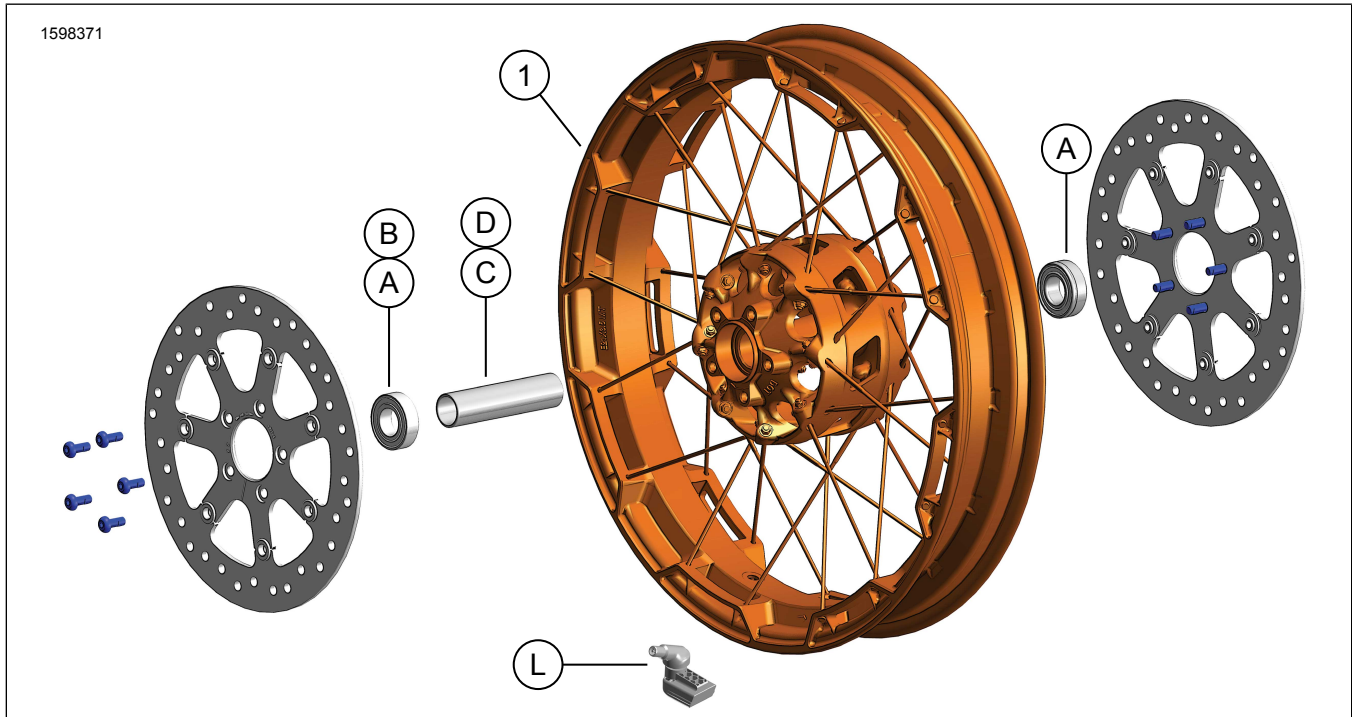
Kit de Instalação da Roda DIANTEIRA com Rolamento Sem ABS de 25 mm (41455-08C)		ITEM (quantidade usada e descrição)							
Adaptação	Tamanho da roda	A	C	D	J	K	I	M	N
Touring ano 2008; FLHRC ano 2009 e posteriores (sem ABS) e Trike (sem ABS)	16 x 3,0 pol.	2	0	1	0	1	*	*	*
Touring ano 2009 e posteriores (sem ABS)	17 x 3,0 pol.	2	0	1	0	0	*	*	*
Touring ano 2008 e posteriores (sem ABS)	18 x 3,5 pol.	2	0	1	0	**	*	*	*
Dyna 2008 - 2017 (exceto FLD, FXDWG, FXDF)	19 x 2,5 pol.	2	1	0	**	0	*	*	0
VRSCAW, VRSCD, VRSCF, VRSCDX 2008 - 2017 (sem- ABS)	19 x 3,0 pol.	2	1	0	**	0	*	*	0
Touring ano 2009 e posteriores (sem ABS)	19 x 3,5 pol.	2	0	1	0	0	*	*	*
FLTRX, FLTRXS, FLTRXSE de 2017 e posterior (sem- ABS)	21 x 3,5 pol.	2	0	1	0	0	*	*	*
Os kits de instalação são projetados para funcionar com vários acessórios e estilos diferentes de rodas. Contacte um concessionário Harley-Davidson para verificar se os kits de instalação e da roda foram projetados e aprovados para a motocicleta em que estão sendo instalados. NOTAS: *Veja <i>NOTA</i> acima da etapa de instalação da válvula em INSTALAÇÃO para determinar que haste da válvula usar para o seu kit específico. Descarte a(s) outra(s) haste(s) de válvula. **Veja <i>NOTAS</i> do seu kit de roda acima da etapa da montagem da roda em INSTALAÇÃO para determinar se a pastilha do rolamento é usada para o seu kit de roda específico e adaptação. ***Pastilha do rolamento instalada sob o rolamento primário.		A	Rolamento, normal (2)		9276B				
		C	Luva do eixo		41748-08				
		D	Luva do eixo		41900-08				
		J	Pastilha do rolamento***		41450-08				
		K	Pastilha do rolamento***		43903-08				
		I	Haste da válvula, curta		43157-83A				
		M	Haste da válvula, comprida		43206-01				
	N	Haste da válvula, passagem direta		40999-87					

Tabela 4. Kit de instalação da roda DIANTEIRA com rolamento ABS de 25 mm (41454-08B)

Kit de instalação da roda DIANTEIRA com rolamento ABS de 25 mm (41454-08B)		ITEM (quantidade usada e descrição)								
Adaptação	Tamanho da roda	A	B	C	D	J	K	I	M	N
Touring ano 2008 e FLHRC ano 2009 e posteriores com ABS	16 x 3,0 pol.	1	1	0	1	0	1	*	*	0
Touring ano 2009 e posteriores com ABS	17 x 3,0 pol.	1	1	0	1	0	0	*	*	*
Touring ano 2008 e posteriores com ABS	18 x 3,5 pol.	1	1	0	1	**	**	*	*	*
Dyna 2012 - 2017 com ABS (exceto FLD, FXDWG e FXDF)	19 x 2,5 pol.	1	1	1	0	**	**	*	*	0
VRSCAW, VRSCD, VRSCF e VRSCDX 2008 - 2017 com ABS	19 x 3,0 pol.	1	1	1	0	**	**	*	*	0
Touring ano 2009 e posteriores com ABS	19 x 3,5 pol.	1	1	0	1	0	0	*	*	*
FLTRX, FLTRXS, FLTRXSE de 2017 e posterior com ABS	21 x 3,5 pol.	1	1	0	1	0	0	*	*	*
Os kits de instalação são projetados para funcionar com vários acessórios e estilos diferentes de rodas. Contacte um concessionário Harley-Davidson para verificar se os kits de instalação e da roda foram projetados e aprovados para a motocicleta em que estão sendo instalados. NOTAS: *Veja <i>NOTA</i> acima da etapa de instalação da válvula em INSTALAÇÃO para determinar que haste da válvula usar para o seu kit específico. Descarte a(s) outra(s) haste(s) de válvula. **Veja <i>NOTAS</i> do seu kit de roda acima da etapa da montagem da roda em INSTALAÇÃO para determinar qual pastilha do rolamento é usada para o seu kit de roda específico e adaptação. ***O lado vermelho do rolamento deve ser instalado em direção à roda. O rolamento ABS é o primário. ****Pastilha do rolamento instalada sob o rolamento primário.		A	Rolamento, normal		9276B					
		B	Rolamento, ABS***		9252A					
		C	Luva do eixo		41748-08					
		D	Luva do eixo		41900-08					
		J	Pastilha do rolamento****		41450-08					
		K	Pastilha do rolamento****		43903-08					
		I	Haste da válvula, curta		43157-83A					
	M	Haste da válvula, comprida		43206-01						
	N	Haste da válvula, passagem direta		40999-87						

GERAL

Modelos

Para informação sobre equipamento de modelos, ver o Catálogo de Venda a Retalho Peças e acessórios (P&A) ou a secção Peças e Acessórios em www.harley-davidson.com.

NOTA

Calotas acessórias não são compatíveis com estas rodas.

Verifique se a versão mais atual da folha de instruções está a ser utilizada. Está disponível em: h-d.com/isheets

Entre em contacto com o Centro de Assistência ao Cliente Harley-Davidson através do (+1) 1 800 258 2464 (só nos EUA) ou (+1) 1 414 343 4056.

Requisitos da instalação

▲ ATENÇÃO

A segurança do condutor e do passageiro depende da instalação correta deste kit. Use os procedimentos apropriados do Manual de serviço de oficina. Se o procedimento estiver para além das suas capacidades ou não dispuser das ferramentas adequadas, solicite a instalação a um concessionário Harley-Davidson. A instalação inadequada deste kit poderá provocar acidentes mortais ou lesões corporais graves. (00333b)

NOTA

Esta folha de instruções faz referência às informações do Manual de Serviço. Para esta instalação, é necessário o manual de manutenção referente ao ano/modelo do motociclo em questão e está disponível em:

- Num concessionário da Harley-Davidson.
- Portal de informações de serviço de oficina H-D, disponível por subscrição para a maioria dos modelos de 2001 e mais recentes. Para obter mais informações ver Perguntas frequentes sobre subscrições .

▲ ATENÇÃO

Instale apenas as rodas e os kits de instalação aprovados para o seu modelo de motociclo. Contacte um concessionário Harley-Davidson para verificar o ajuste. A instalação de rodas e kits de instalação incompatíveis ou não aprovados para o seu modelo podem causar perda de controlo, o que pode provocar acidentes mortais ou lesões corporais graves. (00610c)

A instalação adequada deste kit exige a compra por separado das seguintes peças que estão disponíveis num concessionário Harley-Davidson:

- Kit de Instalação da Roda: Consulte Tabela 3 e Tabela 4
- Parafusos do Disco do travão: Consulte a Tabela 5.
- Extrator e instalador de rolamento da roda (94134-09)
- Sistema de monitorização da pressão dos pneus (TPMS) Sensor 116°. Consulte a declaração de instalação para mais detalhes
- **Pneu:** (43100008)

Os seguintes Harley-Davidson Genuine Motor Accessories são recomendados para a manutenção e a limpeza apropriadas:

- LIMPEZA E LUSTRO DE CROMADOS (93600031) (EUA) / (93600082) (Internacional)
- GLAZE™ POLY SEALANT (93600026) (EUA) / (93600079) (Internacional)
- Escova de limpeza de rodas e raios Harley® (43078-99)
- HARLEY WHEEL AND TIRE CLEANER (93600121) (EUA) / (93600076) (Internacional)
- Protetor de alumínio exposto Harley® Preserve (99845-07)

PREPARAR

NOTA

Se o veículo estiver equipado com TPMS utilizar haste de válvula TPMS . Se não fizer parte do equipamento já instalado no veículo TPMS , instalar a haste da válvula "pull thru"

(40999-87) que vem incluída no kit de instalação. Descarte todas as outras hastes de válvulas.

AVISO

Não reutilize os parafusos dos discos/rotores de travões. A reutilização destes parafusos pode causar perda de torque e danos aos componentes dos travões. (00319c)

DESMONTAR

1. Remova o conjunto da roda dianteira existente. Veja o manual de serviço.
 - a. Guarde o eixo, a porca do eixo, o disco de travão e os espaçadores da roda para a instalação do kit.

Tabela 5. Adaptação das ferragens do disco dianteiro

Disco do travão	Hardware (quantidade)	Núm. ref.
Disco fe-chado	Parafuso original do disco (5)	3655A
	Kit de parafusos cromados (5)	46646-05

NOTA: Os modelos equipados com travões dianteiros duplos e os modelos equipados com uma roda e superfícies de montagem de travão duplo requerem o dobro de parafusos/arruelas (10 parafusos no total ou 2 kits de parafusos cromados, se disponível).

MONTAR

NOTA

- Instale primeiro o rolamento primário utilizando o manual de serviço apropriado e o REMOVEDOR/INSTALADOR DO ROLAMENTO DAS RODAS.
 - As pastilhas do rolamento fornecidas no kit de instalação não são necessárias e podem ser eliminadas.
 - O lado esquerdo da roda tem marcas de Departamento de Transportes (DOT) para identificar o lado do rolamento primário.
1. Ver Tabela 3 e Tabela 4 . Monte os componentes do kit de instalação da roda e o(s) disco(s) do travão na roda, utilizando a tabela de peças de reposição apropriada. Veja o manual de serviço.
 2. Consulte Montagem dos pneus. Instalar o pneu na roda.
 3. Instalar a roda dianteira (1), os espaçadores de roda removidos anteriormente, o eixo original e a porca do eixo original. Veja o manual de serviço.

▲ ATENÇÃO

Após reparar o sistema de travagem, teste os travões em baixa velocidade. Se os travões não estiverem a funcionar corretamente, o teste feito em altas velocidades poderá causar perda de controlo, o que poderá provocar acidentes mortais ou lesões corporais graves. (00289a)

▲ ATENÇÃO

Sempre que instalar uma roda e antes de movimentar o motociclo, bombeie os travões para acumular pressão no sistema de travagem. A pressão insuficiente poderá afetar desfavoravelmente o desempenho dos travões, o que poderá provocar acidentes mortais ou lesões corporais graves. (00284a)

Montagem dos pneus

NOTA

Se o veículo estiver equipado com TPMS utilizar haste de válvula TPMS . A haste da válvula aponta para o lado mais alto do veículo, quando instalada. Se não fizer parte do equipamento já instalado no veículo TPMS , instalar a haste da válvula "pull thru" (40999-87) que vem incluída no kit de instalação. Descarte todas as outras hastes de válvulas.

1. Ver a Figura 1. Instalar a haste da válvula (L) na roda dianteira. Veja o manual de serviço.

2. **NOTA**

Instale apenas o pneu adequado (comprado à parte).

Se a roda tiver um autocolante com um ponto amarelo colado na jante, orientar o pneu de forma a que o ponto branco fique de frente para o autocolante. Se a roda tiver um autocolante com um ponto verde colado na jante, orientar o pneu de forma a que o ponto branco fique alinhado com o autocolante. Se a jante não tiver nenhum autocolante, consultar o manual de serviço de oficina.

NOTA

Ao proceder à montagem de pneus em rodas pintadas, utilize protetores de plástico nas ferramentas de montagem e nas garras de desmontagem de pneus.

Ao proceder à montagem de pneus, aplicar lubrificante de pneus, à vontade, na roda e no pneu.

Montar o **novo** pneu dianteiro (comprado por separado) na roda. Veja o manual de serviço.

a. **Pneu Dianteiro:** 43100008

3. Instalar os discos de travão dianteiro na roda. Veja o manual de serviço.

4. Voltar a MONTAR .

MANUTENÇÃO

NOTA

Fazer regularmente a manutenção das peças cromadas de maneira a manter o seu brilho original.

1. Limpar as superfícies das rodas muito sujas utilizando o Limpador de Rodas e Pneus. Aplicar com a escova de limpeza de rodas e raios Harley®.

2. Limpe completamente a roda com um limpador de boa qualidade, como o Wheel & Tire Cleaner.

3. Após limpar e polir, vede o acabamento com um selante de boa qualidade, como o Glaze Poly Sealant.