



INSTRUCȚIUNI

94100270

2021-08-02



ROATA DIN FAȚĂ

INFORMAȚII GENERALE

Tabelul 1. Informații generale

Kituri	Instrumente propuse	Nivelul de calificare ⁽¹⁾
43300888	Ochelari de protecție	

(1) Sunt necesare numai instrumente și tehnici simple

CONȚINUTUL KITULUI



Figura 1. Conținut kit: Roata din față

Tabelul 2. Conținut kit: Kit pentru roata din față

<input checked="" type="checkbox"/>	Verificați dacă toate articolele sunt prezente în Kit înainte de instalarea sau eliminarea de elemente din vehicul.				
<input type="checkbox"/>	Articol	Cant.	Descriere	Cod de produs	Observații
<input type="checkbox"/>	1	1	Roată	Nu se vinde separat	
Articole menționate în text, dar care nu sunt incluse în kit					
<input checked="" type="checkbox"/>	A	2	Echipament original (OE) Rulment, obișnuit, Consultați Tabelul 3 și Tabelul 4		
<input checked="" type="checkbox"/>	B	1	Rulment OE , ABS*** Consultați tabelul 4.		
<input checked="" type="checkbox"/>	C	1	Manșon osie OE , Consultați Tabelul 3 și Tabelul 4		
<input checked="" type="checkbox"/>	D	1	Manșon osie OE , Consultați Tabelul 3 și Tabelul 4		
<input checked="" type="checkbox"/>	L	1	Tijă supapă OE , Consultați Tabelul 3 și Tabelul 4		

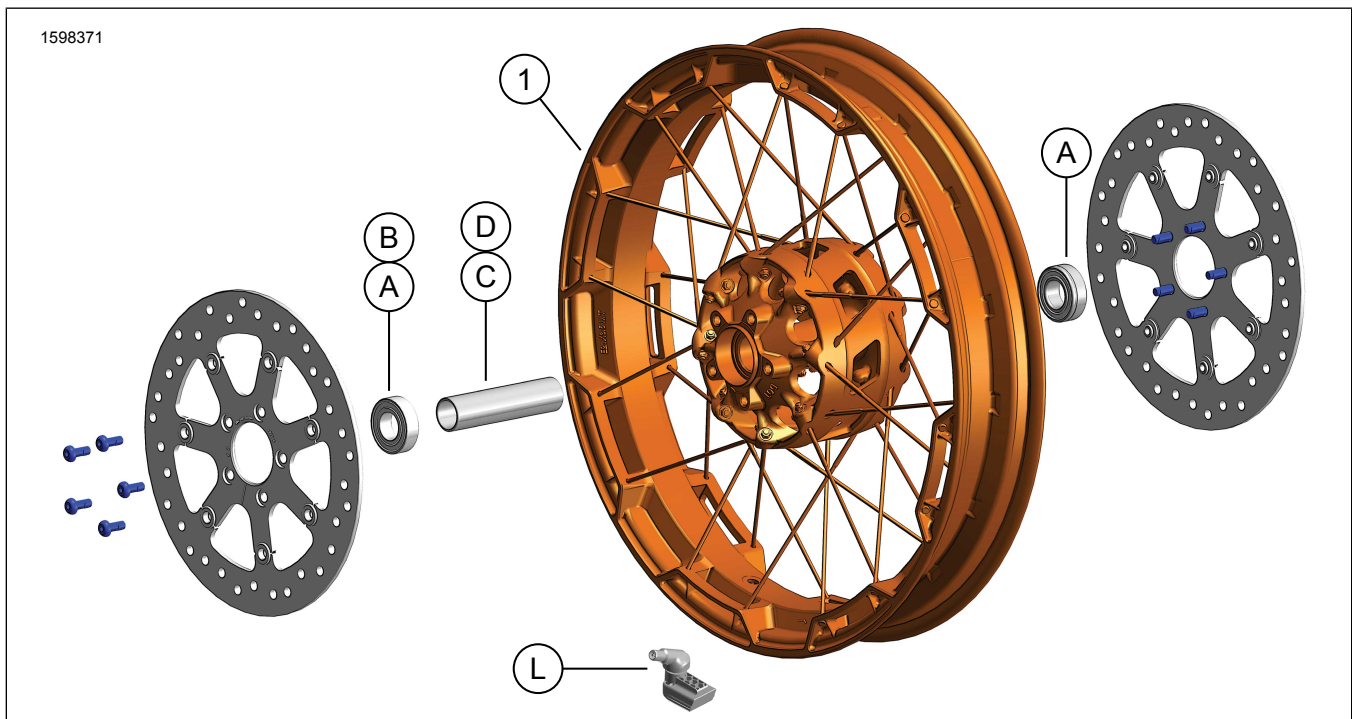

Tabelul 3. Kit de instalare LAGĂR 25 DE MM non-ABS roată FAȚĂ (41455-08C)

Kit de instalare LAGĂR 25 DE MM non-ABS roată FAȚĂ (41455-08C)		ELEMENT (cantitatea folosită și descrierea)							
Ajustare	Dimensiunea roților	A	C	D	J	K	L	M	N
Touring 2008; FLHRC (fără ABS) și Trike (fără ABS) 2009 și modele ulterioare	16 x 3,0"	2	0	1	0	1	*	*	*
Touring (fără ABS) 2009 și modele viitoare	17 x 3,0"	2	0	1	0	0	*	*	*
Touring (fără ABS) 2008 și modele viitoare	18 x 3,5"	2	0	1	0	**	*	*	*
Dyna 2008 - 2017 (cu excepția FLD, FXDWG, FXDF)	19 x 2,5"	2	1	0	**	0	*	*	0
VRSCAW, VRSCD, VRSCF, VRSCDX din 2008 - 2017 (non-ABS)	19 x 3,0"	2	1	0	**	0	*	*	0
Touring (fără ABS) 2009 și modele viitoare	19 x 3,5"	2	0	1	0	0	*	*	*
FLTRX, FLTRXS, FLTRXSE din 2017 și ulterioare (non-ABS)	21 x 3,5"	2	0	1	0	0	*	*	*
Kiturile de instalare sunt proiectate pentru a funcționa cu mai multe stiluri și ajustări de roți. Contactați un dealer Harley-Davidson pentru a verifica dacă roata și kiturile de instalare sunt proiectate și aprobate pentru tipul de motocicletă pe care vor fi instalate. NOTE: * Consultați <i>NOTA</i> de deasupra pasului de instalare a valvei din INSTALARE pentru a determina ce suport al valvei trebuie folosit pentru respectivul kit. Îndepărtați celelalte tije de supapă. ** Consultați <i>NOTELE</i> pentru pasul kitul roții deasupra ansamblului roții din INSTALARE pentru a determina dacă trebuie folosită o pană de lagăr pentru kitul și potrivirea roții respective. *** Pana lagărului instalată sub lagărul principal.	A	Lagăr, obișnuit (2)		9276B					
	C	Manșonul punții		41748-08					
	D	Manșonul punții		41900-08					
	J	Pană lagăr***		41450-08					
	K	Pană lagăr***		43903-08					
	L	Tija supapei, scurtă		43157-83A					
	M	Tija supapei, lungă		43206-01					
N	Tija supapei, diametral		40999-87						

Tabelul 4. Kit de instalare a lagărului de 25 de mm pentru roata din față cu ABS (41454-08B)

Kit de instalare a lagărului de 25 de mm pentru roata din față cu ABS (41454-08B)		ELEMENT (cantitatea folosită și descrierea)								
Ajustare	Dimensiunea roților	A	B	C	D	J	K	L	M	N
Touring 2008 și FLHRC cu ABS 2009 și modele ulterioare	16 x 3,0"	1	1	0	1	0	1	*	*	0
Touring cu ABS 2009 și modele viitoare	17 x 3,0"	1	1	0	1	0	0	*	*	*
Touring cu ABS 2008 și modele viitoare	18 x 3,5"	1	1	0	1	**	**	*	*	*
Dyna cu ABS 2012-2017 (în afară de FLD, FXDWG și FXDF)	19 x 2,5"	1	1	1	0	**	**	*	*	0
2008-2017 VRSCAW, VRSCD, VRSCF și VRSCDX cu ABS	19 x 3,0"	1	1	1	0	**	**	*	*	0
Touring cu ABS 2009 și modele viitoare	19 x 3,5"	1	1	0	1	0	0	*	*	*
FLTRX, FLTRXS, FLTRXSE din 2017 și ulterioare cu ABS	21 x 3,5"	1	1	0	1	0	0	*	*	*
Kiturile de instalare sunt proiectate pentru a funcționa cu mai multe stiluri și ajustări de roți. Contactați un dealer Harley-Davidson pentru a verifica dacă roata și kiturile de instalare sunt proiectate și aprobate pentru tipul de motocicletă pe care vor fi instalate. NOTE: * Consultați <i>NOTA</i> de deasupra pasului de instalare a valvei din INSTALARE pentru a determina ce suport al valvei trebuie folosit pentru respectivul kit. Îndepărtați celelalte tije de supapă. ** Consultați <i>NOTELE</i> pentru pasul kitul roții deasupra ansamblului roții din INSTALARE pentru a determina ce pană de lagăr trebuie folosită pentru kitul și potrivirea roții respective. *** Partea roșie a lagărului trebuie instalată spre roată. Lagărul ABS este principal. **** Pana lagărului instalată sub lagărul principal.	A	Lagăr, obișnuit		9276B						
	B	Lagăr, ABS***		9252A						
	C	Manșonul punții		41748-08						
	D	Manșonul punții		41900-08						
	J	Pană lagăr****		41450-08						
	K	Pană lagăr****		43903-08						
	L	Tija supapei, scurtă		43157-83A						
M	Tija supapei, lungă		43206-01							
N	Tija supapei, diametral		40999-87							

GENERAL

Modele

Pentru informații privind montarea pe anumite modele, consultați catalogul Piese și accesorii (P&A) de vânzare cu amănuntul sau secțiunea Piese și accesorii de pe www.harley-davidson.com.

OBSERVAȚIE

Capacele accesorii ale butucului nu sunt compatibile cu acest tip de roată.

Verificați că utilizați cea mai recentă versiune a instrucțiunilor. Aceasta este disponibilă la: h-d.com/isheets

Contactați Harley-Davidson Customer Support Center (Centrul de asistență pentru clienți) la 1-800-258-2464 (numai SUA) sau 1-414-343-4056.

Cerințe pentru montare

▲ AVERTISMENT

Siguranța motociclistului și a pasagerului depinde de instalarea corectă a acestui kit. Utilizați procedurile corespunzătoare din manualul de service. Dacă nu aveți capacitatea de a efectua procedura sau dacă nu aveți instrumentele corecte, lăsați un dealer Harley-Davidson să efectueze instalarea. Instalarea necorespunzătoare a acestui kit ar putea conduce la deces sau la vătămări grave. (00333b)

OBSERVAȚIE

Această fișă de instrucțiuni se referă la informațiile din manualul de service. Pentru montare, este necesar un manual de service pentru anul/modelul acestei motociclete și care se procură de la:

- Un dealer Harley-Davidson.
- La Portalul informațiilor de service H-D accesul este disponibil pe bază de abonament pentru majoritatea modelelor din 2001 și modelele mai noi. Pentru mai multe informații consultați Întrebări frecvente despre abonamente

▲ AVERTISMENT

Instalați doar roțile și kiturile de instalare aprobate pentru modelul motocicletei dumneavoastră. Contactați un dealer Harley-Davidson pentru a confirma potrivirea. Roțile și kiturile de montare nepotrivite sau montarea unor roți neaprobate pentru modelul dumneavoastră poate cauza pierderea controlului, fapt care ar putea conduce la deces sau la vătămări grave. (00610c)

Pentru instalarea corespunzătoare a acestui kit, este necesară achiziționarea separată a următoarelor piese, disponibile la dealerii Harley-Davidson:

- Kit pentru montarea roților: Consultați Tabelul 3 și Tabelul 4
 - Șuruburi disc de frână: Consultați tabelul 5.
 - Pachet de eliminare și instalare a lagărului roții (94134-09)
 - Senzor 116° Sistem de monitorizare a presiunii pneurilor (TPMS) . Consultați declarația de montare pentru detalii
 - **Anvelopă:** (43100008)
- Următoarele accesorii originale de motor Harley-Davidson sunt recomandate pentru o întreținere și curățare corespunzătoare:
- CHROME CLEAN & SHINE (93600031) (US) / (93600082) (Internațional)
 - GLAZE™ POLY SEALANT (93600026) (US) / (93600079) (Internațional)
 - Pensulă pentru roți și spițe Harley® (43078-99)
 - HARLEY WHEEL AND TIRE CLEANER (93600121) (US) / (93600076) (Internațional)
 - Protector pentru aluminiu neizolat Harley® (99845-07)

PREGĂTIRE

OBSERVAȚIE

Dacă vehiculul este echipat cu TPMS , utilizați tija de supapă TPMS . În cazul în care vehiculul nu este echipat cu TPMS ,

montați tija de supapă (40999-87) inclusă în kitul de instalare. Îndepărtați toate celelalte tije de supapă.

NOTIFICARE

Nu reutilizați șuruburile discului de frână/rotorului. Reutilizarea acestor șuruburi poate conduce la pierderea cuplului de strângere și la deteriorarea componentelor frânei. (00319c)

DEMONTAȚI

1. Îndepărtați ansamblul existent al roții din față. Consultați manualul de service.
 - a. Păstrați puntea, piulița axului, discul de frână și distanțierele roții pentru instalarea kitului.

Tabelul 5. Ajustarea discului din față

Disc de frână	Hardware (cantitate)	Part No.
Disc închis	Șuruburi stoc pentru discuri (5)	3655A
	Kit șurub cromat (5)	46646-05

OBSERVAȚIE: Modelele echipate cu frână dublă pe față și cele echipate cu o roată cu suprafețe de montare de frână duală necesită de două ori mai multe șuruburi/șaipe (10 șuruburi în total și 2 kituri de șuruburi crom dacă sunt disponibile).

MONTAȚI

OBSERVAȚIE

- Montați mai întâi lagărul principal cu ajutorul manualului de service corespunzător și a KITULUI DE DEMONTARE/MONTARE A LĂGĂRULUI ROȚII.
 - Penele lagărului furnizate în kitul de instalare nu sunt necesare și pot fi aruncate.
 - Partea din stânga a roții are marcaje Departamentul de transport (DOT) pentru a identifica partea principală a lagărului.
1. Consultați Tabelul 3 și Tabelul 4 . Asamblați componentele kit-ului de instalare a roții și discul (rile) de frână la roată pe baza tabelului corespunzător cu piese de service. Consultați manualul de service.
 2. Consultați Montarea anvelopelor. Montați anvelopa pe roată.
 3. Montați roata din față (1), distanțierele roților îndepărtate anterior, osia stoc și piulița osiei stoc. Consultați manualul de service.

▲ AVERTISMENT

După repararea sistemului de frână, testați frânele la viteză redusă. Dacă frânele nu funcționează corespunzător, testarea la viteze mari poate cauza pierderea controlului, fapt care ar putea conduce la deces sau la vătămări grave. (00289a)

Ori de câte ori instalați o roată și înainte de a deplasa motocicleta, acționați frânele pentru a crește presiunea din sistemul de frână. Presiunea insuficientă poate afecta negativ performanța frânei, fapt care ar putea conduce la deces sau la vătămări grave. (00284a)

Montarea anvelopelor

OBSERVAȚIE

Dacă vehiculul este echipat cu TPMS , utilizați tija de supapă TPMS . Tija supapei indică spre partea înaltă a vehiculului atunci când este montată. În cazul în care vehiculul nu este echipat cu TPMS , montați tija de supapă pull thru (40999-87) inclusă în kitul de instalare. Îndepărtați toate celelalte tije de supapă.

1. A se vedea figura 1. Montați tija supapei (L) pe roata din față. Consultați manualul de service.

2. OBSERVAȚIE

Montați numai anvelopa necesară (achiziționată separat).

În cazul în care roata are un punct galben autocolant pe jantă, orientați anvelopa astfel încât punctul alb de pe anvelopă să fie opus autocolantului. În cazul în care roata are un punct verde autocolant pe jantă, orientați anvelopa astfel încât punctul alb de pe anvelopă să fie aliniat cu autocolantul. Dacă nu este prezent nici un autocolant cu punct pe jantă, consultați manualul de service.

OBSERVAȚIE

Utilizați protecții din plastic pe uneltele de montare a anvelopelor și clemele jantei atunci când montați o anvelopă pe o roată vopsită.

La montarea anvelopelor, utilizați din belșug lubrifianț de anvelope pe roată și anvelopă.

Montați pe roată **noua** anvelopă față (achiziționată separat). Consultați manualul de service.

a. **Anvelopă față:** 43100008

3. Montați discurile de frână față pe roată. Consultați manualul de service.

4. Revenire la MONTAȚI .

ÎNTREȚINEREA

OBSERVAȚIE

Roțile trebuie întreținute în mod regulat pentru a-și păstra luciul și aspectul.

1. Curățați suprafețele roților foarte murdare folosind soluția de curățare Wheel & Tire Cleaner. Aplicați cu pensula pentru roți și spițe Harley®.
2. Curățați insistent roata cu o soluție de curățare de calitate, cum ar fi Wheel & Tire Cleaner.
3. După curățare și lustruire, protejați etanșarea cu un izolant de calitate, cum ar fi Glaze Poly Sealant.