



INSTRUÇÕES

94100272

2021-08-02



KIT LACED WHEEL

INFORMAÇÃO GERAL

Tabela 1. Informações gerais

Kits	Ferramentas sugeridas	Nível de competência ⁽¹⁾
42400045	Óculos de Segurança, Chave de Torque, Chave de Impacto Pneumática	

(1) É necessário usar o DTII e instalação por parte de um concessionário

CONTEÚDO DO KIT



Figura 1. Conteúdo do kit: Kit da roda dianteira

Tabela 2. Conteúdo do kit: Kit da roda dianteira

Verifique se todas as peças estão presentes no kit antes de instalar ou remover itens do veículo.					
<input checked="" type="checkbox"/>	Item	Qty	Descrição	Part No.	Notas
<input type="checkbox"/>	1	1	Roda	Não é vendido separadamente	
Itens mencionados no texto, mas não incluídos no kit					
<input checked="" type="checkbox"/>	A	3	Equipamento original (OE) Rolamento, (2 modelos não ABS, 1 modelo ABS), Consultar Tabela 3 e Tabela 4		
<input checked="" type="checkbox"/>	B	1	OE Rolamento, ABS***, Consulte a Tabela 3.		
<input checked="" type="checkbox"/>	C,D	1	OE Manga do eixo, Consultar Tabela 3 e Tabela 4		
<input checked="" type="checkbox"/>	L	1	OE Haste da válvula, Consultar Tabela 3 e Tabela 4		

Tabela 3. Kit de Instalação da Roda DIANTEIRA com Rolamento Sem ABS de 25 mm (41455-08C)

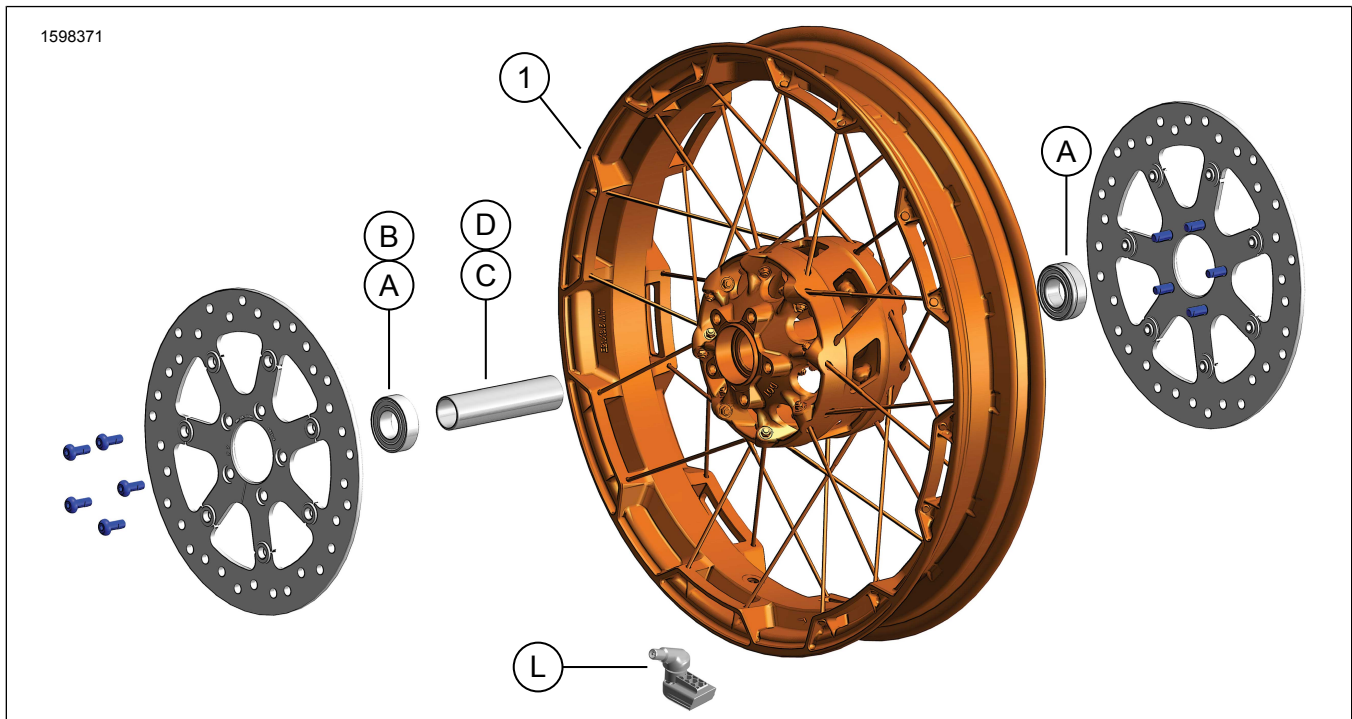
Kit de Instalação da Roda DIANTEIRA com Rolamento Sem ABS de 25 mm (41455-08C)		ITEM (quantidade usada e descrição)							
Adaptação	Tamanho da roda	A	C	D	J	K	I	M	N
Touring ano 2008; FLHRC ano 2009 e posteriores (sem ABS) e Trike (sem ABS)	16 x 3,0 pol.	2	0	1	0	1	*	*	*
Touring ano 2009 e posteriores (sem ABS)	17 x 3,0 pol.	2	0	1	0	0	*	*	*
Touring ano 2008 e posteriores (sem ABS)	18 x 3,5 pol.	2	0	1	0	**	*	*	*
Dyna 2008 - 2017 (exceto FLD, FXDWG, FXDF)	19 x 2,5 pol.	2	1	0	**	0	*	*	0
VRSCAW, VRSCD, VRSCF, VRSCDX 2008 - 2017 (sem- ABS)	19 x 3,0 pol.	2	1	0	**	0	*	*	0
Touring ano 2009 e posteriores (sem ABS)	19 x 3,5 pol.	2	0	1	0	0	*	*	*
FLTRX, FLTRXS, FLTRXSE de 2017 e posterior (sem- ABS)	21 x 3,5 pol.	2	0	1	0	0	*	*	*
Os kits de instalação são projetados para funcionar com vários acessórios e estilos diferentes de rodas. Contacte um concessionário Harley-Davidson para verificar se os kits de instalação e da roda foram projetados e aprovados para a motocicleta em que estão sendo instalados. NOTAS: *Veja NOTA acima da etapa de instalação da válvula em INSTALAÇÃO para determinar que haste da válvula usar para o seu kit específico. Descarte a(s) outra(s) haste(s) de válvula. **Veja NOTAS do seu kit de roda acima da etapa da montagem da roda em INSTALAÇÃO para determinar se a pastilha do rolamento é usada para o seu kit de roda específico e adaptação. ***Pastilha do rolamento instalada sob o rolamento primário.		A	Rolamento, normal (2)		9276B				
		C	Luva do eixo		41748-08				
		D	Luva do eixo		41900-08				
		J	Pastilha do rolamento***		41450-08				
		K	Pastilha do rolamento***		43903-08				
		I	Haste da válvula, curta		43157-83A				
		M	Haste da válvula, comprida		43206-01				
		N	Haste da válvula, passagem direta		40999-87				

Tabela 4. Kit de instalação da roda DIANTEIRA com rolamento ABS de 25 mm (41454-08B)

Kit de instalação da roda DIANTEIRA com rolamento ABS de 25 mm (41454-08B)		ITEM (quantidade usada e descrição)								
Adaptação	Tamanho da roda	A	B	C	D	J	K	I	M	N
Touring ano 2008 e FLHRC ano 2009 e posteriores com ABS	16 x 3,0 pol.	1	1	0	1	0	1	*	*	0
Touring ano 2009 e posteriores com ABS	17 x 3,0 pol.	1	1	0	1	0	0	*	*	*
Touring ano 2008 e posteriores com ABS	18 x 3,5 pol.	1	1	0	1	**	**	*	*	*
Dyna 2012 - 2017 com ABS (exceto FLD, FXDWG e FXDF)	19 x 2,5 pol.	1	1	1	0	**	**	*	*	0
VRSCAW, VRSCD, VRSCF e VRSCDX 2008 - 2017 com ABS	19 x 3,0 pol.	1	1	1	0	**	**	*	*	0
Touring ano 2009 e posteriores com ABS	19 x 3,5 pol.	1	1	0	1	0	0	*	*	*
FLTRX, FLTRXS, FLTRXSE de 2017 e posterior com ABS	21 x 3,5 pol.	1	1	0	1	0	0	*	*	*
Os kits de instalação são projetados para funcionar com vários acessórios e estilos diferentes de rodas. Contacte um concessionário Harley-Davidson para verificar se os kits de instalação e da roda foram projetados e aprovados para a motocicleta em que estão sendo instalados. NOTAS: *Veja NOTA acima da etapa de instalação da válvula em INSTALAÇÃO para determinar que haste da válvula usar para o seu kit específico. Descarte a(s) outra(s) haste(s) de válvula. **Veja NOTAS do seu kit de roda acima da etapa da montagem da roda em INSTALAÇÃO para determinar qual pastilha do rolamento é usada para o seu kit de roda específico e adaptação. ***O lado vermelho do rolamento deve ser instalado em direção à roda. O rolamento ABS é o primário. ****Pastilha do rolamento instalada sob o rolamento primário.		A	Rolamento, normal		9276B					
		B	Rolamento, ABS***		9252A					
		C	Luva do eixo		41748-08					
		D	Luva do eixo		41900-08					
		J	Pastilha do rolamento****		41450-08					
		K	Pastilha do rolamento****		43903-08					
		I	Haste da válvula, curta		43157-83A					
		M	Haste da válvula, comprida		43206-01					
	N	Haste da válvula, passagem direta		40999-87						



Figura 2. Kit da Roda Traseira

Tabela 5. Conteúdo do kit: Kit da Roda Traseira

Verifique se todas as peças estão presentes no kit antes de instalar ou remover itens do veículo.					
Item	Qty	Descrição	Part No.	Notas	
<input type="checkbox"/>	1	Roda	Não é vendido separadamente		
Itens mencionados no texto, mas não incluídos no kit					
<input checked="" type="checkbox"/>	A	3	OE Rolamento (2 modelos não ABS, 1 modelo ABS), Consultar Tabela 6 e Tabela 7		
<input checked="" type="checkbox"/>	B	1	OE Rolamento, ABS***, Consulte a Tabela 6.		
<input checked="" type="checkbox"/>	C,D	1	OE Manga do eixo, Consultar Tabela 6 e Tabela 7		
<input checked="" type="checkbox"/>	H	1	OE Haste da válvula, Consultar Tabela 6 e Tabela 7		

Tabela 6. Kit de instalação da roda TRASEIRA com rolamento de 25 mm (41456-08C)

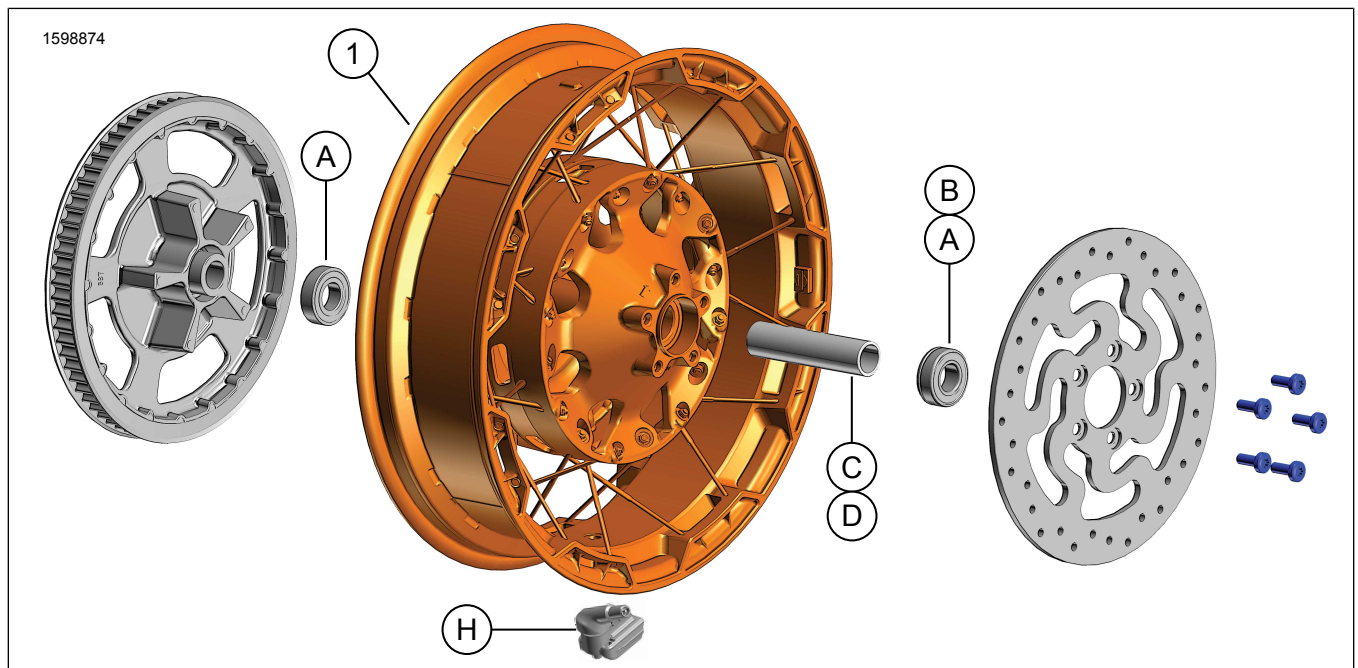
Kit de Instalação da Roda TRASEIRA com Rolamento Sem ABS de 25 mm (41456-08C)		Item (quantidade usada e descrição)								
Adaptação	Tamanho da roda	A	C	D	E	F	H	I	J	
FLT de 2009 e posterior sem ABS	16 x 5,0 pol.	2	1	0	0	0	*	*	*	
FLT de 2009 e posterior sem ABS	18 x 5,0 pol.	2	1	0	0	0	*	*	*	
VRSCD de 2008 sem ABS	18 x 5,5 pol.	2	0	0	1	**	*	*	0	
FXCW e FXCWC de 2008 e posterior sem ABS	18 x 8,0 pol.	2	0	1	0	0	*	*	0	
VRSCAW, VRSCDX e VRSCF 2008 - 2017 sem ABS	18 x 8,0 pol.	2	0	0	1	**	*	*	0	
Os kits de instalação são projetados para funcionar com vários acessórios e estilos diferentes de rodas. Contacte um concessionário Harley-Davidson para verificar se os kits de instalação e da roda foram projetados e aprovados para a motocicleta em que estão sendo instalados. NOTAS: *Veja NOTA acima da etapa de instalação da válvula em INSTALAÇÃO para determinar que haste da válvula usar para o seu kit específico. Descarte a(s) outra(s) haste(s) de válvula. **Veja INSTALAÇÃO para determinar se há necessidade de colocar pastilha. ***Pastilha do rolamento instalada sob o rolamento primário.		A	Rolamento, normal (2)						9276B	
		C	Luva do eixo						41349-07	
		D	Luva do eixo						41358-08	
		E	Luva do eixo						43704-08	
		F	Pastilha do rolamento***						41447-08	
		H	Haste da válvula, curta						43157-83A	
		I	Haste da válvula, comprida						43206-01	
J	Haste da válvula, passagem direta						40999-87			

Tabela 7. Kit de instalação da roda TRASEIRA com rolamento ABS de 25 mm (41453-08C)

Kit de instalação da roda TRASEIRA com rolamento ABS de 25 mm (41453-08C)		Item (quantidade usada e descrição)									
Adaptação	Tamanho da roda	A	B	C	D	E	F	G	H	I	J
FLT ano 2008 com ABS	16 x 3,0 pol.	1	1	0	1	0	0	1	*	*	0
FLT anos 2009 e posteriores com ABS	16 x 5,0 pol.	1	1	1	0	0	0	0	*	*	*
FLT anos 2009 e posteriores com ABS	18 x 5,0 pol.	1	1	1	0	0	0	0	*	*	*
VRSCDa ano 2008 com ABS	18 x 5,5 pol.	1	1	0	0	1	**	0	*	*	0
VRSCAWa, VRSCDXa, VRSCXa e VRSCFa 2008 - 2017 com ABS	18 x 8,0 pol.	1	1	0	0	1	**	0	*	*	0
Os kits de instalação são projetados para funcionar com vários acessórios e estilos diferentes de rodas. Contacte um concessionário Harley-Davidson para verificar se os kits de instalação e da roda foram projetados e aprovados para a motocicleta em que estão sendo instalados. NOTAS: *Veja NOTA acima da etapa de instalação da válvula em INSTALAÇÃO para determinar que haste da válvula usar para o seu kit específico. Descarte a(s) outra(s) haste(s) de válvula. **Rolamento primário. O rolamento deve ser instalado com o lado vermelho voltado para a roda. ***Pastilha do rolamento instalada sob o rolamento primário.		A	Rolamento, normal								9276B
		B	Rolamento, ABS**								9252A
		C	Luva do eixo								41349-07
		D	Luva do eixo								41900-08
		E	Luva do eixo								43704-08
		F	Pastilha do rolamento***								41447-08
		G	Pastilha do rolamento***								43904-08
		H	Haste da válvula, curta								43157-83A
		I	Haste da válvula, comprida								43206-01
		J	Haste da válvula, passagem direta								40999-87



Figura 3. Garfo dianteiro

Tabela 8. Conteúdo do kit: Kit do Garfo Dianteiro

Verifique se todas as peças estão presentes no kit antes de instalar ou remover itens do veículo.					
<input checked="" type="checkbox"/>	Item	Qty	Descrição	Part No.	Notas
<input type="checkbox"/>		1	Kit do garfo dianteiro	Não é vendido separadamente	
<input type="checkbox"/>	1	2	O-ring	46508-01	
<input type="checkbox"/>	2	2	Mola do garfo	Não é vendido separadamente	
<input type="checkbox"/>	3	2	Bloqueio de óleo	Não é vendido separadamente	
<input type="checkbox"/>	4	2	Selo do óleo do garfo	46514-01A	
<input type="checkbox"/>	5	2	Mola de expansão	Não é vendido separadamente	
<input type="checkbox"/>	6	2	Anilha	46615-06	
<input type="checkbox"/>	7	2	Parafuso, M14	45500118	
<input type="checkbox"/>	8	2	Tubo amortecedor c/ anel de pistão	Não é vendido separadamente	
<input type="checkbox"/>	9	2	Tubo do garfo	45500537	
Itens mencionados no texto, mas não incluídos no kit					
<input checked="" type="checkbox"/>	A	2	Parafuso do garfo		
<input checked="" type="checkbox"/>	B	2	Bucha, tubo do garfo		
<input checked="" type="checkbox"/>	C	2	Grampo de retenção		
<input checked="" type="checkbox"/>	D	2	Selo do espaçador		
<input checked="" type="checkbox"/>	E	2	Bucha deslizante		
<input checked="" type="checkbox"/>	F	2	Anel da mola		
<input checked="" type="checkbox"/>	G	2	Garfo deslizante		
<input checked="" type="checkbox"/>	H	2	Anilha lisa (2)		

GERAL

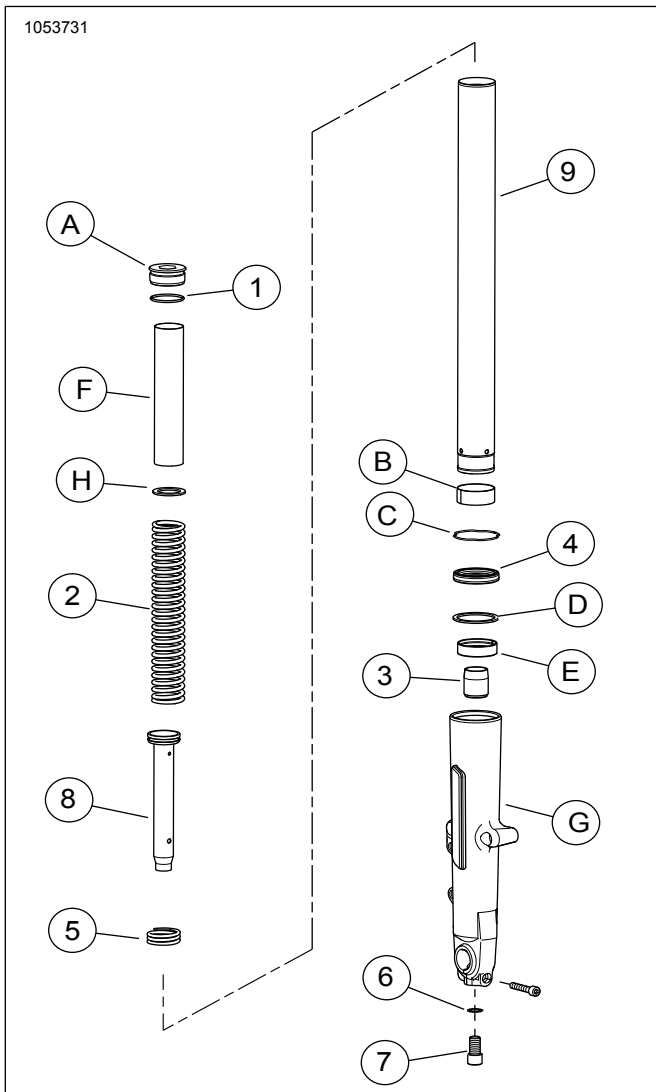
Modelos

Para informação sobre equipamento de modelos, ver o Catálogo de Venda a Retalho Peças e acessórios (P&A) ou a secção Peças e Acessórios em www.harley-davidson.com.

Verifique se a versão mais atual da folha de instruções está a ser utilizada. Está disponível em: h-d.com/isheets

Entre em contacto com o Centro de Assistência ao Cliente Harley-Davidson através do (+1) 1 800 258 2464 (só nos EUA) ou (+1) 1 414 343 4056.

Requisitos da instalação

▲ ATENÇÃO

A segurança do condutor e do passageiro depende da instalação correta deste kit. Use os procedimentos apropriados do Manual de serviço de oficina. Se o procedimento estiver para além das suas capacidades ou não dispuser das ferramentas adequadas, solicite a instalação a um concessionário Harley-Davidson. A instalação inadequada deste kit poderá provocar acidentes mortais ou lesões corporais graves. (00333b)

NOTA

Esta folha de instruções faz referência às informações do Manual de Serviço. Para esta instalação, é necessário o manual de manutenção referente ao ano/modelo do motociclo em questão e está disponível em:

- Num concessionário da Harley-Davidson.
- Portal de informações de serviço de oficina H-D, disponível por subscrição para a maioria dos modelos de 2001 e mais recentes. Para obter mais informações ver Perguntas frequentes sobre subscrições.

▲ ATENÇÃO

A segurança do condutor depende da instalação correta deste kit. Para os veículos equipados com travões ABS é necessário que a instalação seja feita num concessionário. A instalação correta deste kit exige o uso de ferramentas especiais disponíveis somente através de um concessionário Harley-Davidson. Uma manutenção inadequada do sistema de travagem poderá afetar desfavoravelmente o desempenho, o que poderá provocar acidentes mortais ou lesões corporais graves. (00578b)

▲ ATENÇÃO

Instale apenas as rodas e os kits de instalação aprovados para o seu modelo de motociclo. Contacte um concessionário Harley-Davidson para verificar o ajuste. A instalação de rodas e kits de instalação incompatíveis ou não aprovados para o seu modelo podem causar perda de controlo, o que pode provocar acidentes mortais ou lesões corporais graves. (00610c)

A instalação adequada deste kit exige a compra por separado das seguintes peças que estão disponíveis num concessionário Harley-Davidson:

Requisitos para o Rebaixamento do Garfo Dianteiro:

- LOCTITE 565 THREAD SEALANT (99818-97)
- HARLEY-DAVIDSON SEAL GREASE (11300005)
- FIXADOR DO TUBO DO GARFO (N.º DE REF.ª: HD-41177)
- ACIONADOR DO RETENTOR DO GARFO (N.º DE REF.ª: HD-45305)
- INDICADOR DO NÍVEL DE ÓLEO DO GARFO (N.º DE REF.ª: HD-59000B)
- COMPRESSOR DO GARFO DIANTEIRO (N.º DE REF.ª: HD-45966)
- Ferramenta de extensão (HD-45966-1)

Requisitos da roda dianteira de 21":

Calotas acessórias não são compatíveis com estas rodas.

- Kit de Instalação da Roda: Consultar Tabela 3 e Tabela 4
- Parafusos do disco do travão (10): (3655A) ou (46646-05)
- Extrator e instalador de rolamento da roda (94134-09)
- **Pneu:** (43100008)
- **Rotores:** Consultar o catálogo P&A para a instalação de rotor aprovado
- **Guarda-lamas:** Consultar o catálogo P&A para a instalação do guarda-lamas aprovado
- Sistema de monitorização da pressão dos pneus (TPMS) Sensor 116°. Consulte a declaração de instalação para mais detalhes

Requisitos da roda dianteira de 18":

- Kit de Instalação da Roda: Consultar Tabela 6 e Tabela 7
- Parafusos do disco do travão (5) (43567-92) ou (46647-05)
- Extrator e instalador de rolamento da roda (94134-09)
- **Pneu:** (43200045)
- TPMS Sensor 116°. Consulte a declaração de instalação para mais detalhes

DESMONTAR

1. Remover e desmontar o conjunto da roda dianteira existente. Veja o manual de serviço.
 - a. Ver a Figura 4. Se o diâmetro do disco de travão dianteiro não medir 3,25 pol., descarte os discos.
 - b. Para a instalação do kit, guardar o eixo, a porca do eixo e os espaçadores da roda.
2. Retire o guarda-lamas dianteiro. Consultar o manual de serviço de oficina ou a folha de instruções que veio com o novo guarda-lamas.
3. Ver a Figura 5. Retirar e desmontar o conjunto da roda traseira existente. Veja o manual de serviço.
4. Retire as forquilhas dianteiras. Veja o manual de serviço.



Figura 4. Diâmetro do orifício de montagem do disco



Figura 5. Peças da Roda Traseira para Reutilização

PREPARAR

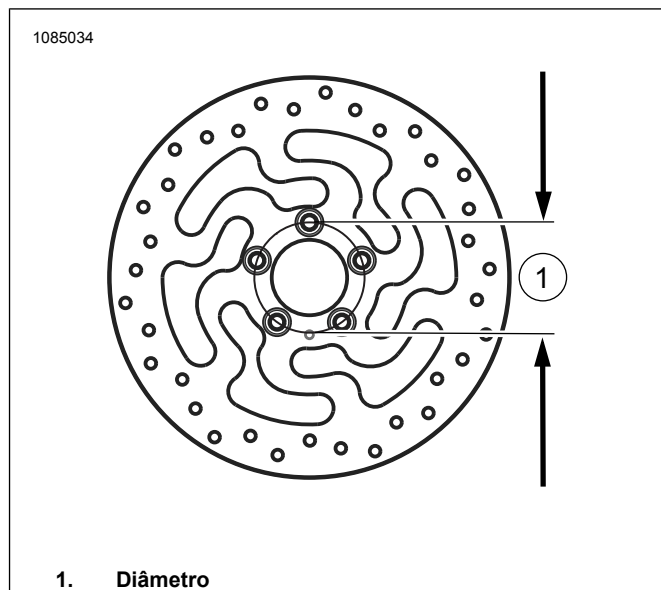
AVISO

Não reutilize os parafusos dos discos/rotores de travões. A reutilização destes parafusos pode causar perda de torque e danos aos componentes dos travões. (00319c)

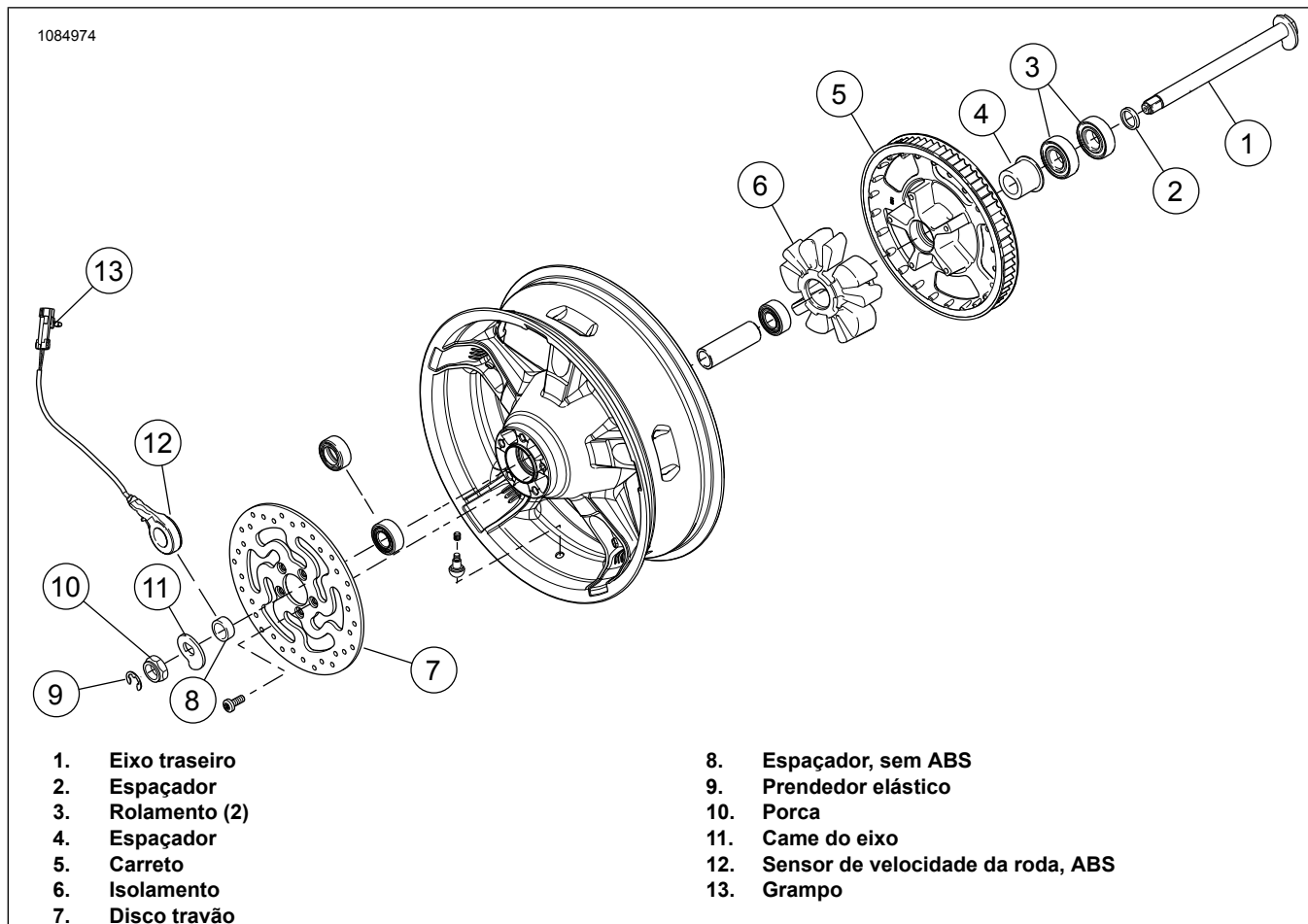
Roda dianteira

NOTA

- Instale primeiro o rolamento primário utilizando o manual de serviço apropriado e o REMOVEDOR/INSTALADOR DO ROLAMENTO DAS RODAS.
 - As pastilhas do rolamento fornecidas no kit de instalação não são necessárias e podem ser eliminadas.
 - O lado esquerdo da roda tem marcas de Departamento de Transportes (DOT) para identificar o lado do rolamento primário.
1. Ver Tabela 3 e Tabela 4 . Monte os componentes do kit de instalação da roda e o(s) disco(s) do travão na roda, utilizando a tabela de peças de reposição apropriada. Veja o manual de serviço.
 2. Consulte Montagem dos pneus. Instalar o pneu na roda.

Roda traseira

NOTA

Não instale o anel de rolamentos incluído no kit de instalação.

AVISO

Não reutilize os parafusos de montagem da roda dentada. A reutilização dos parafusos de montagem originais da roda dentada poderá resultar na perda de torque de aperto e em danos na roda dentada e/ou no conjunto da correia. (00480b)

Consultar os Figura 2 componentes necessários para a preparação da nova roda traseira.

NOTA

- Instale primeiro o rolamento primário utilizando o manual de serviço apropriado e o REMOVEDOR/INSTALADOR DO ROLAMENTO DAS RODAS.
 - O lado direito da roda traseira tem rotor de travão e é o lado do rolamento primário.
 - As pastilhas do rolamento fornecidas no kit de instalação não são necessárias e podem ser eliminadas.
1. Ver Tabela 6 e Tabela 7 . Montar os componentes do kit de instalação da roda na roda, utilizando a tabela de peças de reposição apropriada. Veja o manual de serviço.

2. Consulte Montagem dos pneus. Instalar o pneu na roda. Veja o manual de serviço.

Montagem dos pneus

NOTA

Se o veículo estiver equipado com TPMS utilizar haste de válvula TPMS. A haste da válvula aponta para o lado mais alto do veículo, quando instalada. Se não fizer parte do equipamento já instalado no veículo TPMS, instalar a haste da válvula "pull thru" (40999-87) que vem incluída no kit de instalação. Descarte todas as outras hastes de válvulas.

1. Ver Figura 1 e Figura 2. Instalar a haste curta da válvula (L,H) nas rodas dianteiras e traseiras. Veja o manual de serviço.

NOTA

- Instale apenas o pneu adequado (comprado à parte).
 - Se a roda tiver um autocolante com um ponto amarelo colado na jante, orientar o pneu de forma a que o ponto branco fique de frente para o autocolante. Se a roda tiver um autocolante com um ponto verde colado na jante, orientar o pneu de forma a que o ponto branco fique alinhado com o autocolante. Se a jante não tiver nenhum autocolante, consultar o manual de serviço de oficina.
 - Ao proceder à montagem de pneus em rodas pintadas, utilize protetores de plástico nas ferramentas de montagem e nas garras de desmontagem de pneus.
 - Ao proceder à montagem de pneus, aplicar lubrificante de pneus, à vontade, na roda e no pneu.
2. Montar o novo pneu dianteiro e traseiro (comprado por separado) nas rodas. Veja o manual de serviço.
 - a. **Pneu Dianteiro:** 43100008
 - b. **Pneu Traseiro:** 43200045
 3. Instalar os discos de travão dianteiro na roda utilizando **novas** ferragens. Veja o manual de serviço.
 4. Instalar o disco de travão traseiro e a roda dentada na roda utilizando **novas** ferragens. Veja o manual de serviço.

Conjunto do garfo dianteiro

1. Ver a Figura 6. Instalar o garfo no Suporte do Tubo do Garfo (HD-41177) da seguinte maneira:
 - a. Fixar a extremidade da ferramenta (1) em torno numa posição horizontal.
 - b. Ver a Figura 3. Com o parafuso do garfo (A) virado para cima, prender o tubo do garfo (9) entre as pastilhas de borracha no lado interno da ferramenta. Apertar os botões até que o tubo do garfo esteja bem preso.

NOTA

Estar ciente de que o parafuso do garfo (A) está sob pressão de mola, por isso, deve-se segurar de maneira firme à medida que a última rosca é girada.

⚠ ATENÇÃO

Use óculos de proteção sempre que efetuar a montagem do garfo. Não retire os tampões dos tubos do controlo de deslize sem aliviar a mola do amortecedor, caso contrário os tampões e as molas poderão voar, o que pode provocar acidentes mortais ou lesões corporais graves. (00297a)

2. Remover lentamente o parafuso do garfo e a junta tórica (1) do tubo do garfo. Descarte o o-ring.
3. Remover o colar da mola (F), a anilha plana (H) e a mola (2) do tubo do garfo.
4. Retire o conjunto do garfo do suporte do tubo do garfo.
5. Virar o garfo de cabeça para baixo sobre a bandeja de drenagem para drenar o óleo.
6. Para obter melhores resultados, bombear lentamente o tubo do garfo e o garfo deslizante (G) pelo menos 10 vezes.
7. Instalar a mola do garfo e a coleira da mola novamente no tubo do garfo.
8. Coloque um trapo/desperdício no chão. Descartar o parafuso e a anilha de cobre.
9. Vire o conjunto da forquilha de cabeça para baixo.
10. Pressionar a extremidade da coleira da mola contra o trapo/desperdício.
11. Mola de pressão.
12. Retirar o parafuso (7) com a anilha de cobre (6) da extremidade inferior do garfo deslizante.
13. Utilizar chave de impacto pneumática para melhores resultados.
14. Guardar a coleira da mola e a anilha plana para a utilização posterior.
15. Remover e eliminar a mola do garfo.
16. Empurrar o tubo amortecedor (8) e a mola de recuperação (5) para fora do tubo do garfo, por inserir uma haste de pequeno diâmetro através da abertura no fundo do tubo. Descartar o tubo amortecedor e a mola de recuperação.
17. Utilizando um pescador de peças, remover o grampo de retenção (C) entre a corrediça do garfo e o tubo do garfo. Não expandir ou esticar o grampo de retenção para remover do tubo do garfo, caso contrário, o grampo pode ficar danificado.

NOTA

Para superar qualquer resistência, utilizar o tubo do garfo como um martelo pneumático: Empurrar o tubo do garfo para dentro do garfo deslizante e depois puxá-lo para fora com uma quantidade moderada de força. Repetir esta

seqüência até que o tubo do garfo se separe do garfo deslizante.

18. Remover o tubo do garfo do garfo deslizante.
19. Deslizar a vedação de óleo do garfo (4), a vedação espaçadora (D) e a bucha deslizante (E) para fora da extremidade do tubo do garfo. Descartar o vedante de óleo do garfo.
20. Remover o fecho de óleo (3) da extremidade do tubo do garfo (9) ou do interior do garfo deslizante. Descartar o fecho de óleo e o tubo de garfo.



Figura 6. Suporte do tubo da forquilha (HD-41177)

Montagem do garfo

AVISO

ome cuidado para evitar riscar ou marcar o tubo do garfo. Os danos causados ao tubo podem resultar em fugas de óleo no garfo após a montagem. (00421b)

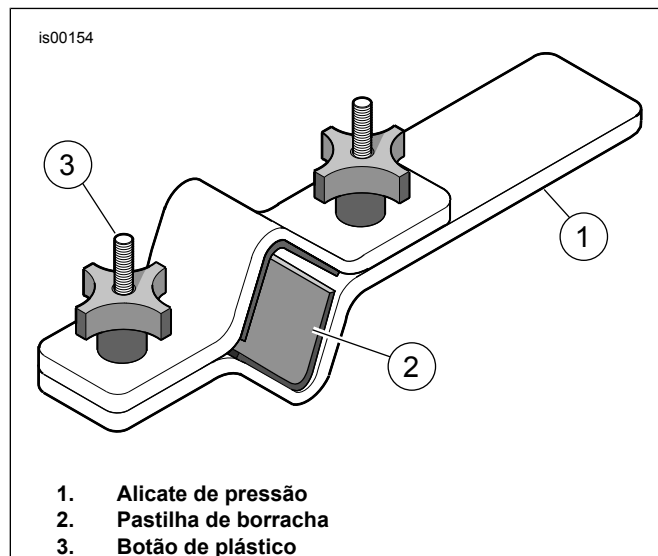
NOTA

Inspeccione as peças quanto a danos ou desgaste. Substitua ou repare, conforme necessário.

1. Ver a Figura 3. Certificar-se de que o anel do pistão esteja instalado no tubo amortecedor com os recortes virados para baixo.
2. Coloque a **nova** mola de recuperação (5) no **novo** tubo de amortecer do kit (8).
3. Insira o tubo de amortecedor no **novo** tubo do garfo (9).
4. Inserir a **nova** mola (2) e a coleira da mola (F) no tubo do garfo, com seção densa de bobinas em direção ao tubo amortecedor.
5. Empurrar o fundo do tubo do amortecedor através da abertura na extremidade inferior do tubo do garfo.

6. Colocar o **novo** fecho de óleo (3) sobre a extremidade do tubo de amor.
7. Aplicar fixador de roscas no parafuso **novo** (7).
Consumíveis: LOCTITE 565 THREAD SEALANT (99818-97)
8. Posicionar o tubo do garfo e o tubo do amortecedor no garfo deslizante (G).
9. Manter a montagem no lugar, exercendo pressão sobre a mola.
10. Instalar o parafuso (7) com a **nova** anilha de cobre (6) contida no kit.
11. Aperte o parafuso.
Binário: 45 ± 5 N·m (33 ± 4 ft-lbs)
12. Cobrir Diâmetro interno (ID) e Diâmetro externo (OD) de bucha deslizante (E) com óleo do garfo limpo.
13. Deslize o casquilho de guia até ao fundo do tubo do garfo (em qualquer direção).
14. Deslizar o espaçador do vedante (D) até ao fundo do tubo do garfo até que entre em contato com a bucha deslizante (em qualquer direção).
15. Cobrir ID de **novo** vedante de garfo (4) com óleo de garfo limpo.
16. Aplique Harley-Davidson Seal Grease no OD do vedante de óleo do garfo.
17. Com o lado das letras viradas para cima, deslizar o vedante do óleo do garfo até ao fundo do tubo do garfo, até que entre em contacto com espaçador do vedante.
18. Ver a Figura 7. Recolher o vedante de óleo/ferramenta da bucha (HD-45305) e continue:
 - a. Deslizar o instalador do vedante do garfo até ao fundo do tubo do garfo até que entre em contato com o vedante do garfo.
 - b. Ver a Figura 7. Utilizando uma ferramenta como um martelo deslizante, empurrar o vedante de óleo do garfo (com o vedante espaçador e a bucha deslizante) até ao fundo do tubo do garfo até que a ranhura do grampo de retenção seja visível no ID do deslizante do garfo.
 - c. Ver a Figura 3. Deslizar o grampo de retenção (C) até ao fundo do tubo do garfo até que este contacte o vedante do óleo do garfo.
 - d. Instalar o grampo de retenção na ranhura do garfo deslizante.
 - e. Não expandir ou esticar o grampo de retenção para instalar no tubo do garfo, caso contrário, o grampo pode ficar danificado.
19. Remover a coleira de mola e a mola do garfo.

▲ ATENÇÃO

Uma quantidade incorreta de óleo do garfo dianteiro pode afetar negativamente o manuseamento, causar a perda do controle do motociclo e provocar acidentes mortais ou lesões corporais graves. (00298a)

20. Preencher o tubo do garfo da seguinte forma:
 - a. Com o tubo do garfo comprimido, verter óleo do garfo Harley-Davidson Type E no tubo do garfo quase até acima.
 - b. Faça bombear o tubo da forquilha dez vezes para retirar o ar do sistema.
21. Ajustar o nível do óleo do garfo, para que seja 91 mm (3,58 pol.) a partir da sua parte superior, com o tubo do garfo comprimido, a mola do garfo, a coleira da mola e a anilha plana retiradas. Proceder da seguinte maneira:
 - a. Ver a Figura 8. Adquirir o indicador do nível de óleo do garfo dianteiro (HD-59000B).
 - b. Afrouxar o parafuso de orelhas no aro de metal.
 - c. Movê-lo para cima ou para baixo na haste até que o fundo do anel esteja a 91 mm (3,58 pol.) a partir do fundo da haste.
 - d. Aperte o parafuso de cabeça recartilhada.
 - e. Empurre o pistão no cilindro até o fim.
 - f. Ver a Figura 3. Inserir a haste na parte superior do tubo do garfo, até que o aro de metal assente em cima do tubo do garfo.
 - g. Puxe o pistão para retirar o óleo da forquilha do tubo da forquilha.
 - h. Observe o óleo da forquilha através do tubo transparente, para verificar que o óleo está a ser extraído da forquilha.
 - i. Retire a haste do tubo da forquilha.
 - j. Pressione o pistão no cilindro para expelir o excesso de óleo de forquilha para um recipiente adequado.
 - k. Se necessário, repetir os Passos 21(e) a 21(j). O nível está correto quando deixa de observar o óleo da forquilha a passar através do tubo transparente.
22. Instalar a mola do garfo no tubo de garfo com a extremidade densa para baixo.

NOTA

Verificar se a mola do garfo está instalada com secção densa de bobinas até ao fundo.

23. Instalar a anilha plana (H) em cima da mola.
24. Instalar a coleira da mola (F) em cima da anilha.
25. Instalar a **nova** junta tórica (1) no parafuso do garfo (A).

26. Instalar o parafuso do tubo do garfo. Aperte.
Binário: 55 ± 25 N·m (41 ± 18 ft-lbs)



Figura 7. Coloque o vedante de óleo da forquilha



Figura 8. Remover o excesso do óleo de garfo (HD-59000B)

MONTAR

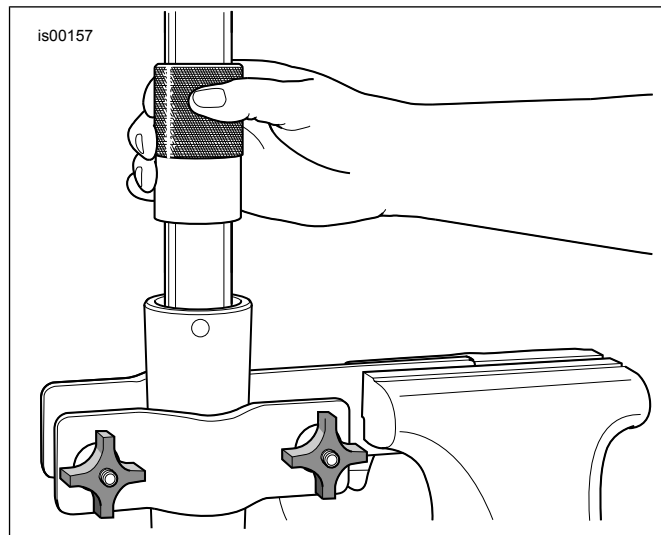
1. Instale as forquilhas dianteiras. Veja o manual de serviço.

NOTA

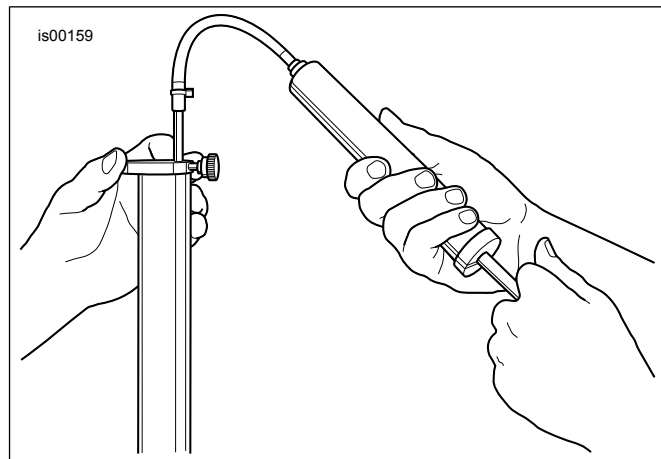
IMPORTANTE: O ABS deve ser reprogramado.

2. Reprogramar o sistema utilizando DT II.
Ferramenta Especial: DIGITAL TECHNICIAN II (HD-48650)
 - a. Escolher o ícone REFLASH (REPROGRAMAÇÃO, em português)
 - b. Seguir as indicações apresentadas no ecrã.
3. Instalar o **novo** guarda-lamas dianteiro. Consultar a folha de instalação que vem com o guarda-lamas dianteiro.
4. Instalar a roda dianteira (1), os espaçadores de roda removidos anteriormente, o eixo original e a porca do eixo original. Veja o manual de serviço.

5. Instale a roda traseira (1), o eixo e os espaçadores originais. Veja o manual de serviço.

▲ ATENÇÃO

Após reparar o sistema de travagem, teste os travões em baixa velocidade. Se os travões não estiverem a funcionar corretamente, o teste feito em altas velocidades poderá causar perda de controlo, o que poderá provocar acidentes mortais ou lesões corporais graves. (00289a)

▲ ATENÇÃO

Sempre que instalar uma roda e antes de movimentar o motociclo, bombeie os travões para acumular pressão no sistema de travagem. A pressão insuficiente poderá afetar desfavoravelmente o desempenho dos travões, o que poderá provocar acidentes mortais ou lesões corporais graves. (00284a)

6. Bombeie os travões para aumentar a pressão do sistema.

CONCLUÍDO

1. Testar o veículo para verificar o deslocamento e o retorno do garfo.

MANUTENÇÃO

NOTA

Fazer regularmente a manutenção das peças cromadas de maneira a manter o seu brilho original.

1. Limpar as superfícies das rodas muito sujas utilizando o Limpador de Rodas e Pneus. Aplicar com a escova de limpeza de rodas e raios Harley®.
2. Limpe completamente a roda com um limpador de boa qualidade, como o Wheel & Tire Cleaner.
3. Após limpar e polir, vede o acabamento com um selante de boa qualidade, como o Glaze Poly Sealant.