



ЗАДНО КОЛЕЛО

ОБЩА ИНФОРМАЦИЯ

Таблица 1. Обща информация

Комплекти	Предложени инструменти	Ниво на умения ⁽¹⁾
40900871	Защитни очила	

(1) Необходими са само обикновени инструменти и техники

СЪДЪРЖАНИЕ НА КОМПЛЕКТА

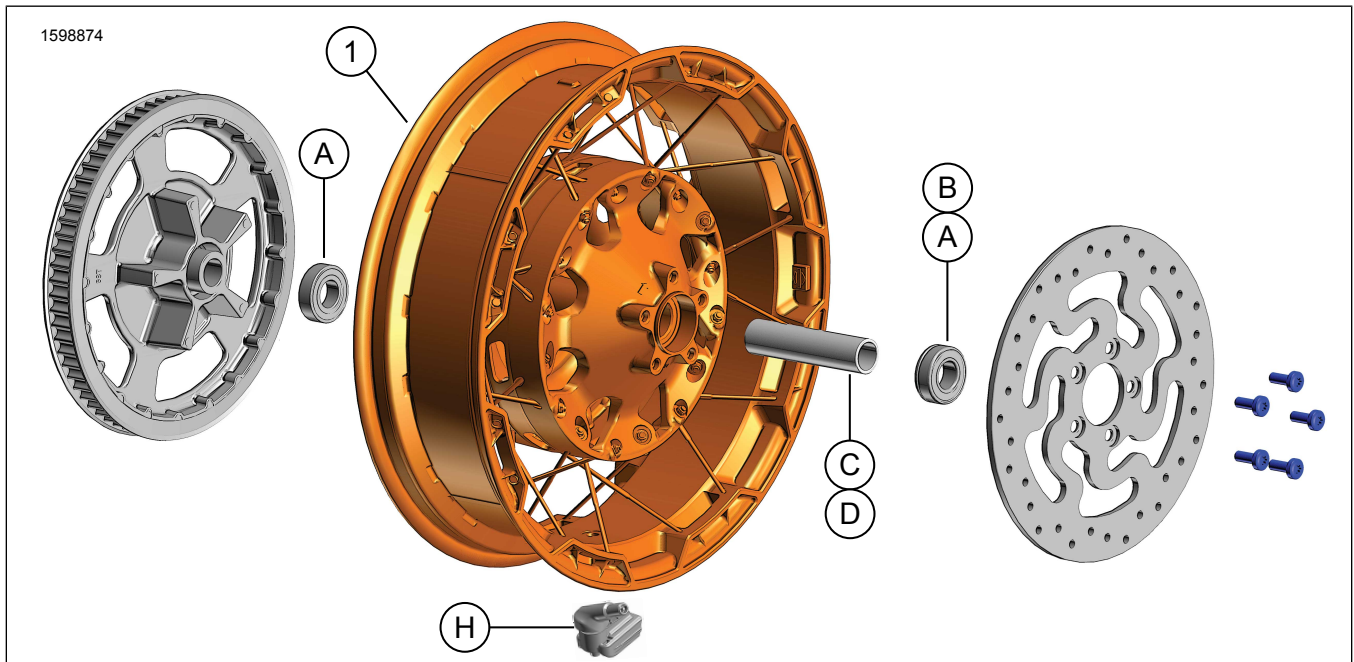

Фигура 1. Съдържание на комплекта: Задно колело

Таблица 2. Съдържание на комплекта: Комплект задно колело

✓ Уверете се, че всички части са налични в комплекта, преди да монтирате или отстранявате елементи от превозното средство.					
Број	Кол-во	Описание	Част №	Бележки	
□	1	Джанта	Не се продава отделно		
Елементи, споменати в текста, но невключени в комплекта					
✓	A	2	Оригинално оборудване (ОЕ) Лагер, нормален, вижте Table 3 и Table 4		
✓	B	1	ОЕ Лагер, ABS***, Вижте таблица 3.		
✓	C	1	ОЕ Втулка за мост, вижте Table 3 и Table 4		
✓	D	1	ОЕ Втулка за мост, вижте Table 3 и Table 4		
✓	H	1	ОЕ Стебло на клапана, вижте Table 3 и Table 4		

Таблица 3. Комплект за монтаж на лагер 25 mm на ЗАДНО колело (41456-08C)

Комплект за монтаж на лагер 25 MM на ЗАДНО колело без ABS (41456-08C)		Елемент (Използвано количество и описание)									
Монтаж	Размер на колелото	A	C	D	E	F	H	I	J		
2009 г. и по-нови FLT без ABS	16 x 5,0 in	2	1	0	0	0	*	*	*		
2009 г. и по-нови FLT без ABS	18 x 5,0 in	2	1	0	0	0	*	*	*		
2008 г. VRSCD без ABS	18 x 5,5 in	2	0	0	1	**	*	*	0		
2008 г. и по-нови FXCW и FXCWC без ABS	18 x 8,0 in	2	0	1	0	0	*	*	0		
VRSCAW, VRSCDX и VRSCF 2008 г. - 2017 г. без ABS	18 x 8,0 in	2	0	0	1	**	*	*	0		
Комплектите за монтаж са проектирани да работят с много различни стилове колела и монтажи. Свържете се с дилър на Harley-Davidson, за да проверите дали комплектите за монтаж и колело са проектирани и одобрени за мотоциклета, към който се монтират. БЕЛЕЖКИ: * Вижте БЕЛЕЖКА над стъпката за монтаж на вентила в раздел „МОНТАЖ“, за да определите кой вентил да използвате за вашия конкретен комплект. Изхвърлете другите вентили. ** Вижте ИНСТАЛАЦИЯ, за да определите дали е необходима подложка. *** Подложка на лагера, монтирана под основния лагер.		A	Лагер, нормален (2)							9276B	
		C	Втулка за мост							41349-07	
		D	Втулка за мост							41358-08	
		E	Втулка за мост							43704-08	
		F	Лагерна подложка***							41447-08	
		H	Вентил, къс							43157-83A	
		I	Вентил, дълъг							43206-01	
J	Вентил, pull thru							40999-87			

Таблица 4. Комплект за монтаж на ЛАГЕР 25 MM на ЗАДНО колело с ABS (41453-08C)

Комплект за монтаж на ЛАГЕР 25 MM на ЗАДНО колело с ABS (41453-08C)		Елемент (Използвано количество и описание)									
Монтаж	Размер на колелото	A	B	C	D	E	F	G	H	I	J
2008 г. FLT с ABS	16 x 3,0 in	1	1	0	1	0	0	1	*	*	0
2009 г. и по-късно FLT с ABS	16 x 5,0 in	1	1	1	0	0	0	0	*	*	*
2009 г. и по-късно FLT с ABS	18 x 5,0 in	1	1	1	0	0	0	0	*	*	*
2008 г. VRSCDa с ABS	18 x 5,5 in	1	1	0	0	1	**	0	*	*	0
VRSCAWa, VRSCDXa, VRSCXa и VRSCFa 2008 г. - 2017 г. с ABS	18 x 8,0 in	1	1	0	0	1	**	0	*	*	0
Комплектите за монтаж са проектирани да работят с много различни стилове колела и монтажи. Свържете се с дилър на Harley-Davidson, за да проверите дали комплектите за монтаж и колело са проектирани и одобрени за мотоциклета, към който се монтират. БЕЛЕЖКИ: * Вижте БЕЛЕЖКА над стъпката за монтаж на вентила в раздел „МОНТАЖ“, за да определите кой вентил да използвате за вашия конкретен комплект. Изхвърлете другите вентили. ** Основен лагер. Лагерът трябва да бъде монтиран с червената страна, обърната към колелото. *** Подложка на лагера, монтирана под основния лагер.		A	Лагер, нормален							9276B	
		B	Лагер, ABS **							9252A	
		C	Втулка за мост							41349-07	
		D	Втулка за мост							41900-08	
		E	Втулка за мост							43704-08	
		F	Лагерна подложка***							41447-08	
		G	Лагерна подложка***							43904-08	
H	Вентил, къс							43157-83A			
I	Вентил, дълъг							43206-01			
J	Вентил, pull thru							40999-87			

ОБЩИ

Модели

За информация за съответствие с модела, моля, вижте Части и аксесоари (P&A) каталога за части и аксесоари, раздел www.harley-davidson.com.

Уверете се, че се използва най-новата версия на инструкциите. Тя е достъпна на: h-d.com/isheets

Свържете се с центъра за поддръжка на клиенти на Harley-Davidson на 1-800-258-2464 (само за САЩ) или на 1-414-343-4056.

Изисквания за монтаж

▲ ПРЕДУПРЕЖДЕНИЕ

Безопасността на водача и пътника зависи от правилното поставяне на този комплект. Следвайте съответните процедури в наръчника за обслужване. Ако сметнете, че не можете да извършите процедурата или не разполагате с правилните инструменти, свържете се с дилър на Harley-Davidson да извърши инсталирането. Неправилното поставяне на този комплект би могло да предизвика смърт или сериозно нараняване. (00333b)

NOTE

Тези инструкции се отнасят до информацията в сервисното ръководство. За този монтаж е необходимо сервисно ръководство за мотоциклет от този модел и година и е наличен от:

- Дилър на Harley-Davidson.

- Порталът с информация за обслужване на H-D, базиран на абонамент достъп за повечето модели от 2001 г. и по-нови. За повече информация вижте често задаваните въпроси за абонаментите .

▲ ПРЕДУПРЕЖДЕНИЕ

Използвайте само колела и монтажни комплекти, одобрени за вашия модел мотоциклет. Свържете се с дилър на Harley-Davidson, за да потвърдят оборудването. Несъответствието между колелата и монтажните комплекти или монтирането на неодобрени колела за модела ви може да предизвика загуба на управление, което от своя страна би могло да доведе до смърт или сериозно нараняване. (00610c)

Правилното монтиране на този комплект изисква отделното закупуване на следните части, достъпни при дилър на Harley-Davidson:

- Комплект за монтаж на колела: Вижте Table 3 и Table 4
- Винтове за спирачни дискове: Вижте таблица 5.
- Приспособление за демонтаж и монтаж на лагер на колело (94134-09)
- 116° Система за следене на налягането в гумите (TPMS) Сензор. Вижте изявлението за монтажа за повече подробности
- Гума: (43200045)

Препоръчват се следните оригинални Harley-Davidson аксесоари за правилна поддръжка и почистване:

- CHROME CLEAN & SHINE (93600031) (САЩ) / (93600082) (международни)
- GLAZE™ POLY SEALANT (93600026) (САЩ) / (93600079) (международни)
- Harley® Wheel and Spoke Brush (43078-99)
- HARLEY WHEEL AND TIRE CLEANER (93600121) (САЩ) / (93600076) (международни)
- Harley® Preserve Bare Aluminum Protectant (99845-07)

ПРИГОТВЕТЕ СЕ

NOTE

- Преди свалянето или монтирането на колелото трябва да бъде премахнат задният спирачен апарат.
- Шплинтовият щифт или пружинната скоба за осовата гайка трябва да бъдат заменени. Те налични за покупка от вашия дилър. Вижте своя дилър за правилния номер на частите за вашето превозно средство.

Ако превозното средство е оборудвано с TPMS използвайте TPMS стебло на клапана. Ако превозното средство не е оборудвано с TPMS , монтирайте вентил pull thru (40999-87), включен в комплекта за монтаж. Изхвърлете всички други вентили.

ИЗВЕСТИЕ

Не използвайте повторно винтовете за спирачния диск/ротор. Повторното използване на тези винтове може да доведе до загуба на натягането и да повреди компоненти на спирачната система. (00319c)

ИЗВЕСТИЕ

Не използвайте повторно монтажните винтове за верижното колело. Повторното използване на монтажните винтове за верижното колело може да доведе до загуба на натягането и повреда на блока на верижното колело и/или ремъка. (00480b)

СВАЛЯНЕ

1. Свалете съществуващото задно верижно зъбно колело. Вижте сервизното ръководство.
 - a. Запазете оста, осовата гайка, спирачния диск, зъбно колело и разделителите за колела за монтажния комплект.

Таблица 5. Заден диск и хардуерен фитинг на верижно зъбно колело

Хардуер	Монтаж
Винтове за заден диск (изберете фабричен или хромиран хардуер)	
5 винта за фабрични дискове (43567-92)	Всички модели
Комплект хромирани винтове (46647-05) включва 5 винта	Всички модели

МОНТИРАНЕ

NOTE

- Първо монтирайте основния лагер с помощта на подходящото сервизно ръководство и ПРИСПОСОБЛЕНИЕТО ЗА МОНТАЖ/ДЕМОНТАЖ НА ЛАГЕР НА КОЛЕЛО.
 - Дясната страна на задното колело има ротор на спирачката и е основната страна на лагера.
 - Лагерните подложки, предоставени в монтажния комплект, не са задължителни и може да се изхвърлят.
1. Вижте Table 3 и Table 4 . Сглобете компонентите на монтажния комплект за колелото към колелото с помощта на подходяща таблица за части за обслужване. Вижте сервизното ръководство.
 2. Вижте Монтиране на гуми. Монтиране на гумата към джантата.
 3. Монтирайте задното колело (1), фабричния мост и фабричните разделители. Вижте сервизното ръководство.

▲ ПРЕДУПРЕЖДЕНИЕ

След ремонт на спирачната система тествайте спирачките при ниски скорости. Ако спирачките не функционират правилно, тестването им при високи скорости може да предизвика загуба на управление, което от своя страна би могло да доведе до смърт или сериозно нараняване. (00289a)

▲ ПРЕДУПРЕЖДЕНИЕ

След поставяне на колело и преди да задвижите мотоциклета „помпайте“ върху спирачките, за да се създаде налягане в спирачната система. Недостатъчното налягане може да повлияе отрицателно на работните характеристики на спирачките, което от своя страна би могло да доведе до смърт или сериозно нараняване. (00284a)

Монтиране на гуми

NOTE

Ако превозното средство е оборудвано с TPMS използвайте TPMS стебло на клапана. Когато е монтирано, стеблото на клапана е насочено към високата страна на превозното средство. Ако превозното средство не е оборудвано с TPMS, монтирайте вентил pull thru (40999-87), включен в комплекта за монтаж. Изхвърлете всички други вентили.

1. Вижте фигура 1. Монтирайте стъбло на клапана (H) на задното колело. Вижте сервизното ръководство.

2. NOTE

- Монтирайте само съответната (отделно закупена) гума.
- Ако колелото има стикер с жълта точка на джантата, ориентирайте гумата така, че бялата точка на гумата да е противоположна на стикера. Ако колелото има стикер със зелена точка на джантата, ориентирайте гумата така, че бялата точка на гумата да е подравнена със стикера. Ако няма стикер с точка на джантата, вижте сервизното ръководство.
- Използвайте пластмасови протектори на инструментите за монтаж на гумата и скобите на джантата, когато монтирате гума към боядисана джанта.
- Когато монтирате гуми, използвайте обилно смазка за гуми за джантата и гумата.

Монтирайте **нова** задна гума (закупена отделно) към джантата. Вижте сервизното ръководство.

а. **Задна гума:** 43200045

3. Монтирайте фабрична задна дискова спирачка и зъбно колело към джантата, с помощта на **нови** крепежни елементи. Вижте сервизното ръководство.

4. Върнете се в МОНТИРАНЕ .

ПОДДРЪЖКА

Колелата трябва да се поддържат редовно, за да запазят оригиналния си блясък и гланц.

1. Почистете силно замърсените повърхности на джантите с помощта на Harley-Davidson Wheel & Tire Cleaner. Приложете го с Harley® Wheel and Spoke Brush.
2. Старателно почистете колелото с висококачествен почистващ препарат, като Wheel & Tire Cleaner.

3. След почистване и полиране, запечатайте покритието с висококачествен уплътнител, като Glaze Poly Sealant.