



ROTA TA' WARA

INFORMAZZJONI ĠENERALI

Tabella 1. Informazzjoni Ġenerali

Kits	Għodod sugġeriti	Livell ta' Hila fis-Sengħa ⁽¹⁾
40900871	Nuċċalijiet ta' Sigurtà	

(1) Huma meħtieġa biss għodda u teknika sempliċi

KONTENUT TAL-KIT



Figura 1. Kontenut tal-Kit: Rota ta' Wara

Tabella 2. Kontenut tal-Kit: Kitt tar-Rota ta' Wara

Ivverifika li l-kontenuti kollha huma preżenti fil-kitt qabel tinstalla jew tneħhi l-oġġetti mill-vettura.					
<input checked="" type="checkbox"/>	Item	Kwantità	Deskrizzjoni	Nru. tal-Part	NOTI:
<input type="checkbox"/>	1	1	Rota	Mhux mibjugħa separatament	
Oġġetti msemmija fit-test, imma mhux inklużi fil-kitt					
<input checked="" type="checkbox"/>	A	2	Tagħmir originali (OE) Bearing, regolari, Ara Tabella 3 u Tabella 4		
<input checked="" type="checkbox"/>	B	1	OE Bearing, ABS***, Irreferi għat-Tabella 3.		
<input checked="" type="checkbox"/>	C	1	OE Sleeve tal-fus, Ara Tabella 3 u Tabella 4		
<input checked="" type="checkbox"/>	D	1	OE Sleeve tal-fus, Ara Tabella 3 u Tabella 4		
<input checked="" type="checkbox"/>	H	1	OE Valv bis-sieq, Ara Tabella 3 u Tabella 4		

Tabella 3. Kitt tal-Installazzjoni tar-Rota tal-Bearing ta' WARA 25mm (41456-08C)

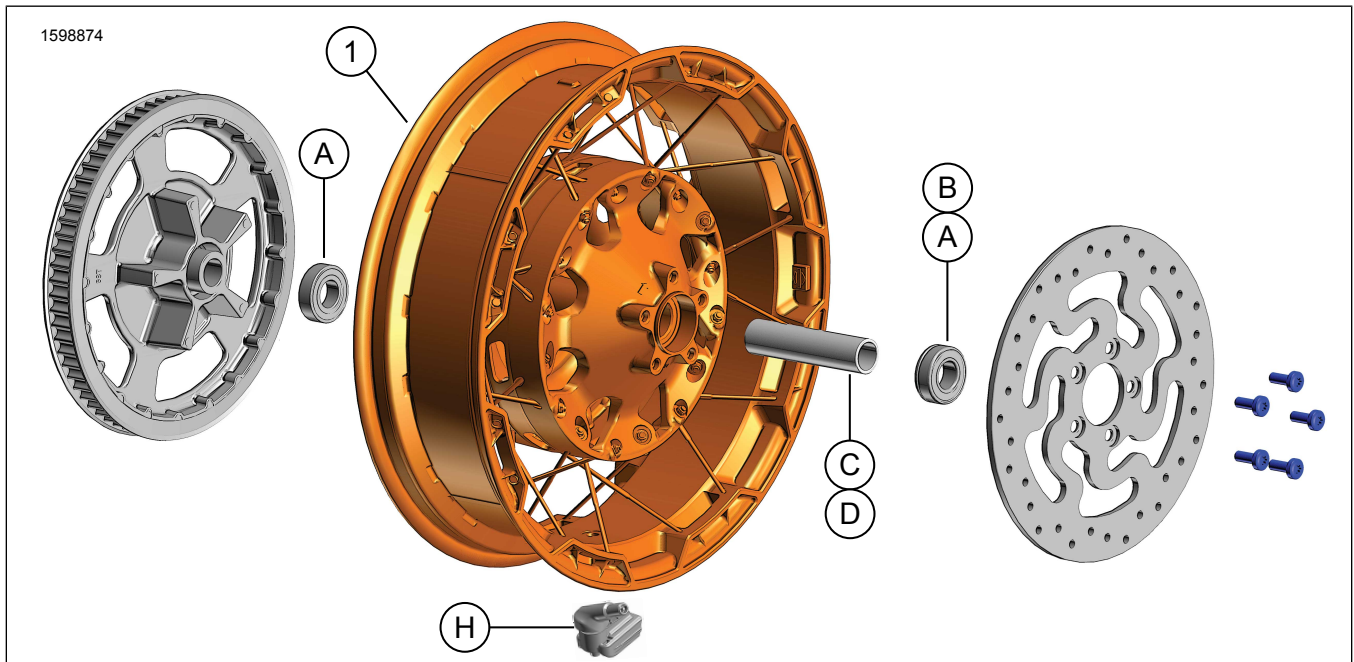
Kitt tal-Installazzjoni tar-Rota bil-Bearing mhux bl-ABS ta' WARA ta' 25 MM (41456-08C)		Item (Kwantità Użata u Deskrizzjoni)									
Twaħħil	Daqs tar-Roti	A	C	D	E	F	H	I	J		
FLT mhux bl-ABS tal-2009 u aktar reċenti	16 x 5.0 pulzieri	2	1	0	0	0	*	*	*		
FLT mhux bl-ABS tal-2009 u aktar reċenti	18 x 5.0 pulzieri	2	1	0	0	0	*	*	*		
VRSCD mhux bl-ABS tal-2008	18 x 5.5 pulzieri	2	0	0	1	**	*	*	0		
FXCW u FXCWC mhux bl-ABS tal-2008 u aktar tard	18 x 8.0 pulzier	2	0	1	0	0	*	*	0		
VRSCAW, VRSCDX u VRSCF mhux bl-ABS tal-2008 - 2017	18 x 8.0 pulzier	2	0	0	1	**	*	*	0		
Kits tal-installazzjoni huma maħsuba biex jaħdmu b'ħafna stili differenti ta' roti u twaħħil. Ikkuntattja negozjant ta' Harley Davidson biex jivverifika li l-kits tal-installazzjoni u tar-roti huma ddisinjati u approvat għall-muturi li qed jiġu installati fuqhom. NOTI: * Ara n-NOTA hawn fuq dwar il-passi tal-installazzjoni tal-valv f'INSTALLAZZJONI biex tiddetermina liema tip ta' valv għandek tuża għall-kitt partikolari tiegħek. Warrab il-virga(vireg) l-oħra kollha tal-valv. ** Ara l-INSTALLAZZJONI biex jiġi stabbilit jekk hijiex meħtieġa shim. *** Shim tal-bearing installat taħt il-bearing primarja.		A	Bearing, regolari (2)							9276B	
		C	Tavla tal-fus							41349-07	
		D	Tavla tal-fus							41358-08	
		E	Tavla tal-fus							43704-08	
		F	Shim tal-bearing ***							41447-08	
		H	Virga tal-valv, qasira							43157-83A	
		I	Virga tal-valv, twila							43206-01	
J	Virga tal-valv, li tingibed							40999-87			

Tabella 4. Kit tal-installazzjoni ta' Rota b'Bearing TA' WARA ABS 25 MM (41453-08C)

Kit tal-installazzjoni ta' Rota b'Bearing TA' WARA ABS 25 MM (41453-08C)		Item (Kwantità Użata u Deskrizzjoni)									
Twaħħil	Daqs tar-Roti	A	B	C	D	E	F	G	H	I	J
2008 FLT bl-ABS	16 x 3.0 pulzieri	1	1	0	1	0	0	1	*	*	0
FLT 2009 u aktar reċenti bl-ABS	16 x 5.0 pulzieri	1	1	1	0	0	0	0	*	*	*
FLT 2009 u aktar reċenti bl-ABS	18 x 5.0 pulzieri	1	1	1	0	0	0	0	*	*	*
2008 VRSCDa bl-ABS	18 x 5.5 pulzieri	1	1	0	0	1	**	0	*	*	0
2008 - 2017 VRSCAWa, VRSCDXa, VRSCXa u VRSCFa bl-ABS	18 x 8.0 pulzier	1	1	0	0	1	**	0	*	*	0
Kits tal-installazzjoni huma maħsuba biex jaħdmu b'ħafna stili differenti ta' roti u twaħħil. Ikkuntattja negozjant ta' Harley Davidson biex jivverifika li l-kits tal-installazzjoni u tar-roti huma ddisinjati u approvat għall-muturi li qed jiġu installati fuqhom. NOTI: * Ara n-NOTA hawn fuq dwar il-passi tal-installazzjoni tal-valv f'INSTALLAZZJONI biex tiddetermina liema tip ta' valv għandek tuża għall-kitt partikolari tiegħek. Warrab il-virga(vireg) l-oħra kollha tal-valv. ** Bearing ewlieni. Il-bearing għandu jiġi installat bin-naħa l-ħamra f'hares lejn ir-rotta. *** Shim tal-bearing installat taħt il-bearing primarja.		A	Bearing, regolari							9276B	
		B	Bearing, ABS **							9252A	
		C	Tavla tal-fus							41349-07	
		D	Tavla tal-fus							41900-08	
		E	Tavla tal-fus							43704-08	
		F	Shim tal-bearing ***							41447-08	
		G	Shim tal-bearing ***							43904-08	
		H	Virga tal-valv, qasira							43157-83A	
		I	Virga tal-valv, twila							43206-01	
		J	Virga tal-valv, li tingibed							40999-87	

ĠENERALI

Mudelli

Għal informazzjoni dwar l-installazzjoni tal-mudell, ara l-Katalgu tal-Bejgħ Parts u Aċċessorji (P&A) jew is-sezzjoni tal-Aċċessorji ta' www.harley-davidson.com.

Ivverifika li qed tintuża l-verżjoni l-aktar kurrenti tal-karta tal-istruzzjonijiet. Huwa disponibbli fi: h-d.com/isheets

Ikkontattja Ċentru għall-Appoġġ tal-Klijenti tal-Harley-Davidson fuq 1-800-258-2464 (L-Istati Uniti biss) jew 1-414-343-4056.

Ħtiġiet tal-Installazzjoni

▲ TWISSIJA

Is-sigurtà tas-sewwieq u l-passiġġieri jiddependu fuq l-installazzjoni korretta ta' dan il-kit. Uża l-proċeduri ta' fuq il-manwal tas-srvic kif xieraq. Jekk il-proċedura mhijiex fi hdn l-kapaċitajiet tiegħek jew m'għandekx l-għodda korretta, halli agent tal-Harley-Davidson iwettaq l-installazzjoni hu. Operazzjoni mhux xierqa ta' dan il-kit tista' twassal għal mewt jew korrimnt serju. (00333b)

NOTA

Din il-folja tal-istruzzjonijiet tagħmel referenza għall-informazzjoni tal-manwal tas-servizz. Huwa meħtieġ manwal tas-servizz għas-sena u l-mudell tal-mutur għal din l-installazzjoni li huwa disponibbli mingħand:

- *Negozjant ta' Harley Davidson.*
- *Il-Portal ta' Informazzjoni tas-Servizz tal-H-D, l-aċċess jibbaża fuq abbonament li huwa disponibbli għall-bicċa l-kbira tal-mudelli tal-2001 dawk godda. Għal aktar informazzjoni ara l-Mistoqsijiet Frekwenti dwar l-abbonamenti.*

▲ TWISSIJA

Installa biss roti u kits ta' installazzjoni approvati għal mudell tal-mutur tiegħek. Ikkuntattja agent tal-Harley-Davidson biex tivverifika t-twaħħil. Tqabbil hażin tar-roti jew kits ta' installazzjoni jew l-installazzjoni ta' roti li mhumiex approvati għall-mudell tiegħek jistgħu jikkawżaw telf ta' kontroll, li jistgħu jirriżultaw f'mewt jew korrimment serju. (00610c)

L-installazzjoni xierqa ta' dan il-kitt teħtieġ ix-xiri separat tal-parts li ġejjin li huma disponibbli mingħand negozjant ta' Harley Davidson:

- Kitt għall-Installazzjoni tar-Roti: Ara Tabella 3 u Tabella 4
- Viti tad-Diska tal-Brejk: Irreferi għat-Tabella 5.
- Apparat li Jinstalla u Jneħħi l-Bearing tar-Rota (94134-09)
- 116° Sistema ta' Monitoraġġ tal-Pressjoni tat-Tajers (TPMS) Sensur. Ara d-dikjarazzjoni tal-muntatura għad-dettalji
- **Tajer:** (43200045)

L-Accessorji Ġenwini ta' Mutur Harley Davidson li ġejjin huma rrikmandati għall-manutenzjoni xierqa u t-tindif:

- PRODOTT LI JNADDAF U JILLOSTRA L-KROMJU (93600031) (US) / (93600082) (Internazzjonali)
- GLAZE™ POLY SEALANT (93600026) (US) / (93600079) (Internazzjonali)
- Harley® Wheel and Spoke Brush (43078-99)
- HARLEY WHEEL AND TIRE CLEANER (93600121) (US) / (93600076) (Internazzjonali)
- Harley® Preserve Bare Aluminum Protectant (99845-07)

IPPREPARA

NOTA

- *Qabel it-tneħħija jew l-installazzjoni tar-roti, il-caliper tal-brejk ta' wara għandu jitneħħa.*
- *Il-cotter pin jew il-clip tal-molla għall-iskorfina tal-fus għandu jinbidel. Huma disponibbli għal xiri mingħand in-negozjant tiegħek. Żur lin-negozjant tiegħek għan-numru korrett tal-parti għall-mudell tal-vettura tiegħek.*

Jekk il-vettura hija mgħammra bi TPMS uża TPMS valv bis-sieq. Jekk il-vettura mhijiex mgħammra b' TPMS installa l-valv bis-sieq pull-thru (40999-87) inkluż fil-kitt tal-installazzjoni. Warrab il-vireg tal-valv l-oħra kollha.

AVVIŻ

Tużax viti tar-rotor/diski tal-brejk mill-ġdid. L-użu mill-ġdid ta' dawn il-viti jista' jirriżulta fit-telf tat-torque u ħsara lill-komponenti tal-brejk. (00319c)

AVVIŻ

Tergax tuża viti ta' muntaġġ tal-isprokit mill-ġdid. L-użu mill-ġdid tal-viti ta' muntaġġ tal-isprokit jista' jwassal sabiex it-torque jibqa' jitlef u għal ħsara fl-isprokit u/jew assemblaġġ. (00480b)

NEĦĦI

1. Neħħi l-assemblaġġ tar-roti ta' wara eżistenti. Ara l-manwal tas-servizz.
 - a. Żomm il-fus, l-iskorfina tal-fus, id-diska tal-brejk, l-isprokit u l-ispazjaturi tar-roti għall-installazzjoni tal-kitt.

Tabella 5. L-Installazzjoni tad-Diska ta' Wara u l-Hardwer tal-Isproket

Hardware	Twahħil
Viti tad-Diska ta' Wara (aġħzel hardwer tal-istock jew tal-kromju)	
5 Viti tad-diski tal-istock (43567-92)	Il-mudelli kollha
Kitt tal-viti tal-kromju (46647-05) jinkludi 5 viti	Il-mudelli kollha

INSTALLA

NOTA

- *L-ewwel installa l-bearing tal-primary permezz tal-użu tal-manwal tas-servizz approprijat u WHEEL BEARING REMOVER/INSTALLER (għodda).*
- *In-naħa tal-lemin tar-roti ta' wara għandha rotor tal-brejkijiet u hija n-naħa tal-bearing primarju.*
- *Ix-shims tal-bearings ipprovduti fil-kitt tal-installazzjoni mhumiex meħtieġa u jistgħu jintremew.*

1. Ara Tabella 3 u Tabella 4 . Arma l-assemblaġġ tal-komponenti tal-kitt tal-installazzjoni tar-roti tal-brejk mar-roti billi tuża t-tabella relatata tal-parts tas-servizz. Ara l-manwal tas-servizz.
2. Irreferi għal Immuntar tat-Tajers. Installa t-tajer fuq ir-roti.
3. Installa r-roti ta' wara (1), il-fus tal-istock u l-ispacers tal-istock. Ara l-manwal tas-servizz.

▲ TWISSIJA

Wara t-tiswija tas-sistema tal-brejk, ittestja l-brejkijiet f'veloċità baxxa. Jekk l-brejkijiet mhux qed joperaw tajjeb, l-ittestjar f'veloċitajiet għoljin jista' jikkawża t-telf ta' kontroll, li jista' jirriżulta f'mewt jew korrimment serju. (00289a)

▲ TWISSIJA

Kull meta rota tiġi installata u qabel ma tmexxi il-mutur, ippompja l-brejkijiet sabiex tibni pressjoni fis-sistema tal-brejkijiet. Pressjoni insuffiċjenti tista' taffettwa hażin il-prestazzjoni taż-żejt, li jista' jwassal għal mewt jew korrimment serju. (00284a)

Immuntar tat-Tajers

NOTA

Jekk il-vettura hija mgħammra bi TPMS uża TPMS valv bis-sieq. Il-valv bis-sieq tipponta lejn in-naħa l-għolja tal-vettura meta tiġi installata. Jekk il-vettura mhijiex mgħammra b' TPMS , installa l-valv bis-sieq pull-thru (40999-87) inkluż fil-kitt tal-installazzjoni. Warrab il-vireg tal-valv l-oħra kollha.

1. Ara t-Tabella 1. Installa l-valv bis-sieq (H) fuq ir-rota ta' wara. Ara l-manwal tas-servizz.

2. **NOTA**

- *Installa biss it-tajer meħtieġ (mixtri separatament).*
- *Jekk ir-rota għandha stiker ta' tikka safra fuq ir-rim, orjenta t-tajer sabiex it-tikka l-bajda t'a fuq it-tajer tkun faċċata tal-istiker. Jekk ir-rota għandha stiker ta' tikka ħadra fuq ir-rim, orjenta t-tajer sabiex it-tikka l-bajda ta' fuq it-tajer tkun allinjata mal-istiker. Jekk l-ebda stiker bit-tikka tar-rim mhi preżenti, ara l-manwal tas-servizz.*
- *Uża protetturi tal-plastik fuq għodod tal-immuntar tat-tajers u l-klampi tar-rimm meta timmonta tajer fuq rota miżbugħa.*
- *Meta timmonta t-tajers, uża ħafna lubrikant tat-tajers fuq ir-rota u t-tajer.*

Immonta tajer ta' wara **ġdid** (mixtri separatament) mar-rota. Ara l-manwal tas-servizz.

a. **Tajer ta' Wara:** 43200045

3. Installa d-diska tal-brejk ta' wara tal-istokk u l-isprokit fuq ir-rota billi tuża l-ħardwer il-**ġdid**. Ara l-manwal tas-servizz.

4. Mur lura għal **INSTALLA**.

MANUTENZJONI

Għandha ssir manutenzjoni tar-roti b'mod regolari biex dawn iżommu l-leqqatura u l-lostru originali tagħhom.

1. Naddaf l-uċuħ tar-roti maħmuġin ħafna bl-użu ta' Prodott tat-Tindif tar-Roti u tat-Tajers ta' Harley-Davidson. Applika bil-Harley® Wheel and Spoke Brush.
2. Naddaf il-kromju sew b'materjal tat-tindif tal-kromju ta' kwalità tajba, bħal Wheel and Tire Cleaner.
3. Wara li tnaddaf u tillostra, issiġilla l-finitura b'sealer ta' kwalità tajba, bħal Glaze Poly Sealant.