



INSTRUKCJA PIEŁĘGNACJI

94100271

2021-08-02



TYLNE KOŁO

INFORMACJE OGÓLNE

Tabela 1. Informacje ogólne

Zestawy	Sugerowane narzędzia	Poziom umiejętności ⁽¹⁾
40900871	Okulary ochronne	

(1) Potrzebne są tylko proste narzędzia i techniki

ZAWARTOŚĆ ZESTAWU

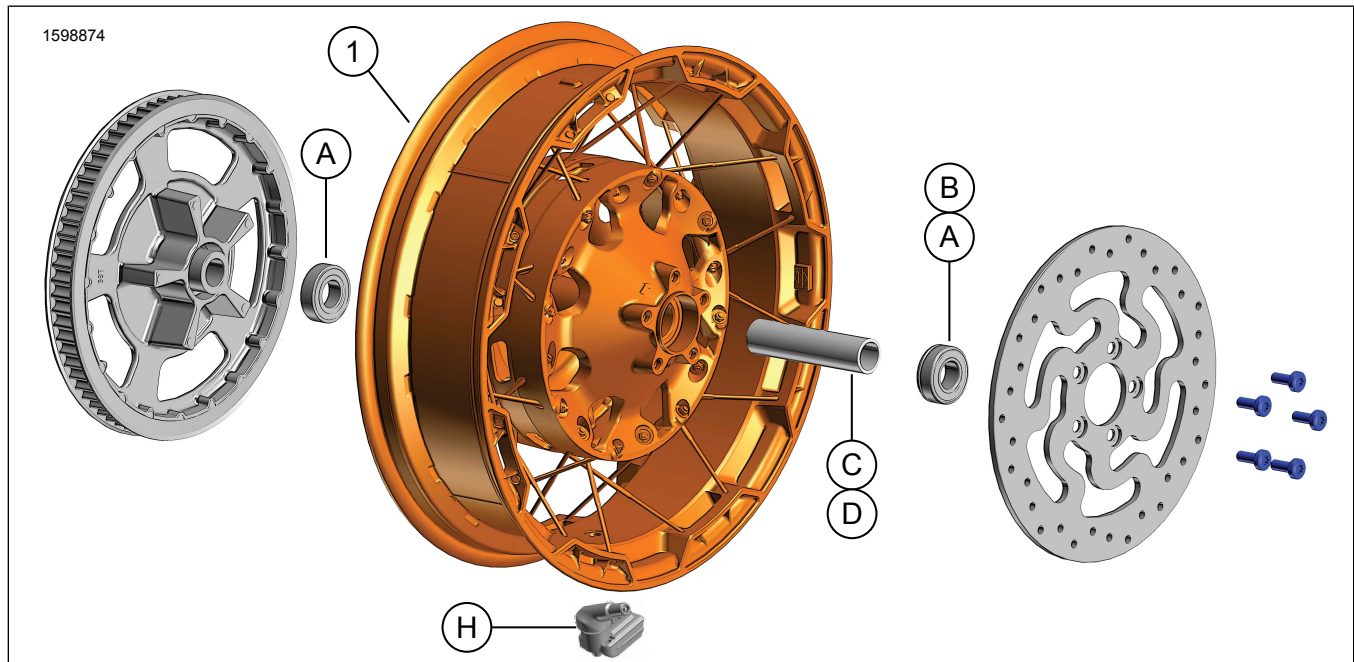

Rysunek 1. Zawartość zestawu: Tylne koło

Tabela 2. Zawartość zestawu: Zestaw tylnego koła

Przed rozpoczęciem montażu lub demontażu części pojazdu sprawdź, czy w zestawie są wszystkie części.					
<input checked="" type="checkbox"/>	Pozi-cja	Ilość	Opis	Nr kat.	Uwagi
<input type="checkbox"/>	1	1	Koło	Nie jest sprzedawany jako oddzielna część zamienna	
Elementy wspomniane w tekście, ale niewchodzące w skład zestawu					
<input checked="" type="checkbox"/>	A	2	Oryginalne wyposażenie (OE) Łożysko, zwykłe, zob. Tabela 3 i Tabela 4		
<input checked="" type="checkbox"/>	B	1	OE Łożysko, ABS***, Sprawdź w tabeli 3.		
<input checked="" type="checkbox"/>	C	1	OE Tuleja osi, zob. Tabela 3 i Tabela 4		
<input checked="" type="checkbox"/>	D	1	OE Tuleja osi, zob. Tabela 3 i Tabela 4		
<input checked="" type="checkbox"/>	H	1	OE Wentyl, zob. Tabela 3 i Tabela 4		

Tabela 3. Zestaw montażowy koła TYLNEGO z łożyskiem 25 mm (41456-08C)

Zestaw montażowy łożyska 25 MM koła TYLNEGO bez ABS (41456-08C)		Pozycja (Zastosowana ilość i opis)									
Ustawienie	Rozmiar kół:	A	C	D	E	F	H	I	J		
FLT bez ABS 2009 i nowsze	16 × 5,0 cali	2	1	0	0	0	*	*	*		
FLT bez ABS 2009 i nowsze	18 × 5,0 cali	2	1	0	0	0	*	*	*		
VRSCD bez ABS 2008	18 × 5,5 cala	2	0	0	1	**	*	*	*	0	
FXCW i FXCWC bez ABS 2008 i nowsze	18 × 8,0 cali	2	0	1	0	0	*	*	*	0	
VRSCAW, VRSCDX i VRSCF bez ABS 2008 - 2017	18 × 8,0 cali	2	0	0	1	**	*	*	*	0	
Zestawy montażowe są przeznaczone do współpracy z wieloma rodzajami kół i mocowań. Skontaktuj się z dealerem firmy Harley-Davidson, aby upewnić się, że koło i zestawy montażowe są zaprojektowane i dopuszczone do montażu w motocyklu, w którym mają być montowane. UWAGI: * Zobacz powyższa UWAGA dotycząca montażu zaworu w części MONTAŻ, aby określić, jaki trzpień zaworu koła należy zastosować z danym zestawem. Wyrzuć pozostałe trzpienie zaworów. ** Zobacz rozdział MONTAŻ, aby określić, czy podkładka ustalająca jest wymagana. *** Podkładka ustalająca łożyska jest montowana pod łożyskiem głównym.		A	Łożysko, zwykłe (2)							9276B	
		C	Tuleja osi							41349-07	
		D	Tuleja osi							41358-08	
		E	Tuleja osi							43704-08	
		F	Podkładka ustalająca łożyska ***							41447-08	
		H	Trzpień zaworu, krótki							43157-83A	
		I	Trzpień zaworu, długi							43206-01	
J	Trzpień zaworu, przepustowy							40999-87			

Tabela 4. Zestaw montażowy koła tylnego z łożyskiem 25 mm z ABS (41453-08C)

Zestaw montażowy koła tylnego z łożyskiem 25 mm z ABS (41453-08C)		Pozycja (Zastosowana ilość i opis)									
Ustawienie	Rozmiar kół:	A	B	C	D	E	F	G	H	I	J
Modele FTL z układem ABS z roku 2008	16 × 3,0 cale	1	1	0	1	0	0	1	*	*	0
Modele FTL z układem ABS z roku 2009	16 × 5,0 cali	1	1	1	0	0	0	0	*	*	*
Modele FTL z układem ABS z roku 2009	18 × 5,0 cali	1	1	1	0	0	0	0	*	*	*
Modele VRSCDa z układem ABS z roku 2008	18 × 5,5 cala	1	1	0	0	1	**	0	*	*	0
2008 - 2017 VRSCAWa, VRSCDXa, VRSCXa i VRSCFa z ABS	18 × 8,0 cali	1	1	0	0	1	**	0	*	*	0
Zestawy montażowe są przeznaczone do współpracy z wieloma rodzajami kół i mocowań. Skontaktuj się z dealerem firmy Harley-Davidson, aby upewnić się, że koło i zestawy montażowe są zaprojektowane i dopuszczone do montażu w motocyklu, w którym mają być montowane. UWAGI: * Zobacz powyższa UWAGA dotycząca montażu zaworu w części MONTAŻ, aby określić, jaki trzpień zaworu koła należy zastosować z danym zestawem. Wyrzuć pozostałe trzpienie zaworów. ** Łożysko podstawowe. Łożysko należy montować stroną czerwoną skierowaną do powierzchni koła. *** Podkładka ustalająca łożyska jest montowana pod łożyskiem głównym.		A	Łożysko, zwykłe							9276B	
		B	Łożysko, do pojazdów z układem ABS**							9252A	
		C	Tuleja osi							41349-07	
		D	Tuleja osi							41900-08	
		E	Tuleja osi							43704-08	
		F	Podkładka ustalająca łożyska ***							41447-08	
		G	Podkładka ustalająca łożyska ***							43904-08	
		H	Trzpień zaworu, krótki							43157-83A	
		I	Trzpień zaworu, długi							43206-01	
		J	Trzpień zaworu, przepustowy							40999-87	

INFORMACJE OGÓLNE

Modele

Informacje na temat osprzętu modelu można znaleźć w Części i akcesoria (P&A) katalogu detalicznym lub w dziale poświęconym częściom i akcesoriom www.harley-davidson.pl.

Sprawdź, czy korzystasz z najnowszej wersji instrukcji. Jest on dostępny na: h-d.com/isheets

Skontaktuj się z centrum obsługi klientów Harley-Davidson pod numerem 1-800-258-2464 (tylko USA) lub 1-414-343-4056.

Wymagania dotyczące montażu

▲ OSTRZEŻENIE

Od prawidłowego zamontowania części z tego zestawu zależy bezpieczeństwo kierującego i pasażera. Wykonaj odpowiednie procedury z instrukcji serwisowej. Osoby niebędące w stanie przeprowadzić tej procedury lub niedysponujące odpowiednimi narzędziami powinny zlecić wykonanie montażu dealerowi firmy Harley-Davidson. Niewłaściwy montaż części z tego zestawu może być przyczyną śmierci lub poważnych obrażeń ciała. (00333b)

UWAGA

Ta karta instrukcji dotyczy informacji pochodzących z instrukcji serwisowej. Do montażu tego zestawu potrzebna jest instrukcja serwisowa przeznaczona do określonego roku/modelu motocykla, która jest dostępna:

- u dealera Harley-Davidson.

- w portalu informacji serwisowych H-D, do którego dostęp oparty jest na subskrypcji i który dostępny dla większości modeli z 2001 roku i nowszych. Aby uzyskać więcej informacji, zobacz Często zadawane pytania dotyczące subskrypcji.

▲ OSTRZEŻENIE

Należy instalować jedynie koła i zestawy instalacyjne przeznaczone dla konkretnego modelu motocykla. Skontaktuj się z dealerem Harley-Davidson, aby potwierdzić dopasowanie. Stosowanie niewłaściwej kombinacji kół i zestawów instalacyjnych lub używanie kół niezatwierdzonych dla konkretnego modelu może spowodować utratę panowania nad pojazdem, co grozi śmiercią lub poważnymi obrażeniami ciała. (00610c)

Do prawidłowego montażu tego zestawu potrzebny jest osobny zakup następujących części i narzędzi dostępnych u dealera Harley-Davidson:

- Zestaw do montażu kół: Zob. Tabela 3 i Tabela 4
- Śruby tarczy hamulcowej: Sprawdź w tabeli 5.
- Wheel bearing remover and installer (narzędzie do demontażu i montażu łożyska koła) (94134-09)
- Czujnik Układ monitorowania ciśnienia w oponach (TPMS) 116°. Szczegółowe dane można znaleźć w informacji o osprzęcie
- Opona: (43200045)

Do właściwej konserwacji i czyszczenia zalecane są następujące akcesoria firmy Harley-Davidson:

- Środek do czyszczenia i nabłyszczania chromu CHROME CLEAN & SHINE (93600031) (US) / (93600082) (międzynarodowe)
- GLAZE™ POLY SEALANT (93600026) (US) / (93600079) (międzynarodowe)
- Szczotka do kół i szprych Harley® (43078-99)
- HARLEY WHEEL AND TIRE CLEANER (93600121) (US) / (93600076) (międzynarodowe)
- Środek ochronny do nieostioniętego aluminium Harley® (99845-07)

PRZYGOTOWANIE

UWAGA

- *Przed zdjęciem lub założeniem koła należy usunąć zacisk tylnego hamulca.*
- *Zawleczkę lub zacisk sprężynowy na nakrętkę osiową należy wymienić. Części te można kupić u dealera. Prawidłowy numer części do twojego modelu pojazdu możesz uzyskać od dealera*

Jeśli pojazd jest wyposażony w TPMS, użyj trzpienia zaworu TPMS. Jeśli pojazd nie jest wyposażony w TPMS, zamontuj wentyl „pull thru” (40999-87), dołączony do zestawu montażowego. Wyrzucić wszystkie pozostałe trzpienie zaworów.

POWIADOMIENIE

Nie należy ponownie używać wkrętów tarcz hamulcowych/wirnika. Ponowne użycie tych wkrętów może spowodować utratę momentu i uszkodzenia podzespołów hamulca. (00319c)

POWIADOMIENIE

Nie wolno ponownie używać wkrętów mocujących zębatki. Ponowne użycie wkrętu mocującego zębatki grozi osłabieniem momentu dokręcania, a tym samym uszkodzenie zębatki lub zespołu pasa. (00480b)

USUŃ

1. Zdemontuj obecny zespół koła tylnego. Zob. instrukcja serwisowa.
 - a. Do montażu kół zachowaj oś, nakrętkę osi, tarczę hamulcową, zębatkę i przekładki kół.

Tabela 5. Element mocowania tylnej tarczy hamulcowej i zębatki

Sprzęt	Ustawienie
Wkręty tylnej tarczy hamulcowej (wybierz wersję zwykłą lub chromowaną)	
5 zwykłych wkrętów tarcz hamulcowych (43567-92)	Wszystkie modele
Zestaw wkrętów chromowanych (46647-05) zawiera 5 wkrętów.	Wszystkie modele

ZAMONTUJ

UWAGA

- *Najpierw zainstaluj łożysko główne, korzystając z odpowiedniej instrukcji serwisowej i NARZĘDZIA DO USUWANIA/MONTOWANIA ŁOŻYSKA KOŁA.*
- *Po prawej stronie tylnego koła jest tarcza hamulcowa i to ta strona jest stroną łożyska.*
- *Podkładki łożyska dostarczone w zestawie montażowym nie są potrzebne i można je wyrzucić.*

1. Zobacz Tabela 3 oraz Tabela 4. Zamontuj elementy zestawu do montażu na kole, używając przy odpowiedniego wykazu elementów zestawu serwisowego. Zob. instrukcja serwisowa.
2. Zobacz Montaż opon. Załóż oponę na koło.
3. Zamontuj tylne koło (1), zapasową oś i elementy dystansowe. Zob. instrukcja serwisowa.

▲ OSTRZEŻENIE

Po naprawie układu hamulcowego należy sprawdzić działanie hamulców podczas jazdy z małą prędkością. Jeśli hamulce nie działają prawidłowo, sprawdzanie podczas jazdy z dużą prędkością może spowodować utratę kontroli nad pojazdem, co może doprowadzić do śmierci lub poważnych obrażeń ciała. (00289a)

▲ OSTRZEŻENIE

Po zamontowaniu koła, ale przed jazdą motocyklem należy napompować hamulce, aby podnieść ciśnienie w układzie hamulcowym. Zbyt niskie ciśnienie może mieć negatywny wpływ na sprawność hamulców i w konsekwencji być przyczyną śmierci lub poważnych obrażeń ciała. (00284a)

Montaż opon

UWAGA

Jeśli pojazd jest wyposażony w TPMS , użyj trzpienia zaworu TPMS . Po montażu trzpień wskazuje stronę wysokiego ciśnienia. Jeśli pojazd nie jest wyposażony w TPMS , zamontuj trzpień zaworu „pull through” (40999-87), dołączony do zestawu montażowego. Wyrzuć wszystkie pozostałe trzpienie zaworów.

1. Zobacz rysunek 1. Zamontuj wentyl (H) w tylnym kole. Zob. instrukcja serwisowa.

2. UWAGA

- Montuj wyłącznie wymaganą (zakupioną osobno) oponę.
- Jeśli na obręczy koła jest naklejka z żółtą kropką, to należy tak ustawić oponę, aby biała kropka na oponie znalazła się po przeciwnej stronie w stosunku do naklejki. Jeśli na obręczy koła jest naklejka z zieloną kropką, to należy tak ustawić oponę, aby biała kropka na oponie była wyrównana z naklejką. Jeśli na obręczy nie ma naklejki z kropką, zob. instrukcja obsługi.
- Podczas montażu opony na kole lakierowanym należy używać plastikowych ochraniaczy na narzędzia do montażu opon i zaciski obręczy.
- Podczas montażu opon nałóż na koło i oponę dużą ilość smaru do opon.

Założ na koło **nową** tylną oponę (zakupioną osobno). Zob. instrukcja serwisowa.

a. **Opona tylna:** 43200045

3. Zamontuj standardową tylną tarczę hamulcową i zębatkę na kole, używając **nowego** osprzętu. Zob. instrukcja serwisowa.
4. Wróć do ZAMONTUJ .

KONSERWACJA

Koła muszą być regularnie konserwowane, aby zachować ich oryginalny blask i połysk.

1. Silnie zabrudzone powierzchnie kół czyść środkiem do kół i opon Harley-Davidson. Nakładaj go szczotką Harley® (43078-99) Wheel and Spoke.
2. Elementy chromowane należy czyścić dobrej jakości środkami, takimi jak Wheel & Tire Cleaner.
3. Po oczyszczeniu i wypolerowaniu uszczelnij wykończenie za pomocą dobrej jakości uszczelniacza, takiego jak środek do polerowania i uszczelniania Glaze Poly Sealant.