



18-01-2022

הוראות

94100314



# מערכת שמע H-D מבית ROCKFORD FOSGATE - ערכה לסאב וופר ראשי ומשני

מידע כללי

טבלה 1. מידע כללי

רמת המיומנות <sup>(1)</sup>	כלים מוצעים	ערכות
	משקפי בטיחות, מפתח ברגים, מקדחה חשמלית, סט מקדחים (עם מקדח 25/64 אינץ' ומקדח 3/4 אינץ'), נייר דבק, כלי להורדת גרדים, אלכוהול איזופרופיל, מטליות נקיות למוסך, כלי חיתוך מתאים (מסור חרב או מסור יד)	76001164 ,76001163

(1) נדרש הידוק עד לערך המומנט או כלים וטכניקות מתונים אחרים

תכולת הערכה

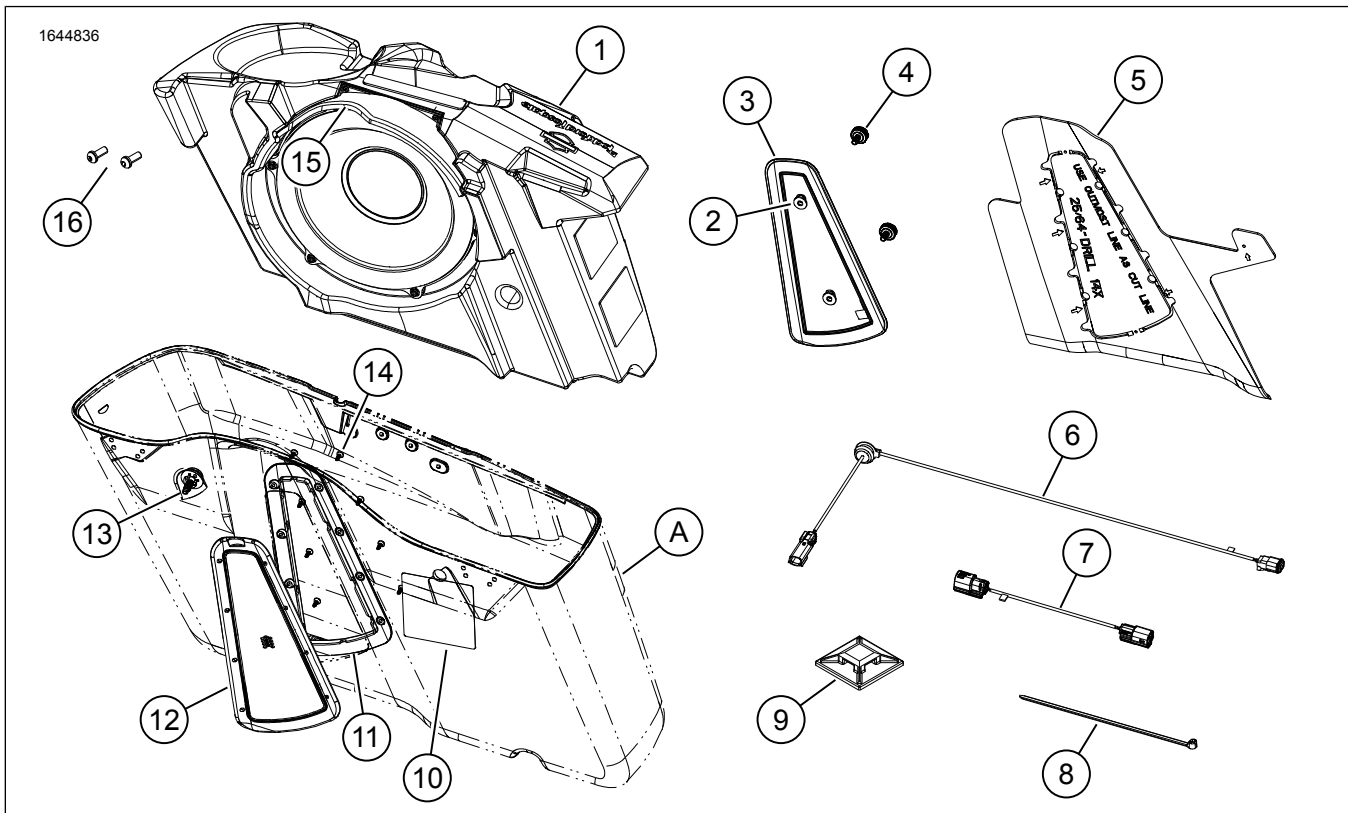

תרשים 1. תכולת הערכה: סאב וופר, ראשי (תיק אוכף ימני)

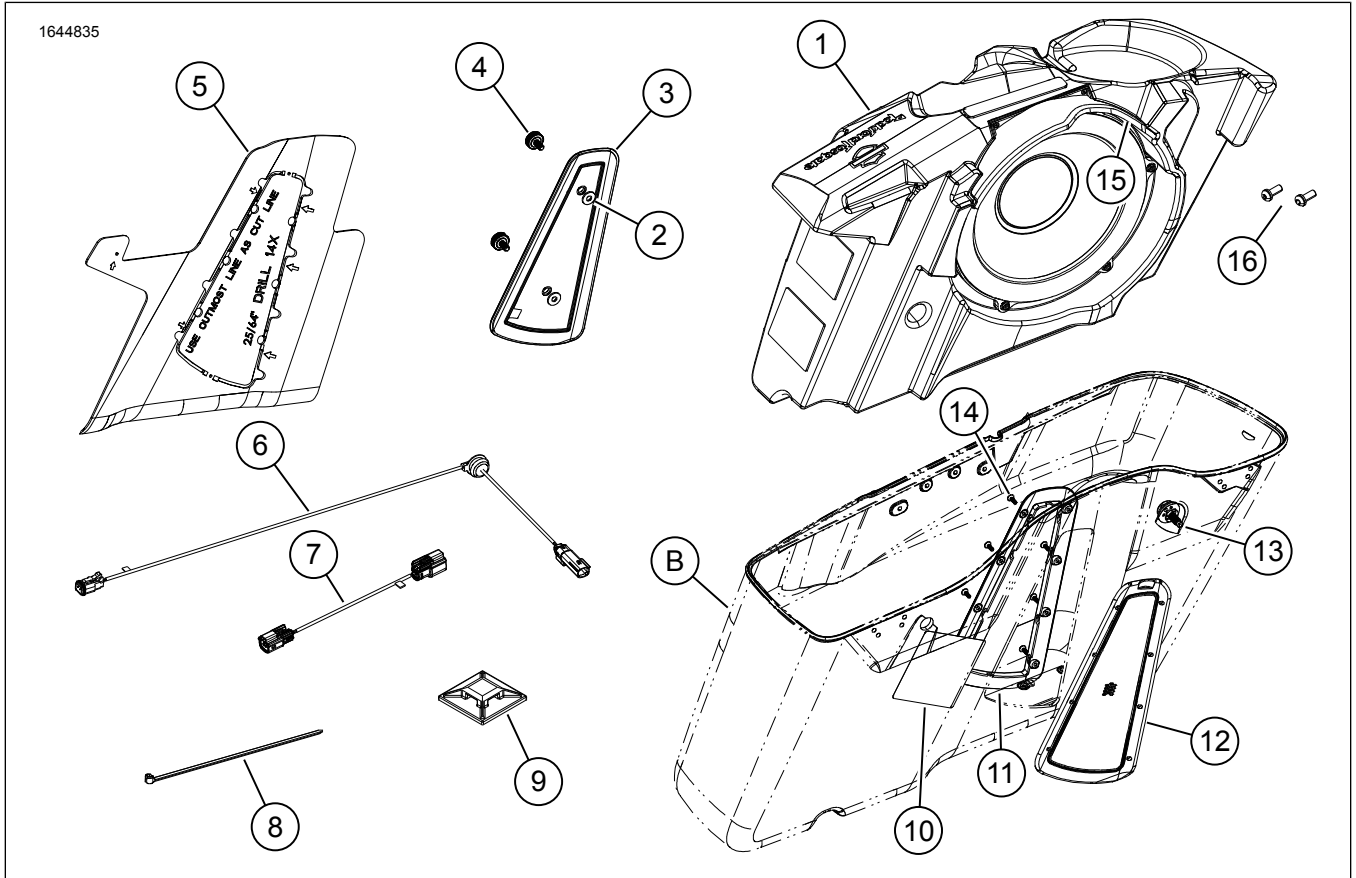

תרשים 2. תכולת הערכה: סאב וופר, משני (תיק אוכף שמאלי)

טבלה 2. תכולת הערכה: סאב וופר

יש לוודא שכל התכולה נמצאת בערכה לפני שמתקינים אותה או שמסירים פריטים מכלי הרכב.				<input checked="" type="checkbox"/>	
הערות	מספר חלק	תיאור	כמות	פריט	
	לא נמכר בנפרד	סאב וופר, ראשי (תיק אוכף ימני)	1	1	<input type="checkbox"/>
	לא נמכר בנפרד	סאב וופר, משני (תיק אוכף שמאלי)	1		<input type="checkbox"/>
	99-57765	דסקית, EPDM	2	2	<input type="checkbox"/>
	76001188	לוח תקעים, ימין	1	3	<input type="checkbox"/>
	76001176	לוח תקעים, שמאל	1		<input type="checkbox"/>
	10500211	בורג כנפיים	2	4	<input type="checkbox"/>
	76001189	שבלונת קדיחה, תיק אוכף ימני	1	5	<input type="checkbox"/>
	76001177	שבלונת קדיחה, תיק אוכף שמאלי	1		<input type="checkbox"/>
	69203012	רתמה פנימית	1	6	<input type="checkbox"/>
	69203031	רתמה חיצונית, התקן ראשי (תיק אוכף ימני)	1	7	<input type="checkbox"/>
	69203032	רתמה חיצונית, התקן משני (תיק אוכף שמאלי)	1		<input type="checkbox"/>
	10065	רצועת הכבל	6	8	<input type="checkbox"/>
	69200342	סוגר	6	9	<input type="checkbox"/>
	14003212	מדבקה, אביזר חיבור לתיק אוכף	1	10	<input type="checkbox"/>
	76001186	מסגרת פנימית, ימין	1	11	<input type="checkbox"/>
	76001185	מסגרת פנימית, שמאל	1		<input type="checkbox"/>
	76001187	מכלול מסגרת חיצונית, ימין	1	12	<input type="checkbox"/>
	76001175	מכלול מסגרת חיצונית, שמאל	1		<input type="checkbox"/>
	10201365	בורג, תושבת תיק האוכף	1	13	<input type="checkbox"/>
	10201347	בורג	8	14	<input type="checkbox"/>
	76001170	לוח מארז עליון, ימין	1	15	<input type="checkbox"/>
	76001193	לוח מארז עליון, שמאל	1		<input type="checkbox"/>
	לא נמכר בנפרד	בורג פח	3	16	<input type="checkbox"/>
<b>פריטים שהוזכרו בטקסט אבל אינם נכללים בערכה</b>					
		תיק אוכף ימני	1	A	<input checked="" type="checkbox"/>
		תיק אוכף שמאלי	1	B	<input checked="" type="checkbox"/>

החלקים והאביזרים לקבלת המלצות על ההתאמה ולהתייעץ עם הסוכנות שלך כדי להבטיח ביצועים ותאימות מיטביים.

הערה  
יש לוודא שכל התכולה נמצאת בערכה לפני שמתקינים אותה או שמסירים פריטים מכלי הרכב.

**דגמים**

למידע על ההתאמה לדגמים ניתן לעיין בקטלוג הקמעונאי של חלקים ואביזרים (P&A) (Parts and Accessories) או בדף "Parts and Accessories" (חלקים ואביזרים) באתר [www.harley-davidson.com](http://www.harley-davidson.com).

ודא שאתה משתמש בגרסה העדכנית ביותר של דף ההוראות. היא זמינה ב: [h-d.com/isheets](http://h-d.com/isheets)

יש ליצור קשר עם מרכז התמיכה ללקוחות של Harley-Davidson בטלפון 4056-343-414-1 או (ארה"ב בלבד) 2464-258-800-1.

**כללי**

הערה  
הרמקולים ומערכת השמע החדשים שהותקנו יאפשרו את פעולת השמע רק לאחר הגדרת התצורה שלהם באמצעות האפליקציה לשמע של Harley-Davidson או על ידי סוכנות מורשית של Harley-Davidson.

הערה  
הרמקולים, המגברים והחיווט של כלי רכב של Harley-Davidson מדורות שונים לא תוכננו לפעול יחד ופעולתם המשותפת לא נבדקה. עיין בקטלוג

▲ אזהרה

בעת התקנת אביזר חשמלי כלשהו, הקפד שלא לחרוג מעבר לדירוג המרבי של עוצמת הזרם המרבית של הנת"ך או מפסק המעגל המגן על המעגל שבו מבוצע השינוי. חריגה מעבר לעוצמת הזרם המרבית עלולה לגרום לתקלות חשמליות, וכתוצאה מכך לגרום למוות או פציעה חמורה. (a00310)

התראה

ניתן להעמיס יתר על המידה את מערכת הטעינה של הרכב על ידי הוספת יותר מדי אביזרי חשמל. אם כלל הציוד החשמלי הפועל בעת ובעונה אחת צורך יותר חשמל מכפי שהמערכת יכולה להפיק, צריכת החשמל עלולה לגרום להתרוקנות המצבר ולגרום נזק למערכת החשמל של הרכב. (d00211)

ראה איור 3, איור 4, איור 7 ו- איור 5. נדרשים שני ערוצים מהמגבר עבור מערכות הסאב וופר (למגברים יש ארבעה ערוצים), ולכן התקנה הן של ערכת הסאב וופר הראשי והן סאב הוופר המשני אפשרית רק עם מערכות בעלות שניים או ארבעה רמקולים. מערכות בעלות שישה רמקולים יכולות לפעול רק עם הערכה של סאב וופר ראשי.

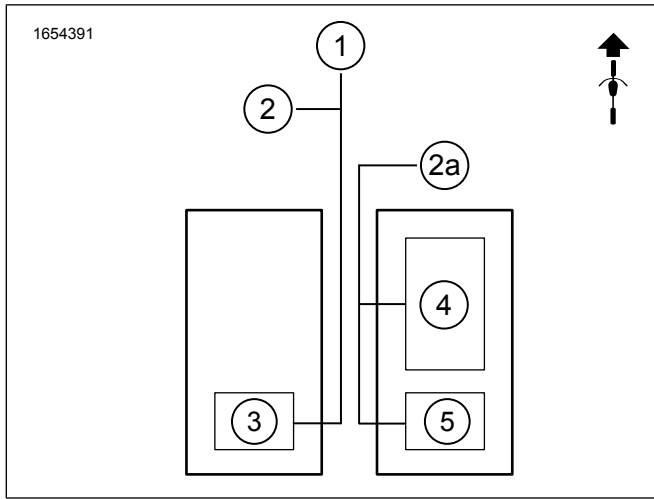

תרשים 5. סאב וופרים יחידים, שני מגברים, שישה רמקולים

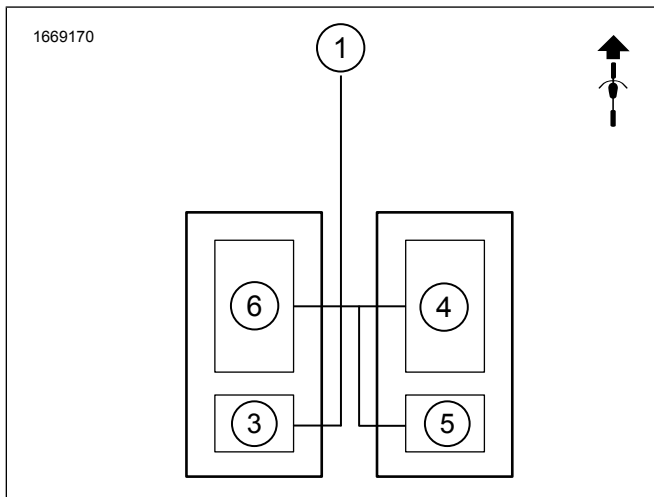

תרשים 6. סאב וופרים כפולים, שני מגברים, שני רמקולים

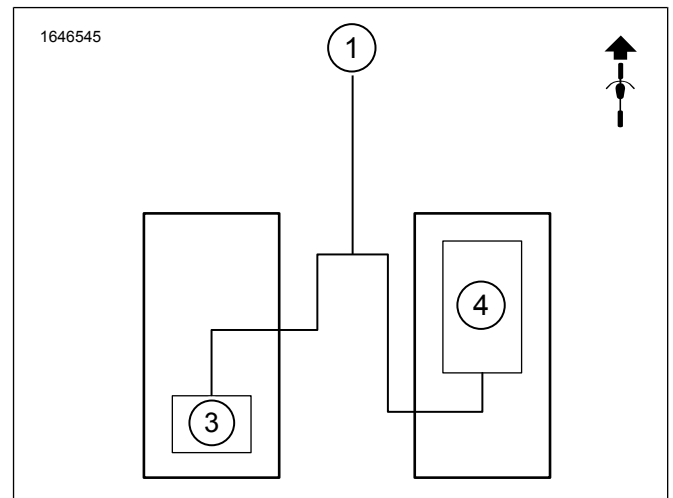

תרשים 3. סאב וופר יחיד, מגבר יחיד, שני רמקולים

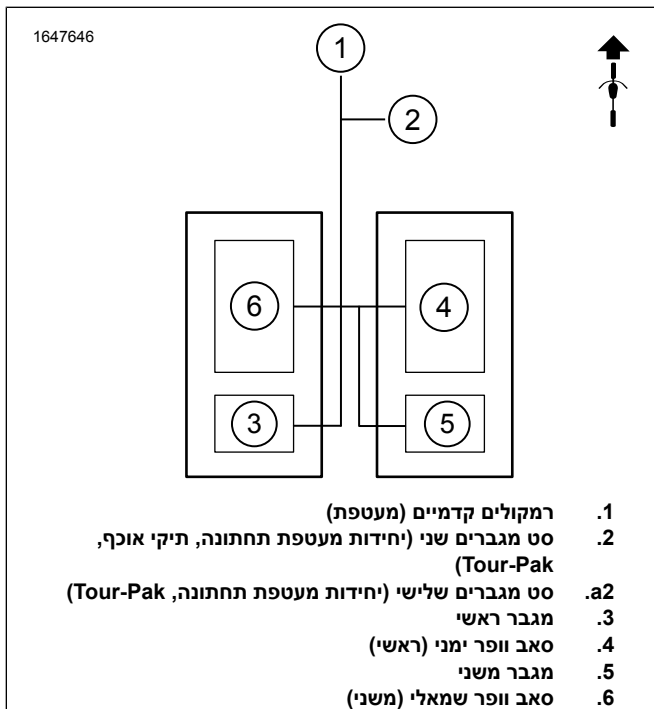

1. רמקולים קדמיים (מעטפת)
2. סט מגברים שני (יחידות מעטפת תחתונה, תיקי אוכף, Tour-Pak)
- a2. סט מגברים שלישי (יחידות מעטפת תחתונה, Tour-Pak)
3. מגבר ראשי
4. סאב וופר ימני (ראשי)
5. מגבר משני
6. סאב וופר שמאלי (משני)

תרשים 7. סאב וופרים כפולים, שני מגברים, ארבעה רמקולים

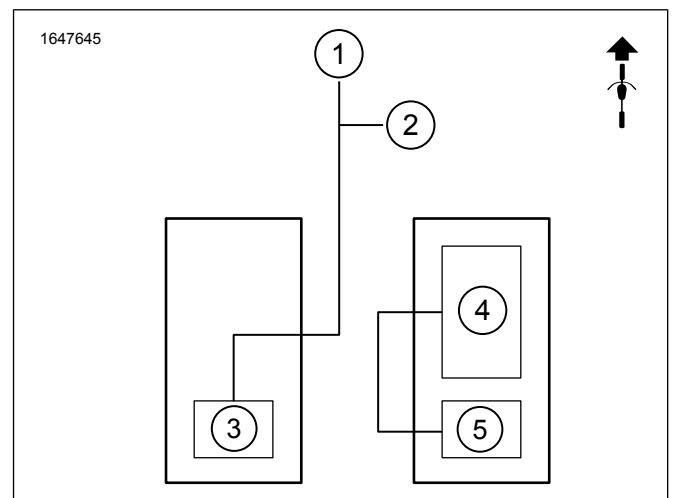

תרשים 4. סאב וופר כפול, שני מגברים, ארבעה רמקולים

▲ אזהרה

- דגמי FLTRKSE משנת 2022 ואילך: נדרשת רכישה נפרדת של ערכת התקנה למגבר משני של Harley-Davidson (מס' חלק 76000975) לצורך התקנה זו.
- דגמי FLTRKSE משנת 2022 ואילך: נדרשת רכישה נפרדת של דונגל Bluetooth של Harley-Davidson (מס' חלק 41000771) לצורך התקנה זו. לשימוש עם אפליקציית השמע של Harley-Davidson.
- ייתכן שיהיה צורך ב- טכנאי דיגיטלי II (DT II) על מנת לבדוק ולעדכן את תוכנת המגבר. פנה לסוכנות Harley-Davidson המקומית.
- בדגמים המצוידים ברדיו Boom!™ Box 4.3, ייתכן שיהיה צורך ב-DT II על מנת לעדכן את התוכנה. פנה לסוכנות Harley-Davidson המקומית.
- בדגמים המצוידים ברדיו Boom!™ Box 6.5 GT, ייתכן שיהיה צורך ב-DT II על מנת לעדכן את התוכנה. פנה לסוכנות Harley-Davidson המקומית.

▲ אזהרה

הבטיחות של הרוכב והנוסע תלויה בהתקנה נכונה של הערכה הזאת. השתמש בהליכי הטיפול המתאימים שבמדריך. אם אינך מסוגל לבצע את הנהול או אם אין לך הכלים הנכונים, בצע את ההתקנה בסוכנות Harley-Davidson. התקנה לא נאותה של הערכה הזאת עלולה לגרום למוות או פגיעה חמורה. (b00333)

מומלץ שטכנאי Harley-Davidson יבצע את ההתקנה.

הכנה

1. הסר את שני תיקי האוכף. עיין במדריך הטיפוליים.
2. הסר כיסויי צד. עיין במדריך הטיפוליים.
3. הסר את הנתיך הראשי. עיין במדריך הטיפוליים.
4. הסר את המושב. עיין במדריך הטיפוליים.
5. הסר את המכל שבצד השמאלי. עיין במדריך הטיפוליים.
6. הסר את התיבה העליונה. עיין במדריך הטיפוליים.
7. הסר את המכל של החלק התחתון של השלדה. עיין במדריך הטיפוליים.

תיקי אוכף

תיק אוכף ימני

1. ראה איור 8. שים את שבלונת הקדיחה על תיק האוכף הימני.
 

הערה

בצע שינויים בתיק האוכף השמאלי רק אם מתקינים סאב וופר שני.

  - a. שים כיסוי על כל שטח שבלונת הקדיחה (2) על תיק האוכף הימני (1) וקבע אותו בעזרת נייר דבק.
  - b. התקן את שבלונת הקדיחה (2).
  - c. קבע את מלוא ההיקף של שבלונת הקדיחה (2) בעזרת נייר דבק.
  - d. התקן בורגי פח (3) כדי להחזיק את שבלונת הקדיחה במקומה (2).
2. ראה איור 9. השתמש בעט סימון כדי לשרטט קו מסביב להיקף שבלונת הקדיחה (1) על נייר הדבק שעל תיק האוכף.

הבטיחות של הרוכב והנוסע תלויה בהתקנה נכונה של הערכה הזאת. השתמש בהליכי הטיפול המתאימים שבמדריך. אם אינך מסוגל לבצע את הנהול או אם אין לך הכלים הנכונים, בצע את ההתקנה בסוכנות Harley-Davidson. התקנה לא נאותה של הערכה הזאת עלולה לגרום למוות או פגיעה חמורה. (b00333)

הערה

גיליון הנחיות זה מתייחס למידע במדריך השירות. יש צורך במדריך הטיפוליים לאופנועים מהשנה ומהדגם המסוימים לצורך ההתקנה הזו. ניתן לקבל אותו דרך:

- סוכנות של Harley-Davidson.
- פורטל המידע על תיקונים של Harley-Davidson (H-D Service Information Portal): הגישה היא למנויים; מכיל מידע עבור רוב דגמי שנת 2001 והדגמים החדשים יותר. למידע נוסף ראה את השאלות הנפוצות על מנויים.

הערה

תיקי (י) האוכף חייבים להיות ריקים לחלוטין מבלי שיהיו בהם פריטים רופפים כלשהם או מבלי שיהיו מותקנים בהם רכיבים של P&A כגון ארגונית לדופן תיק האוכף או בטנה פרימיום לתיק האוכף.

פריטים אלה זמינים בסוכנות Harley-Davidson שלך:

- דגמי CVO ו-Touring משנת 2014-2016 (מלבד FLHRC): נדרשת רכישה נפרדת של ערכת ידיות התקנה לתיק אוכף של Harley-Davidson (מס' חלק 90201540) לצורך התקנה זו. יש צורך בשני בורגי ידיים מהערכה על מנת להתקין את תיק האוכף.
- דגמי FLHTKSE ו-FLTRUSE Touring משנת 2014 ואילך: נדרשת רכישה נפרדת של ערכת מגבר ראשי של Harley-Davidson (מס' חלק 76000974) לצורך התקנה זו.
- דגמי FLHTKSE ו-FLTRUSE Touring משנת 2014 ואילך: נדרשת רכישה נפרדת של ערכת דונגל ומגבר ראשי של Harley-Davidson (מס' חלק 76000997) לצורך התקנה זו.
- דגמי FLHTKSE ו-FLTRUSE Touring משנת 2014 ואילך: ייתכן שתדרש רכישה נפרדת של ערכת מגבר שמע משני של Harley-Davidson (מס' חלק 76000990) לצורך התקנה זו.
- דגמי FLHTKSE ו-FLTRUSE Touring משנת 2014 ואילך: ייתכן שתדרש רכישה נפרדת של ערכת התקנת רתמת חיווט לרמקול במעטפת של Harley-Davidson (מס' חלק 76001100) לצורך התקנה זו.
- דגמי FLHXSE ו-FLTRXSE משנת 2021 ואילך: נדרשת רכישה נפרדת של דונגל Bluetooth של Harley-Davidson (מס' חלק 41000771) לצורך התקנה זו. לשימוש עם אפליקציית השמע של Harley-Davidson.
- דגמי FLHXSE ו-FLTRUSE משנת 2021 ואילך: נדרשת רכישה נפרדת של ערכת מגבר שמע משני של Harley-Davidson (מס' חלק 76000990) לצורך התקנה זו.
- דגמי FLHXSE ו-FLTRXSE משנת 2021 ואילך: נדרשת רכישה נפרדת של ערכת התקנה למגבר משני של Harley-Davidson (מס' חלק 76000975) לצורך התקנה זו.
- דגמי FLHXSE ו-FLTRXSE משנת 2021 ואילך: נדרשת רכישה נפרדת של רצועת צמדן של Harley-Davidson (מס' חלק 06-76434) לצורך התקנה זו.
- דגמי FLTRKSE משנת 2022 ואילך: נדרשת רכישה נפרדת של דונגל Bluetooth של Harley-Davidson (מס' חלק 41000771) לצורך התקנה זו. לשימוש עם אפליקציית השמע של Harley-Davidson.

3. ראה איור 8. בצע את השינויים בתיק האוכף הימני (1).
- a. קדח חורים מובילים במיקומי הקדיחה (4, 5, 6) בעזרת מקדח 1/8 אינץ'.
- b. **חורי הקלת העומס:** קדח שישה חורים להקלת העומס בקוטר 25/64 אינץ' (4).
- c. **חורי ברגים:** קדח שמונה חורי ברגים בקוטר 25/64 אינץ' (6).
- הערה*  
כאשר רוכבים בגשם, מים עלולים לחדור דרך סבכת מסגרת הנוי. יש צורך בחור ניקוז לניקוז המים.
- d. ראה איור 10. **חורי ניקוז:** קדח שני חורי ניקוז בקוטר 1/4 אינץ' (3) במיקום המשוער.
- e. ראה איור 9. כששבלונת הקדיחה עדיין מונחת במקום, השתמש במסור מתאים וחתוך לאורך החלק החיצוני בהיקף השבלונה (1).
- f. הסר את בורגי הפח (3), שבלונת הקדיחה וסרט ההדבקה מתיק האוכף.
- g. **חור טבעת:** קדח חור טבעת בקוטר 3/4 אינץ' (5) במקום שממנו הוסר בורג הפח (3).
- h. שייף קלות את המשטח כדי להסיר שבבים מהחורים ומהיקף השבלונה.
- i. נקה כל משטחי הפחחות עם 50-70% אלכוהול איזופרופיל ו-30-50% מים מזוקקים. יש לאפשר התייבשות גמורה.
4. ראה איור 1. התקן את מדבקת אביזר החיבור לתיק האוכף (10).
- a. התקן את המדבקה סמוך לבורג ידית ההתקנה האחורית.
5. ראה איור 11. בדוק את ההתאמה של המסגרת הפנימית (2) והמסגרת החיצונית (1) לתיק האוכף.
- a. התקן והדק קלות את הברגים (8).
- b. ודא שהרכיבים מתאימים כראוי.
- c. הסר את הברגים והמסגרות (1, 2).
- d. בצע כווננים כנדרש.
6. הסר את הציפוי מהצד האחורי של סרט ההדבקה VHB שעל מסגרת הנוי.
7. ראה איור 12. שים מרק סיליקון (3) על המסגרת הפנימית (1) והמסגרת החיצונית (2).
- הערה*  
כדי לסייע במניעת חדירה של מים לתיק האוכף, יש לשים מרק סיליקון כאמצעי הגנה נוסף.
8. ראה איור 11. התקן את המסגרת הפנימית (2) והמסגרת החיצונית (1) בתיק האוכף.
- a. התקן את הברגים (3).
- הערה*  
אין להדק יתר על המידה את בורגי מסגרת הנוי.
- b. ראה איור 13. הדק לפי הסדר.
9. ראה איור 14. כדי להשיג אטימה מרבית, השתמש בטריזי עץ במסגרת הפנימית (1). החזק במקום למשך 24 שעות.
- a. כדי להשיג הדבקה מרבית בפינות, שים טריזי עץ באזור לפי כיוון החץ.
10. ראה איור 15. התקן את רתמה 69203012 (5) בתוך תיק האוכף הימני.
- a. ראה איור 17. סובב את הטבעת עד שיושג ניתוב רתמה כראוי.
11. ראה איור 15. חבר את רתמה 69203031 (4) לרתמה 69203012 (5).
- הערה*  
יש להתקין את ערכה 90201540 כדי לקבע את תיקי האוכף. ראה עיין בסעיף דרישות התקנה.
12. התקן את תיק האוכף הימני.
- a. התקן את בורג התושבת האחורית של תיק האוכף המקורי.
- b. ראה איור 1. התקן את בורג התושבת הקדמית של תיק האוכף (13) מהערכה. הדק.
- מומנט: 5.6-5.0 (in-lbs N·m) בורג התושבת הקדמית של תיק האוכף
13. חבר את רתמה 69203012 אל:
- a. ראה איור 3. עבור מערך הכולל סאב וופר יחיד, מגבר יחיד ושני רמקולים. יהיה צורך לחבר מחדש את החוטים של מחבר רתמת החיווט. עיין בסעיף חיבור מחדש של רתמת החיווט 69203031. אם אין מחברים מחדש את החוטים של המחבר, לא יופק שמע. **הערה:** אם מוסיפים רמקולים לתיק אוכף כשהסאב וופר כבר מותקן, יהיה צורך להשתמש בתצורה המקורית של רתמת החיווט 69203031. חוטים בשקעים אחד וארבע.
- b. מחבר רתמת המגבר הראשי [A351] (יציאת שמע). ראה איור 3. עם סאב וופר יחיד, מגבר יחיד, שני רמקולים.
- c. מחבר רתמת המגבר המשני [A\_1352] או [A\_2352] (יציאת שמע). ראה איור 4. עם סאב וופר יחיד, מגברים כפולים, ארבעה או שישה רמקולים.
14. ראה איור 16. העבר את רתמות החיווט והצמד אותן למקומן באזיקונים.
- a. ודא שהרתמות אינן מפריעות לחלקים נעים.
- b. השתמש בנקודות עיגון הרתמה המסופקות מהמפעל.
15. ראה איור 19. התקן את הסאב וופר (2).
16. ראה איור 15. חבר את רתמה 69203012 (5) לתוך מחבר הסאב וופר (2). ראה איור 19.
- 17.

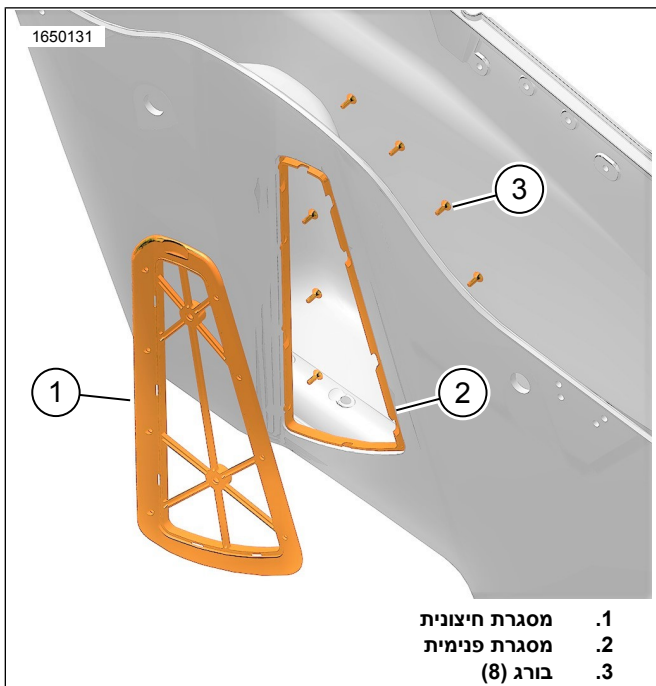

- .1 מסגרת חיצונית
- .2 מסגרת פנימית
- .3 בורג (8)

תרשים 11. בדיקת התאמת המסגרות

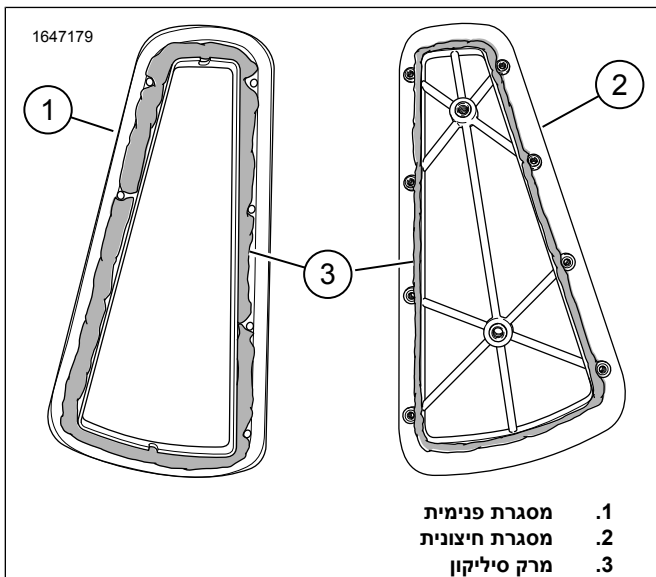

- .1 מסגרת פנימית
- .2 מסגרת חיצונית
- .3 מרק סיליקון

תרשים 12. מסגרות

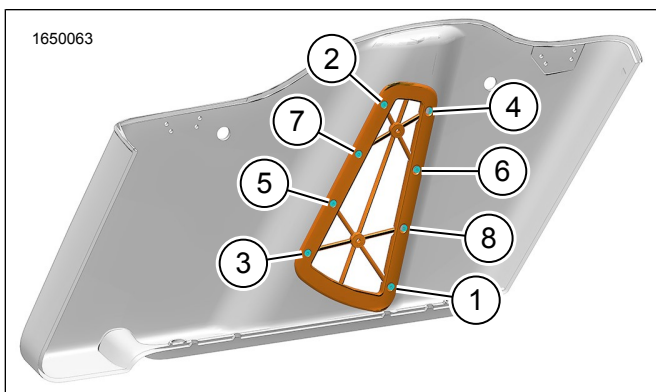

תרשים 13. רצף מומנט ההידוק - בורגי המסגרת

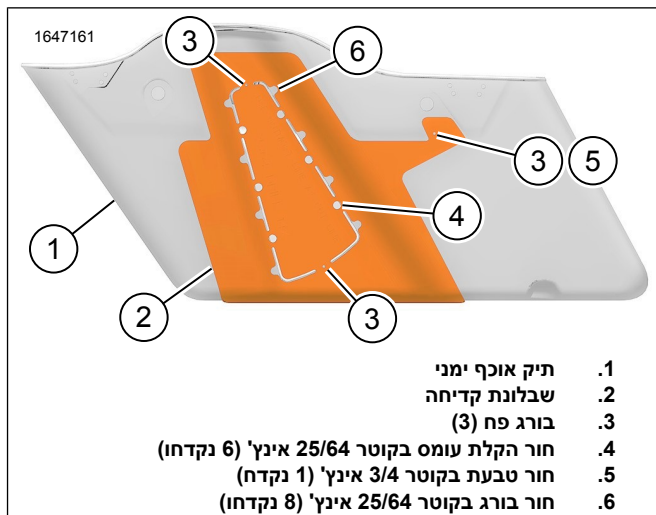

- .1 תיק אוכף ימני
- .2 שבלונת קדיחה
- .3 בורג פח (3)
- .4 חור הקלת עומס בקוטר 25/64 אינץ' (6 נקדחו)
- .5 חור טבעת בקוטר 3/4 אינץ' (1 נקדח)
- .6 חור בורג בקוטר 25/64 אינץ' (8 נקדחו)

תרשים 8. שבלונת קדיחה לתיק אוכף ימני

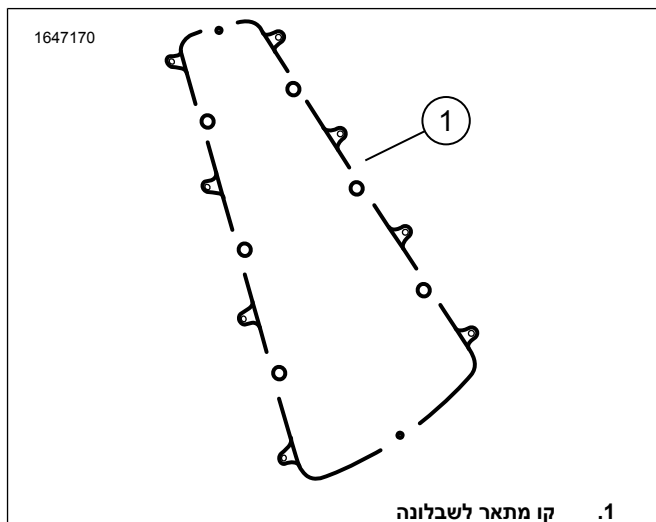

- .1 קו מתאר לשבלונה

תרשים 9. היקף השבלונה

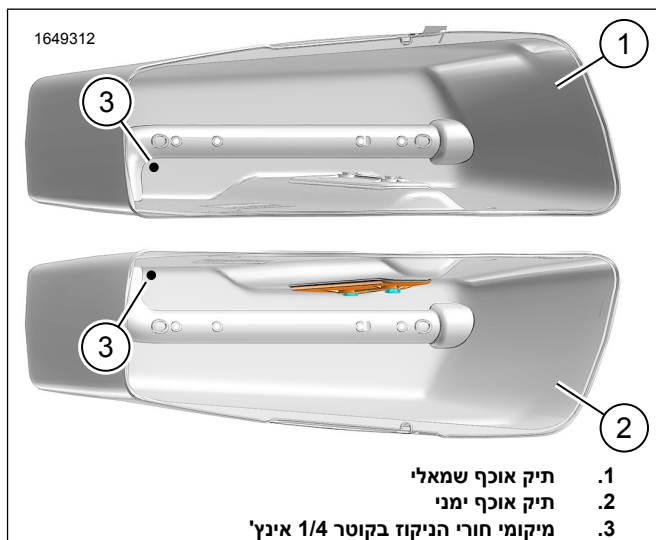

- .1 תיק אוכף שמאלי
- .2 תיק אוכף ימני
- .3 מיקומי חורי הניקוז בקוטר 1/4 אינץ'

תרשים 10. מיקום חור הניקוז

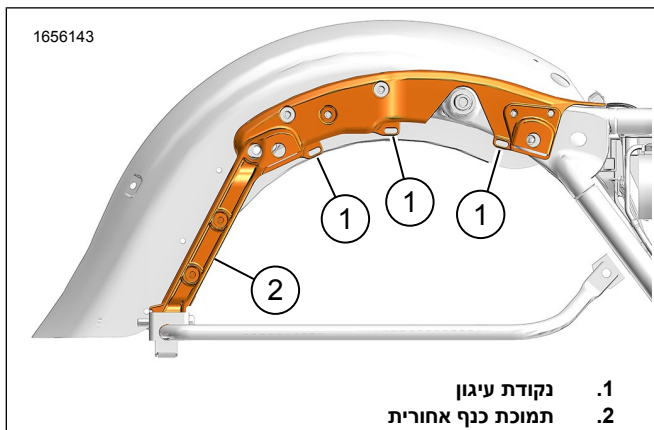

תרשים 16. תמוכת כנף אחורית

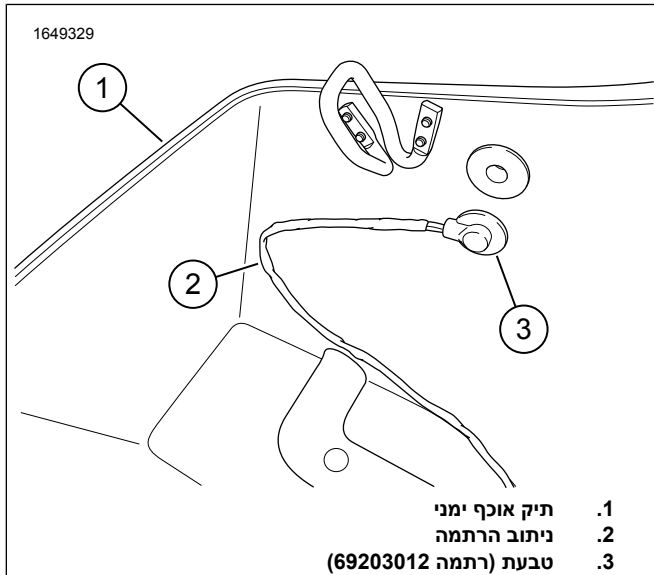

תרשים 17. ניתוב רתמת החיווט של תיק האוכף הימני

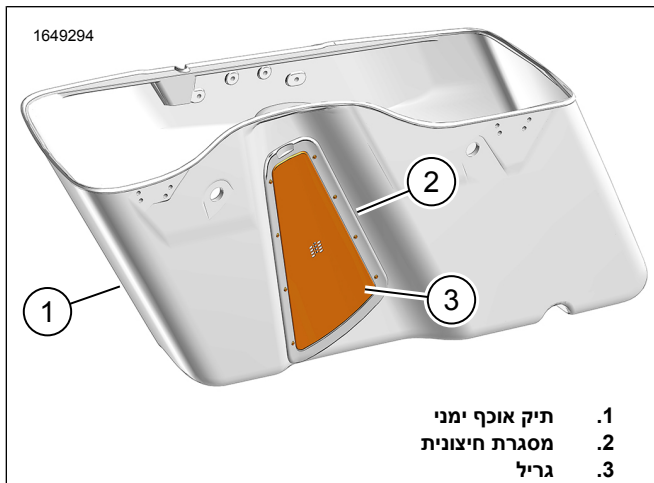

תרשים 18. מסגרת חיצונית

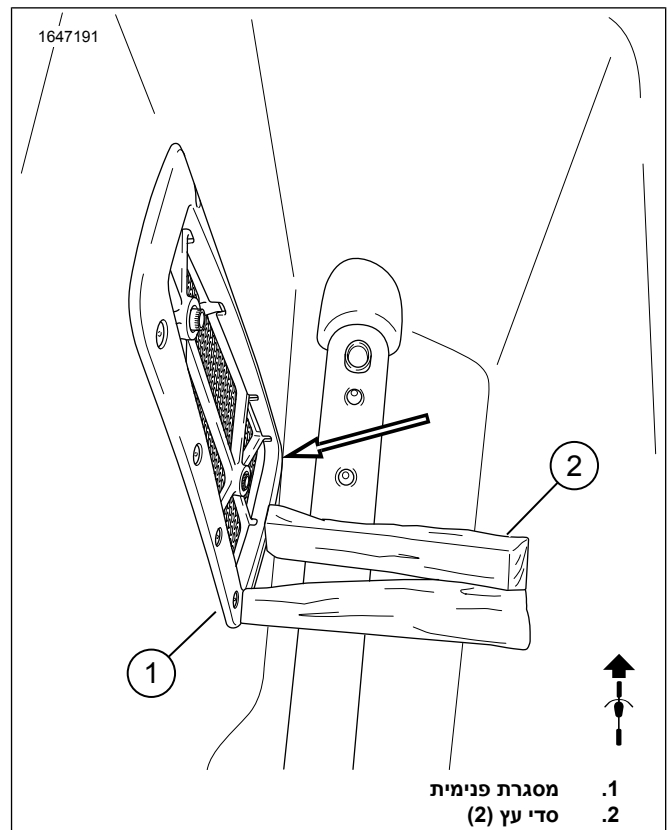

תרשים 14. טריז עץ

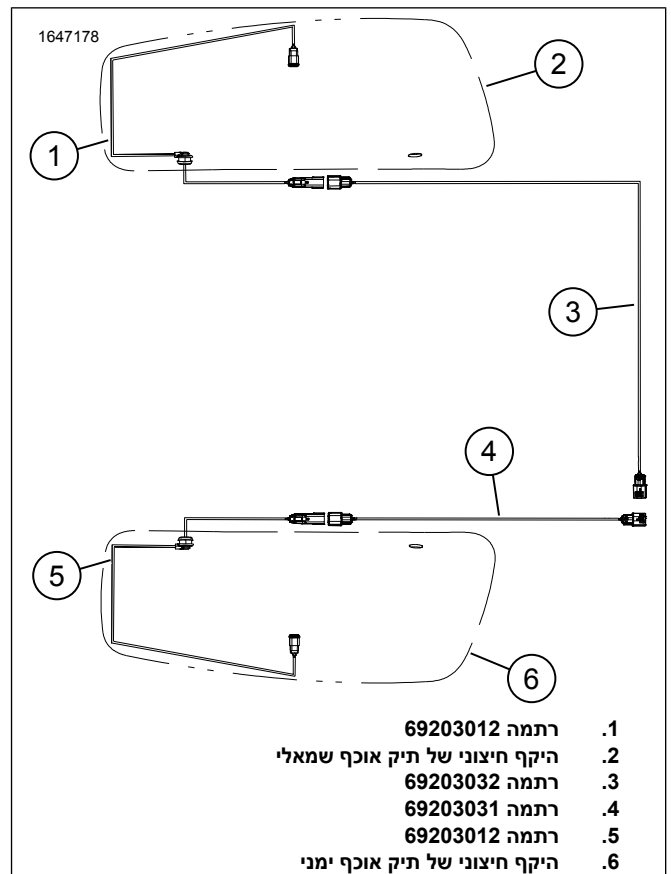

תרשים 15. ניתוב רתמת החיווט של הסאב וופר



8. ראה איור 15. חבר את רתמה 69203012 (5) לתוך מחבר הסאב וופר (2). ראה איור 19.

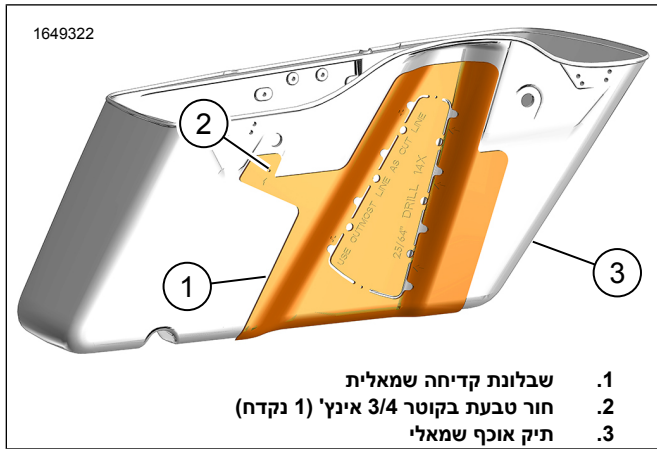

- 1. שבלונת קדיחה שמאלית
- 2. חור טבעת בקוטר 3/4 אינץ' (1 נקדח)
- 3. תיק אוקף שמאלי

תרשים 20. שבלונת קדיחה לתיק אוקף שמאלי

### הסרת הסאב וופר

1. נתק את הסאב וופר.
2. הסר את הסאב וופר מתיק האוקף.
3. ראה איור 1. שים את דסקית ה-EPDM (2) בצד הפנימי של לוח התקעים (3).
4. ראה איור 21. שים את לוח התקעים (1) מעל המסגרת הפנימית.
5. התקן את בורגי הכנפיים (2). הדק.

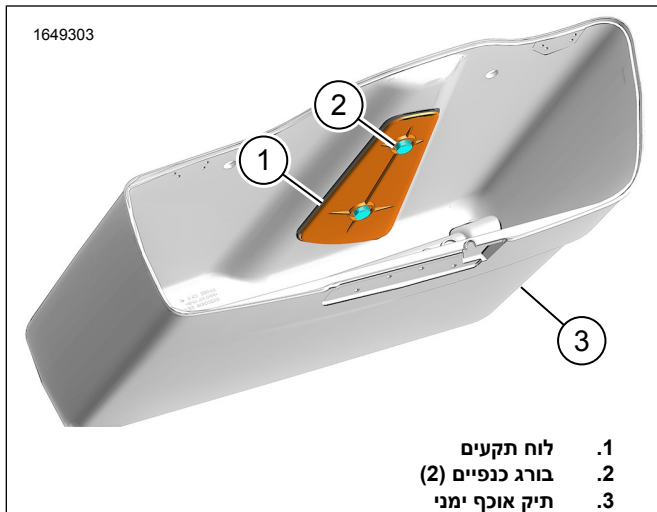

- 1. לוח תקעים
- 2. בורג כנפיים (2)
- 3. תיק אוקף ימני

תרשים 21. לוח תקעים

### חיבור מחדש של רתמת החיווט 69203031

הערה

דבר זה נחוץ עבור תצורה מיוחדת. אסורו בהחלט לשנות את רתמת החיווט אלא אם ניתנה הנחיה לכך בנהל.

1. ראה איור 22. השתמש בכלי ייעודי כדי להסיר את ההדקים מהמחבר.
1. כלי עבודה מיוחד: כלי להסרת הדק מחבר חשמלי של MOLEX (HD-48114)

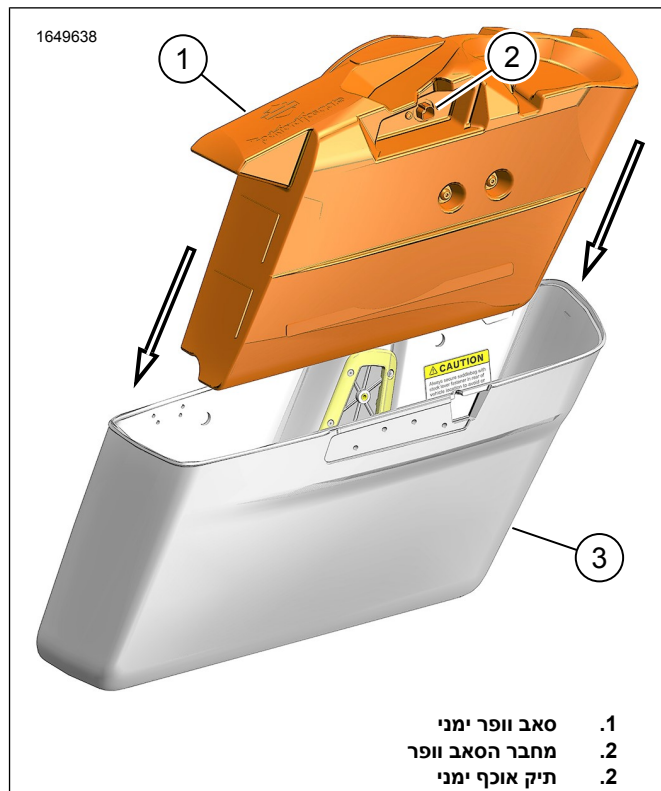

- 1. סאב וופר ימני
- 2. מחבר הסאב וופר
- 2. תיק אוקף ימני

תרשים 19. התקנת הסאב וופר

### תיק אוקף שמאלי

1. ראה איור 20. חזור על שלבים 1-8 בנוהל בתיק האוקף הימני.
2. ראה איור 15. התקן את רתמה 69203012 (5) בתוך תיק האוקף הימני.
  - a. ראה איור 17. סובב את הטבעת עד שיושג ניתוב רתמה כראוי.
3. ראה איור 15. חבר את רתמה 69203032 (3) לרתמה 69203012 (5).
  4. התקן את תיק האוקף שמאלי.
    - a. התקן את בורג התושבת האחורית של תיק האוקף המקורי.
    - b. ראה איור 1. התקן את בורג התושבת הקדמית של תיק האוקף (13) מהערכה.
  5. חבר את רתמה 69203032 אל:
    - a. מחבר רתמת המגבר המשני [A\_1352] או [A\_2352] (יציאת שמע). ראה איור 7. עם סאב וופרים כפולים, שני מגברים, ארבעה רמקולים.

6. העבר את רתמות החיווט והצמד אותן למקומן באזיקונים.

- a. ודא שהרתמות אינן מפריעות לחלקים נעים.
- b. השתמש בנקודות התקנת הרתמה המסופקות מהמפעל.

7. ראה איור 19. התקן את הסאב וופר (2).

2. הסר את החוט בצבע תכלת (5) משקע אחד (1).
3. התקן את החוט בצבע תכלת (5) בשקע שלוש (3).
4. הסר את החוט בצבע תכלת/שחור (6) משקע ארבע (4).
5. התקן את החוט בצבע תכלת/שחור (6) בשקע שתיים (2).

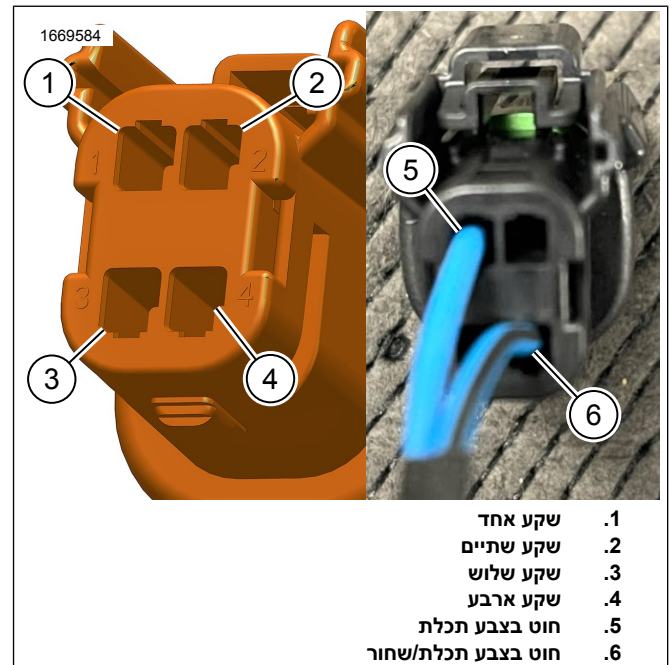

תרשים 22. חיבור מחדש של רתמת החיווט 69203031

## סיום

1. התקן את המכל של החלק התחתון של השלדה. עיין במדריך הטיפולים.
2. התקן את המכל העליון. עיין במדריך הטיפולים.
3. התקן את המכל של של הצד השמאלי. עיין במדריך הטיפולים.
4. התקן את המושב. עיין במדריך הטיפולים.
5. התקן את הנתיך הראשי. עיין במדריך הטיפולים.
6. התקן את כיסויי הצד. עיין במדריך הטיפולים.
7. התקן את שני תיקי האוכף. עיין במדריך הטיפולים.