



# ISTRUZIONI

94100314

2022-01-18



## AUDIO H-D ALIMENTATO DA ROCKFORD FOSGATE - KIT SUB WOOFER PRIMARIO E SECONDARIO

### INFORMAZIONI GENERALI

Tabella 1. Informazioni generali

Kit	Attrezzi consigliati	Livello di abilità <sup>(1)</sup>
76001163, 76001164	Occhiali di sicurezza, chiave dinamometrica, trapano elettrico, set di punte da trapano (incluso 25/64 pollici e 3/4 pollici), nastro adesivo, strumento di sbavatura, alcol isopropilico, stracci da negozio puliti, utensile da taglio appropriato (sega alternativa o sega a mano)	

(1) Si richiedono serraggi ai valori di coppia specificati, una abilità tecnica discreta e l'uso di attrezzatura comune

### CONTENUTO DEL KIT



Figura 1. Contenuto del kit: Subwoofer, primario (borsa laterale destra)



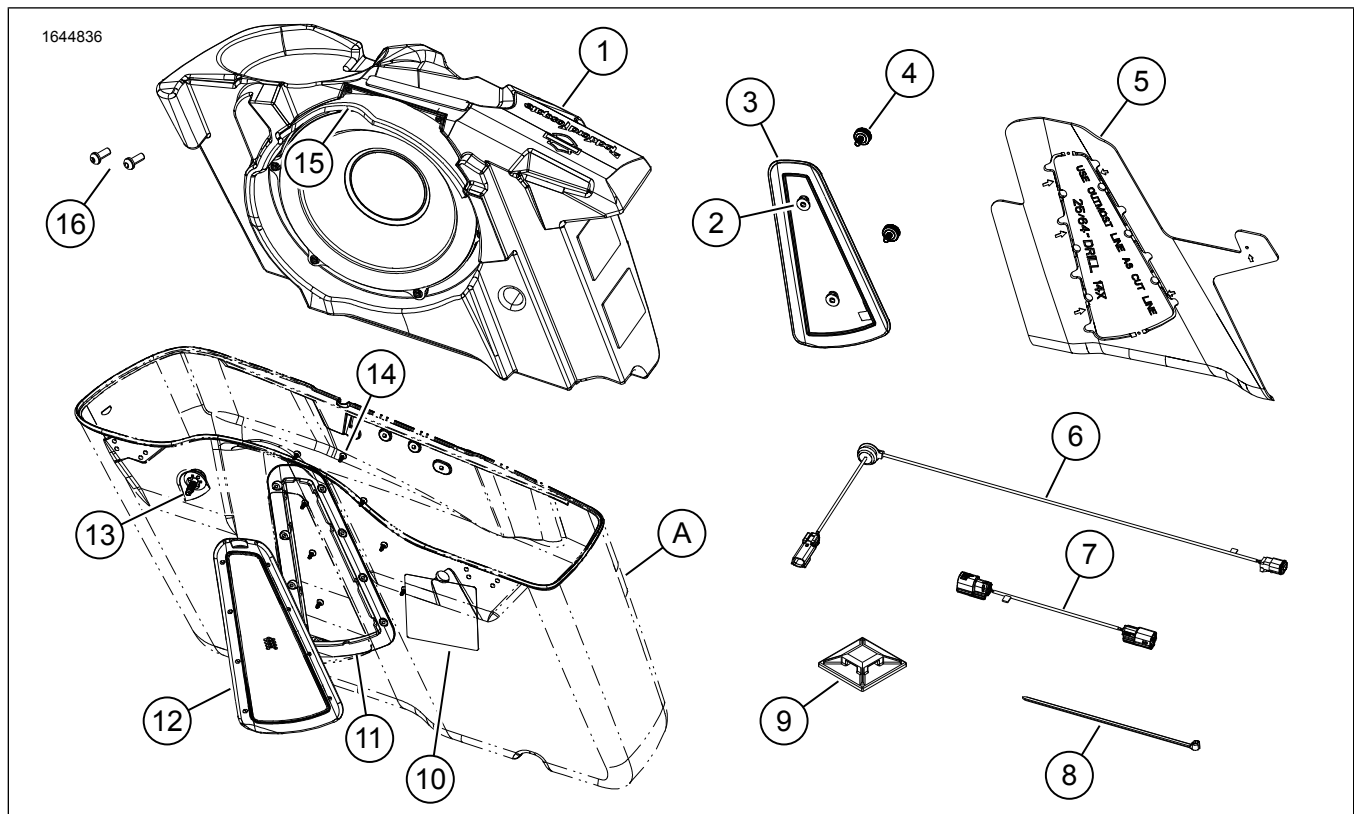

Figura 2. Contenuto del kit: Sub Woofers, Secondario, (Borsa Sinistra)

**Tabella 2. Contenuto del kit: Sub Woofer**

<b>Verificare che tutti i contenuti siano presenti nel kit prima di installare o rimuovere elementi dal veicolo.</b>					
<input checked="" type="checkbox"/>	Articolo	Q.tà	Descrizione	Part Number	Note
<input type="checkbox"/>	1	1	Sub Woofer, primario (borsa laterale destra)	Parte non venduta separatamente	
<input type="checkbox"/>		1	Sub Woofer, secondario, (borsa sinistra)	Parte non venduta separatamente	
<input type="checkbox"/>	2	2	Rondella, EPDM	57765-99	
<input type="checkbox"/>	3	1	Pannello della spina, a destra	76001188	
<input type="checkbox"/>		1	Pannello della spina, a sinistra	76001176	
<input type="checkbox"/>	4	2	Vite zigrinata	10500211	
<input type="checkbox"/>	5	1	Dima di foratura, borsa destra	76001189	
<input type="checkbox"/>		1	Dima di foratura, borsa sinistra	76001177	
<input type="checkbox"/>	6	1	Cablaggio interno	69203012	
<input type="checkbox"/>	7	1	Cablaggio esterno, primaria (borsa destra)	69203031	
<input type="checkbox"/>		1	Cablaggio esterno, secondario (borsa sinistra)	69203032	
<input type="checkbox"/>	8	6	Fascetta fermacavi	10065	
<input type="checkbox"/>	9	6	Fermo	69200342	
<input type="checkbox"/>	10	1	Etichetta, dispositivo di fissaggio della borsa	14003212	
<input type="checkbox"/>	11	1	Cornice interna, destra	76001186	
<input type="checkbox"/>		1	Cornice interna, sinistra	76001185	
<input type="checkbox"/>	12	1	Gruppo cornice esterna, destra	76001187	
<input type="checkbox"/>		1	Gruppo cornice esterna, sinistra	76001175	
<input type="checkbox"/>	13	1	Vite, montaggio della borsa	10201365	
<input type="checkbox"/>	14	8	Vite	10201347	
<input type="checkbox"/>	15	1	Pannello dello scomparto superiore, destro	76001170	
<input type="checkbox"/>		1	Pannello dello scomparto superiore, sinistro	76001193	
<input type="checkbox"/>	16	3	Vite filettante	Parte non venduta separatamente	
<b>Elementi menzionati nel testo, ma non contenuti nel kit</b>					
<input checked="" type="checkbox"/>	A	1	Borsa di destra		
<input checked="" type="checkbox"/>	B	1	Borsa di sinistra		

**NOTA**

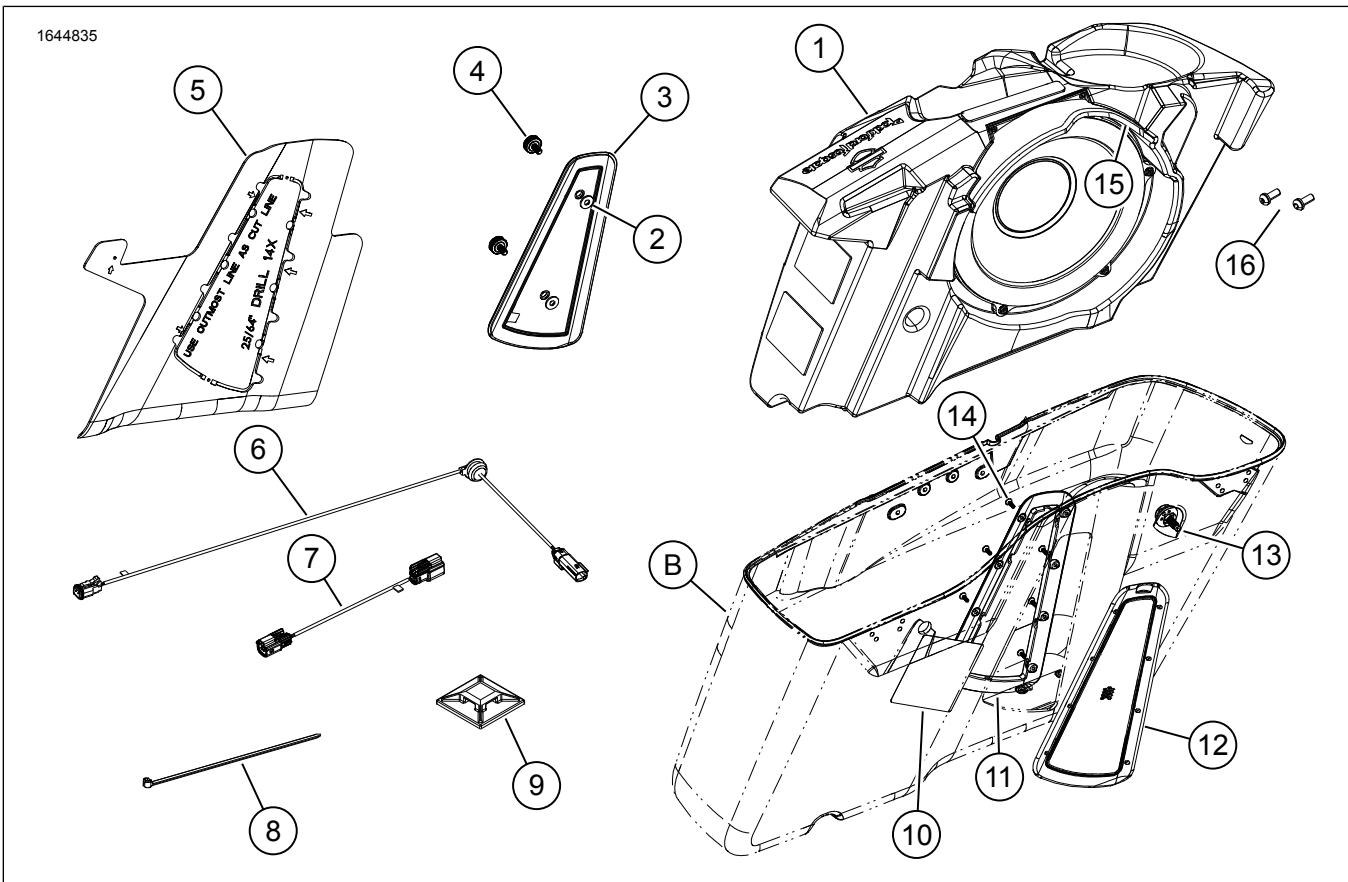
Prima di installare o rimuovere gli oggetti dal veicolo, verificare che tutti i contenuti siano presenti nel kit.

**GENERALE**

**NOTA**

Il nuovo sistema audio e gli altoparlanti non trasmettono suono a meno che non siano configurati tramite l'app audio Harley-Davidson o da un concessionario autorizzato Harley-Davidson.

**NOTA**

Le generazioni diverse di speaker, amplificatori e cablaggi per i veicoli Harley-Davidson non sono state progettate o testate per funzionare insieme. Si prega di fare riferimento al catalogo Parti e accessori per le raccomandazioni sugli accessori e di consultare il proprio concessionario per garantire prestazioni ottimali e compatibilità.

## Modelli

Per informazioni sui modelli compatibili, vedere il Parti e accessori (P&A) catalogo di vendita oppure la sezione Parti e Accessori di [www.harley-davidson.com](http://www.harley-davidson.com).

Verificare di stare utilizzando la versione più aggiornata del libretto di istruzioni. È disponibile presso: [h-d.com/isheets](http://h-d.com/isheets)

Contattare il centro di assistenza clienti Harley-Davidson al numero 1-800-258-2464 (solo USA) o 1-414-343-4056.

## Sovraccarico elettrico

### ⚠ AVVERTENZA

Quando si installano gli accessori elettrici, accertarsi di non superare l'ampereaggio nominale del fusibile o dell'interruttore automatico che protegge il circuito modificato. Se si supera l'ampereaggio massimo si possono causare guasti elettrici, con pericolo di lesioni gravi o mortali. (00310a)

### NOTA

Se si montano troppi accessori elettrici, si rischia di sovraccaricare l'impianto di carica del veicolo. Se gli accessori elettrici che funzionano contemporaneamente consumano più corrente elettrica di quanta possa generare l'impianto di carica del veicolo, il consumo può scaricare la batteria e danneggiare l'impianto elettrico del veicolo. (00211d)

Vedere Figura 3 , Figura 4 , Figura 7 e Figura 5 . I sistemi subwoofer richiedono due canali dall'amplificatore (gli amplificatori sono quattro canali), quindi l'installazione di kit subwoofer sia primario che secondario può funzionare solo con due o quattro sistemi di altoparlanti. Sei sistemi di altoparlanti funzioneranno solo con il kit subwoofer primario.



Figura 3. Subwoofer singolo, amplificatore singolo, due altoparlanti



Figura 4. Subwoofer singolo, amplificatori doppi, quattro altoparlanti

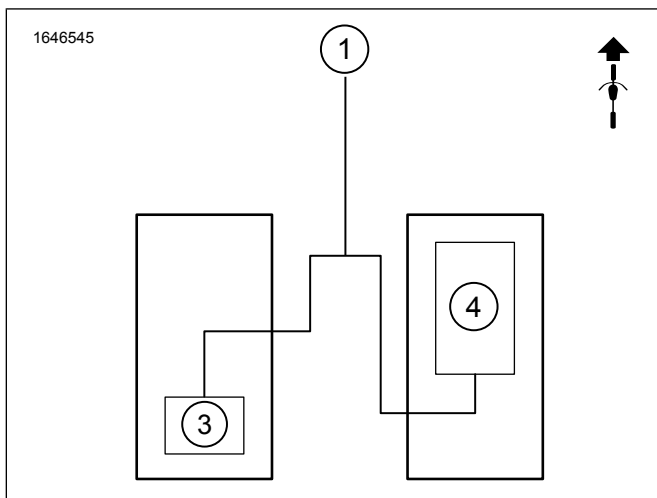

Figura 5. Subwoofer singolo, amplificatori doppi, sei altoparlanti

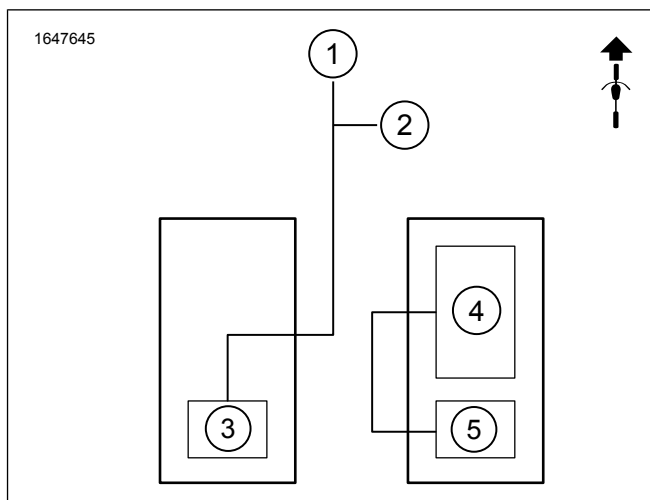

Figura 6. Subwoofer doppi, doppio amplificatore, due altoparlanti

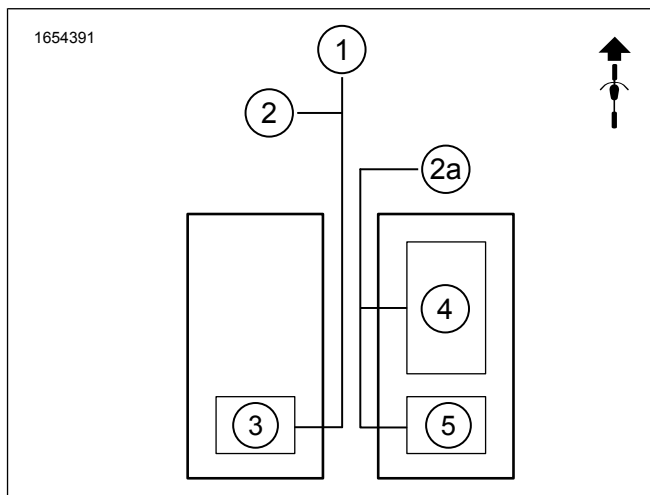

Figura 7. Subwoofer doppi, doppio amplificatore, quattro altoparlanti

## Requisiti di installazione

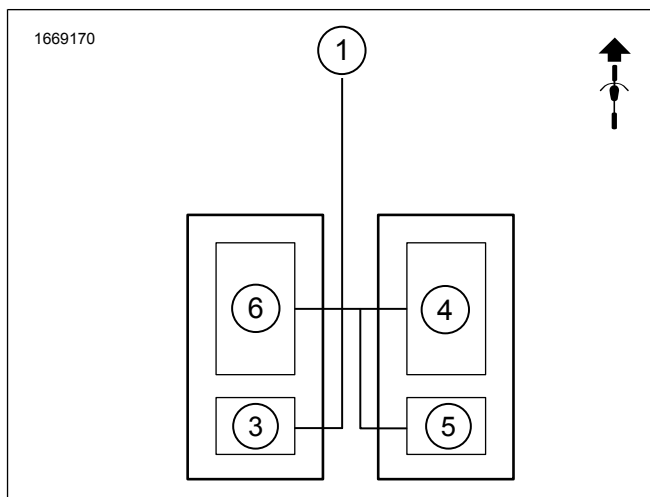
### ⚠ AVVERTENZA

La sicurezza del pilota e del passeggero dipende dalla corretta installazione di questo kit. Attenersi alle procedure appropriate illustrate nel manuale di manutenzione. Se non si è in grado di eseguire la procedura o non si dispone degli attrezzi adeguati, rivolgersi a un concessionario Harley-Davidson per l'installazione. Un'installazione non corretta di questo kit può causare lesioni gravi o mortali. (00333b)

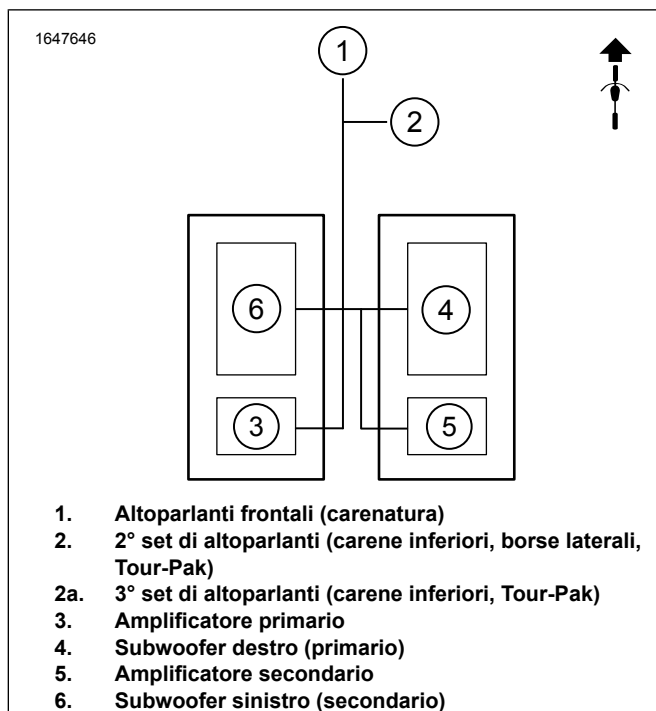
#### NOTA

Questo foglio di istruzioni fa riferimento alle informazioni contenute nel manuale di manutenzione. Per questa installazione è necessario consultare il manuale di manutenzione della motocicletta del relativo anno e modello, che è disponibile:

- Presso un concessionario Harley-Davidson.
- Sul Portale delle informazioni di assistenza H-D, accessibile previa iscrizione, e disponibile per la maggior parte dei modelli dal 2001 in poi. Per ulteriori informazioni vedere Domande frequenti sulle iscrizioni.

#### NOTA

Le borse devono essere completamente vuote da eventuali oggetti sparsi o P&A componenti installati come la tasca portaoggetti per borsa laterale o il rivestimento per borse di alta qualità.

Questi prodotti sono disponibili presso il tuo concessionario Harley-Davidson:

- **Touring e CVO 2014-2016 (tranne FLHRC)** Per l'installazione di questo kit è **necessario** l'acquisto a parte del kit di levette di montaggio per le borse laterali (codice n. 90201540). Saranno necessarie due viti a leva prese da questo kit per montare la borsa.

- **FLHTKSE, FLTRUSE e Touring 2014 e successivi:** Per questa installazione è **necessario** l'acquisto separato del kit dell'amplificatore primario Harley-Davidson (codice 76000974).
- **FLHTKSE, FLTRUSE e Touring 2014 e successivi:** per questa installazione è **necessario** l'acquisto separato del kit dell'amplificatore primario e del dongle Harley-Davidson (codice n. 76000997).
- **FLHTKSE, FLTRUSE e Touring 2014 e successivi:** per questa installazione **potrebbe** essere necessario l'acquisto separato del kit di installazione dell'amplificatore secondario Harley-Davidson (codice n. 76000990).
- **FLHTKSE, FLTRUSE e Touring 2014 e successivi:** per questa installazione **potrebbe** essere necessario l'acquisto separato del kit di installazione dell'amplificatore secondario Harley-Davidson (codice n. 76000975).
- **FLHTKSE, FLTRUSE e Touring 2014 e successivi:** per questa installazione **potrebbe essere necessario** l'acquisto separato del kit di cablaggio Harley-Davidson dell'altoparlante della carenatura (codice n. 76001100).
- **FLHXSE e FLTRXSE 2021 e successivi:** per questa installazione è **necessario** l'acquisto separato del Bluetooth dongle Harley-Davidson (codice n. 41000771). Da usare con l'app audio Harley-Davidson.
- **FLHXSE e FLTRXSE 2021 e successivi:** Per questa installazione è **necessario** l'acquisto separato del kit dell'amplificatore audio secondario Harley-Davidson (codice 76000990).
- **FLHTKSE e FLTRXSE 2021 e successivi:** per questa installazione potrebbe essere **necessario** l'acquisto separato del kit di installazione dell'amplificatore secondario Harley-Davidson (codice n. 76000975).
- **FLHXSE e FLTRXSE 2021 e successivi:** per questa installazione è **necessario** l'acquisto separato del nastro Dual Lock Harley-Davidson (codice n. 76434-06).
- **FLTRKSE 2022 e successivi:** per questa installazione è **necessario** l'acquisto separato del dongle Bluetooth Harley-Davidson (codice n. 41000771). Da usare con l'app audio Harley-Davidson.
- **FLTRKSE 2022 e successivi:** per questa installazione è **necessario** l'acquisto separato del kit di installazione dell'amplificatore secondario Harley-Davidson (codice n. 76000975).
- **FLTRXSE 2022 e successivi:** per questa installazione è **necessario** l'acquisto separato del dongle Bluetooth Harley-Davidson (codice n. 41000771). Da usare con l'app audio Harley-Davidson.
- **Potrebbe essere necessario un Digital Technician II (DTII)** per controllare e aggiornare il software dell'amplificatore. Rivolgersi a un concessionario Harley-Davidson locale.
- Per i veicoli dotati di radio Boom!™ Box 4.3, **potrebbe essere necessario** un DTII per aggiornare il software. Rivolgersi a un concessionario Harley-Davidson locale.
- Per i veicoli dotati di radio Boom!™ Box 6.5, **potrebbe essere necessario** un DTII per aggiornare il software. Rivolgersi a un concessionario Harley-Davidson locale.

## ▲ AVVERTENZA

La sicurezza del pilota e del passeggero dipende dalla corretta installazione di questo kit. Attenersi alle procedure appropriate illustrate nel manuale di manutenzione. Se non si è in grado di eseguire la procedura o non si dispone degli attrezzi adeguati, rivolgersi a un concessionario Harley-Davidson per l'installazione. Un'installazione non corretta di questo kit può causare lesioni gravi o mortali. (00333b)

Si raccomanda l'installazione da parte del tecnico di un concessionario Harley-Davidson.

## PREPARAZIONE

1. Rimuovere entrambe le borse. Vedere il manuale di manutenzione.
2. Rimuovere i coperchi laterali. Vedere il manuale di manutenzione.
3. Rimuovere il fusibile principale. Vedere il manuale di manutenzione.
4. Rimuovere la sella. Vedere il manuale di manutenzione.
5. Rimuovere il pannello di sinistra. Vedere il manuale di manutenzione.
6. Rimuovere il pannello superiore. Vedere il manuale di manutenzione.
7. Rimuovere il pannello della dorsale inferiore. Vedere il manuale di manutenzione.

## BORSE

### Borsa destra

1. Vedere la figura 8. Posizionare la dima di foratura sulla borsa destra.

#### NOTA

*Non modificare la borsa sinistra a meno che non sia installato un secondo subwoofer.*

- a. Mascherare l'intera area della sagoma di foratura (2) sulla borsa laterale destra (1) con nastro adesivo.
  - b. Installare la dima di foratura (2).
  - c. Fissare l'intero perimetro della dima di foratura (2) con nastro adesivo.
  - d. Installare le viti autofilettanti (3) per tenere premuta la dima di foratura (2).
2. Vedere la figura 9. Utilizzando un pennarello, tracciare il contorno della dima di foratura (1) sul nastro per mascheratura applicato alla borsa.

3. Vedere la figura 8. Modificare la borsa di destra (1).
  - a. Praticare dei fori pilota nei punti di foratura (4, 5, 6) utilizzando una punta da trapano da 1/8 di pollice.
  - b. **Fori di rilievo:** Praticare sei fori di rilievo da 25/64 pollici (4).
  - c. **Fori per le viti:** Praticare otto fori per viti da 25/64 pollici (6).

#### NOTA

*Quando si guida sotto la pioggia, è possibile che l'acqua filtri attraverso la lunetta della griglia. Per il corretto drenaggio dell'acqua, è necessario un foro apposito.*

- d. Vedere la figura 10. **Fori di drenaggio:** Praticare due fori di drenaggio da 1/4 di pollice (3) nella posizione approssimativa.
  - e. Vedere la figura 9. Con la dima di foratura ancora in posizione e utilizzando una sega appropriata, tagliare lungo la parte esterna del contorno della dima (1).
  - f. Rimuovere le viti filettanti (3), la dima di foratura e il nastro dalla borsa.
  - g. **Foro passacavo:** Praticare un foro passacavo da 3/4 di pollice (5) dove è stata rimossa la vite autofilettante (3).
  - h. Eliminare le asperità intorno ai fori e al contorno della sagoma scartavetrando delicatamente la superficie.
  - i. Pulire tutte le superfici della carrozzeria con una miscela 50-70% di alcol isopropilico e 30-50% di acqua distillata. Far asciugare completamente.
4. Vedere la figura 1. Installare l'etichetta di fissaggio della borsa laterale (10).
    - a. Installare l'etichetta vicino alla vite della leva di montaggio posteriore.
  5. Vedere la figura 11. Provare a montare le cornici interne (2) ed esterne (1) sulla borsa laterale.
    - a. Installare e serrare leggermente le viti (8).
    - b. Assicurarsi che i componenti si adattino correttamente.
    - c. Rimuovere le viti e le cornici (1, 2).
    - d. Apportare le modifiche necessarie.
  6. Togliere la copertura del nastro VHB dalla cornice.
  7. Vedere la figura 12. Applicare silicone sigillante (3) alle cornici interne (1) ed esterne (2).

#### NOTA

*Per aiutare a prevenire l'infiltrazione di acqua nella borsa, viene applicato un mastice siliconico come ulteriore misura di protezione.*

8. Vedere la figura 11. Installare le cornici interne (2) ed esterne (1) sulla borsa laterale.

a. Installare le viti (3).

**NOTA**

**NON serrare eccessivamente le viti della lunetta.**

b. Vedere la figura 13. Serrare in sequenza.

Coppia: 0,4–0,6 N·m (4–5 **in-lbs**) *Viti della cornice*

9. Vedere la figura 14. Per massimizzare le prestazioni di tenuta, utilizzare cunei di legno sulla cornice interna (1). Tenere in posizione per 24 secondi.

a. Per la massima adesione agli angoli, posizionare un cuneo di legno nell'area come indicato dalla freccia.

10. Vedere la figura 15. Installare il cablaggio 69203012 (5) nella borsa laterale destra.

a. Vedere la figura 17. Ruotare l'anello di tenuta fino a ottenere il corretto instradamento del cablaggio.

11. Vedere la figura 15. Collegare il cablaggio 69203031 (4) al cablaggio 69203012 (5).

**NOTA**

*Kit 90201540 deve essere installato per fissare le borse laterali. Vedere Fare riferimento a Requisiti di installazione.*

12. Installare la borsa di destra.

a. Installare la vite di montaggio originale della borsa posteriore.

b. Vedere la figura 1. Installare la vite di montaggio anteriore della borsa (13) dal kit. Serrare.

Coppia: 5–5,6 N·m (44–50 **in-lbs**) *Vite di montaggio anteriore della borsa*

13. Collegare il cablaggio (69203031) a:

a. Vedere la figura 3. Per la configurazione con un solo subwoofer, un singolo amplificatore e due altoparlanti. Il connettore del cablaggio dovrà essere ricablato. Fare riferimento a Set di ricablaggio 69203031. Il mancato ricablaggio del connettore comporterà l'assenza di segnale audio. **NOTA:** se gli altoparlanti della borsa vengono installati dopo il subwoofer, sarà necessario utilizzare la configurazione originale del cablaggio 69203031. Fili nelle cavità uno e quattro.

b. Connettore cablaggio amplificatore primario [351A] (uscita audio). Vedere la figura 3. **Dotato di subwoofer singolo, amplificatore singolo, due altoparlanti.**

c. Connettore cablaggio amplificatore secondario [352A\_1] o [352A\_2] (uscita audio). Vedere la figura 4. **Dotato di subwoofer singolo, doppio amplificatore, quattro o sei altoparlanti.**

14. Vedere la figura 16. Disporre e fissare il cablaggio con le fascette fermacavi.

a. Assicurarsi che i cablaggi non interferiscano con le parti in movimento.

b. Utilizzare i punti di ancoraggio del cablaggio di fabbrica.

15. Vedere la figura 19. Installare il subwoofer (2).

16. Vedere la figura 15. Collegare il cablaggio 69203012 (5) al connettore del subwoofer (2). Vedere la figura 19.

17.

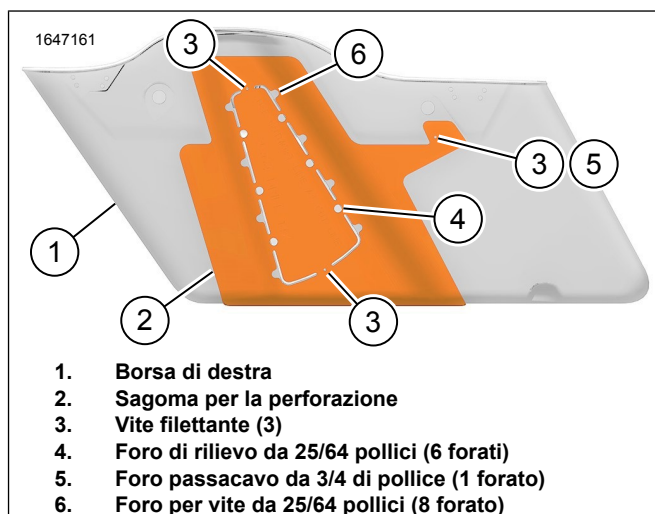

**Figura 8. Dima di Foratura Borsa Destra**

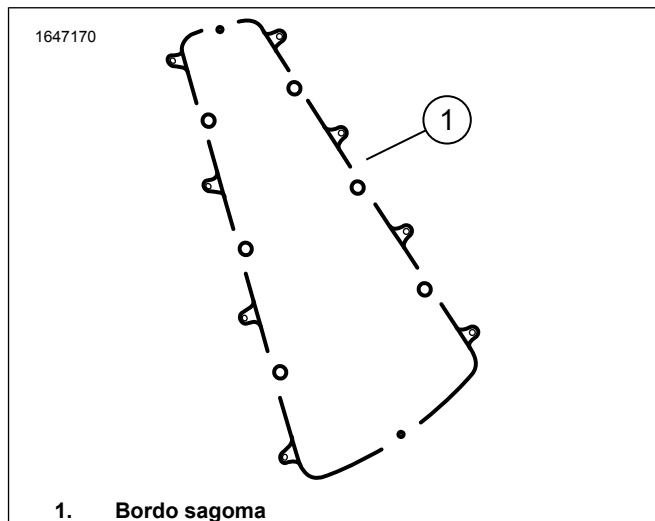

**Figura 9. Struttura del modello**



Figura 10. Posizionamento del foro di drenaggio



Figura 12. Cornici

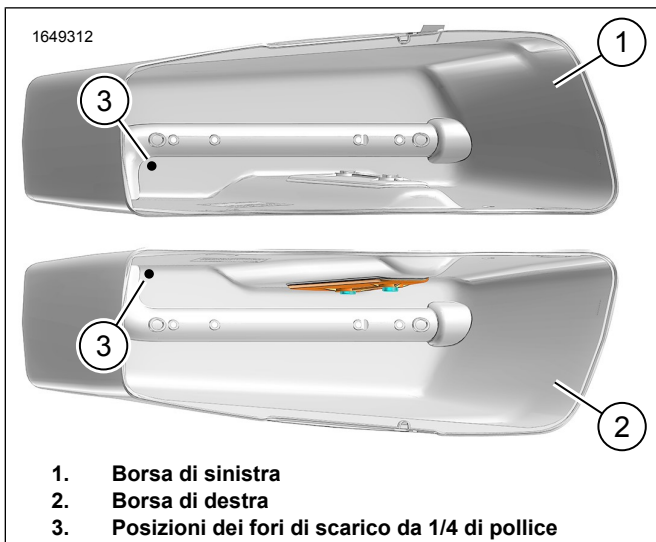

Figura 11. Prova di idoneità delle cornici

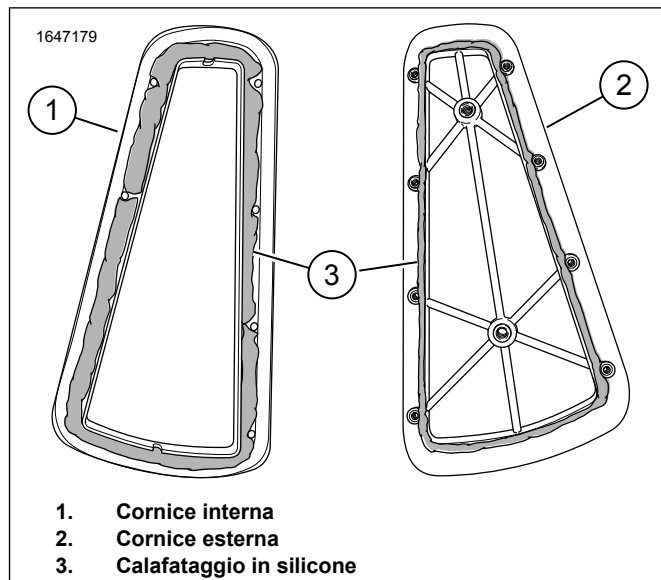

Figura 13. Sequenza di serraggio - Viti della cornice



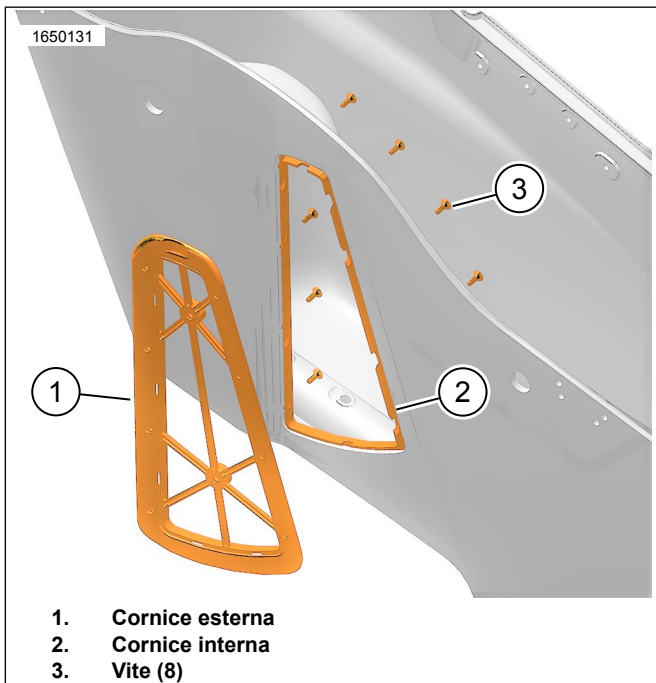

Figura 14. Cuneo di legno

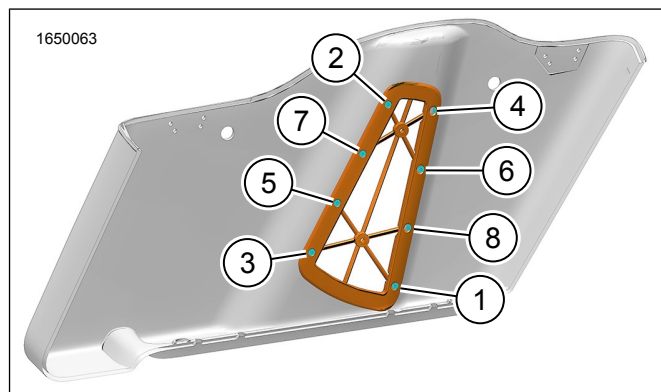

Figura 15. Disposizione del cablaggio del subwoofer

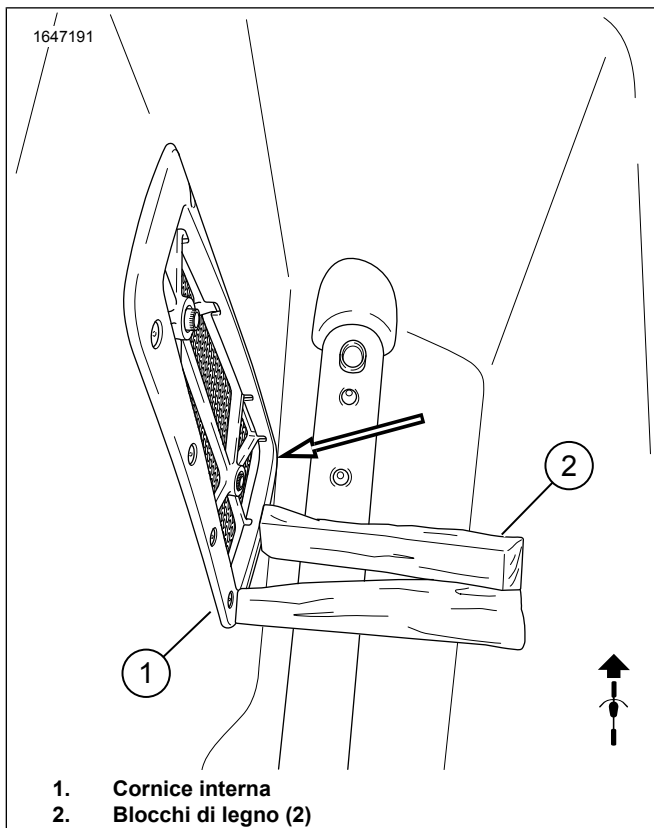

Figura 16. Montante del Parafrangente Posteriore

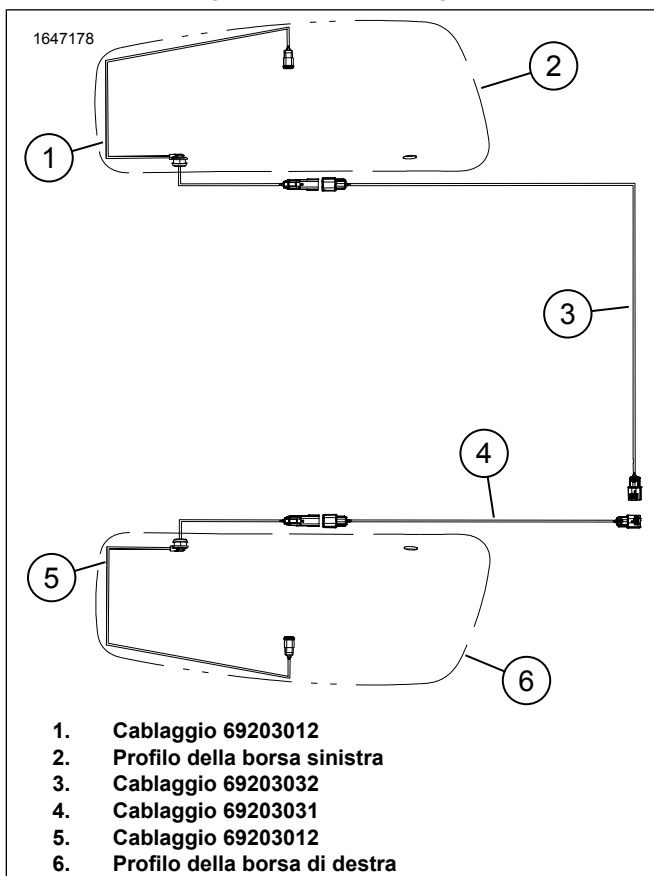

Figura 17. Disposizione del cablaggio della borsa destra

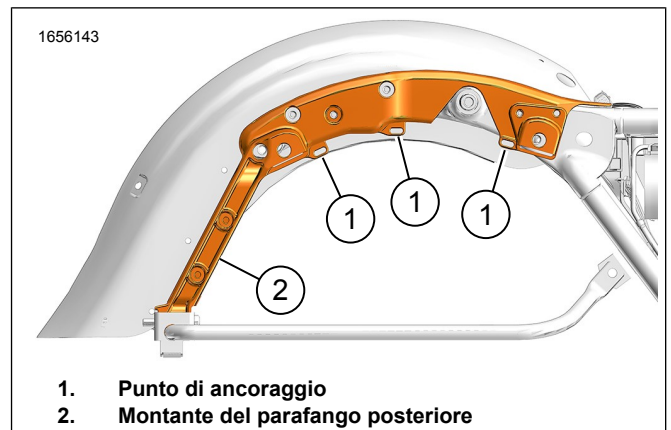

Figura 18. Cornice Esterna

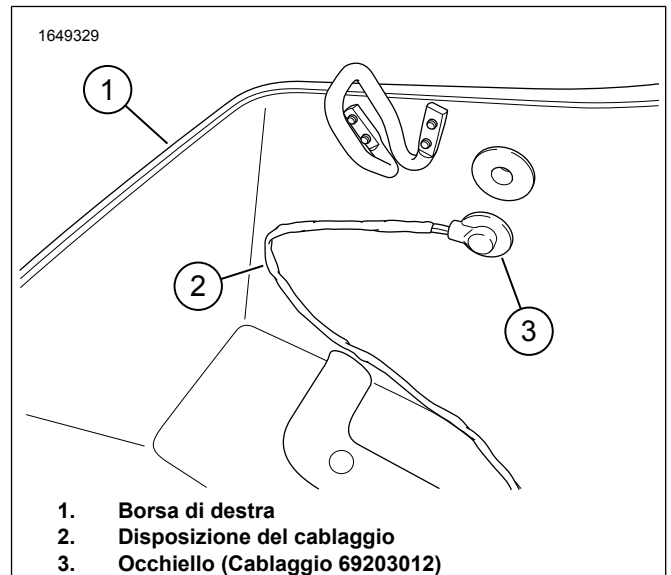

Figura 19. Installare il subwoofer

## Borsa di sinistra

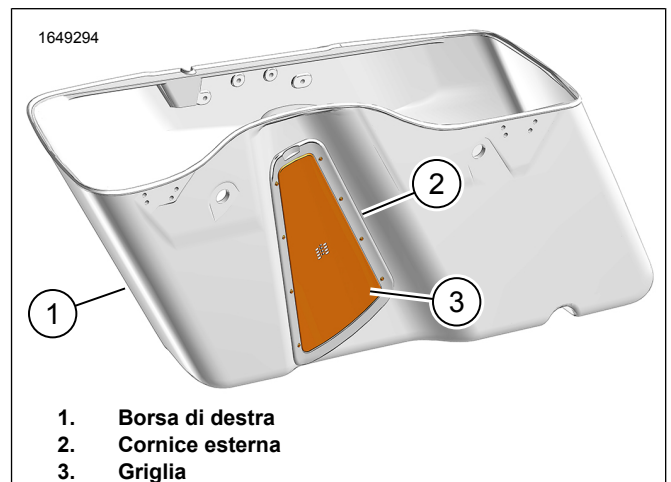
1. Vedere la figura 20. Ripetere le procedure 1-8 dalla borsa laterale destra.
2. Vedere la figura 15. Installare il cablaggio 69203012 (5) nella borsa laterale destra.
  - a. Vedere la figura 17. Ruotare l'anello di tenuta fino a ottenere il corretto instradamento del cablaggio.
3. Vedere la figura 15. Collegare il cablaggio 69203032 (3) al cablaggio 69203012 (5).
4. Installare la borsa di sinistra.
  - a. Installare la vite di montaggio originale della borsa posteriore.
  - b. Vedere la figura 1. Installare la vite di montaggio della borsa anteriore (13) dal kit.
5. Collegare il cablaggio (69203032) a:
  - a. Connettore cablaggio amplificatore secondario [352A\_1] o [352A\_2] (uscita audio). Vedere la figura 7. **Dotato di doppi subwoofer, doppi amplificatori, quattro altoparlanti.**
6. Disporre e fissare il cablaggio con le fascette fermacavi.
  - a. Assicurarsi che i cablaggi non interferiscano con le parti in movimento.

- b. Utilizzare i punti di montaggio del cablaggio di fabbrica.

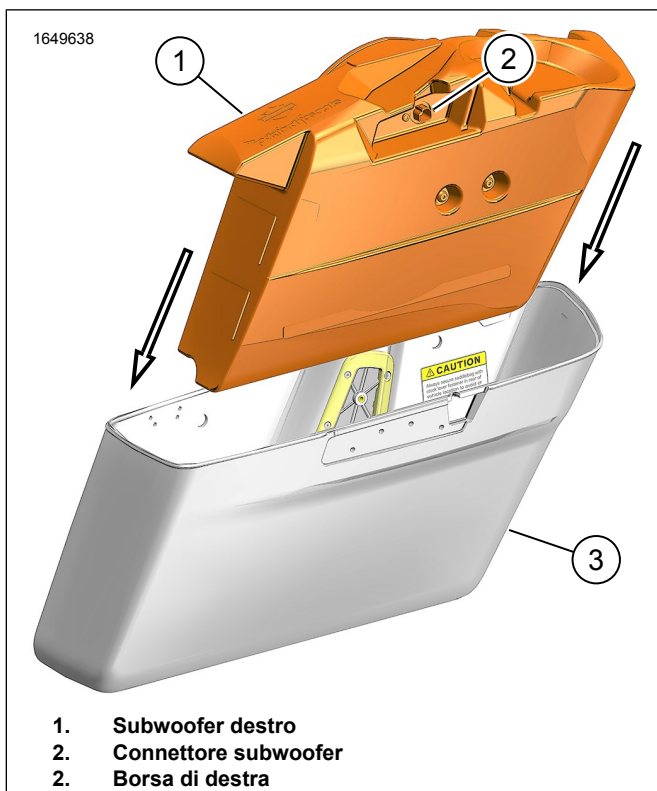
7. Vedere la figura 19. Installare il subwoofer (2).
8. Vedere la figura 15. Collegare il cablaggio 69203012 (5) al connettore del subwoofer (2). Vedere la figura 19.



Figura 20. Dima di foratura della borsa sinistra

## Rimuovere subwoofer

1. Scollegare il subwoofer.
2. Rimuovere il subwoofer dalla borsa.
3. Vedere la figura 1. Posizionare la rondella EPDM (2) sul lato interno del pannello della spina (3).
4. Vedere la figura 21. Posizionare il pannello della spina (1) sulla cornice interna.
5. Installare la vite zigrinata (2). Serrare.

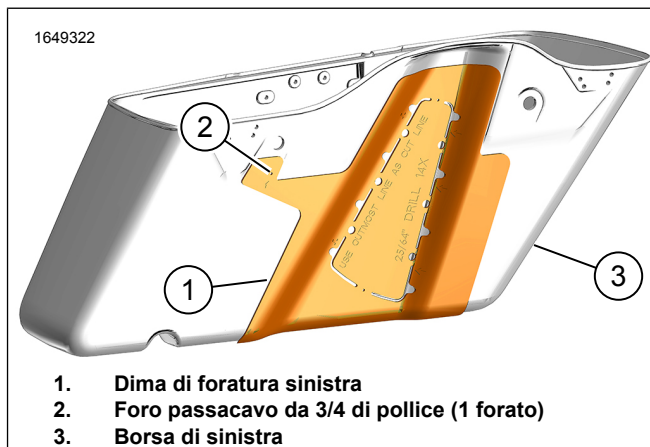

Figura 21. Pannello della Spina

## Set di ricablaggio 69203031

NOTA

Questo è per una configurazione speciale. **NON** alterare il cablaggio a meno che non sia indicato nella procedura.

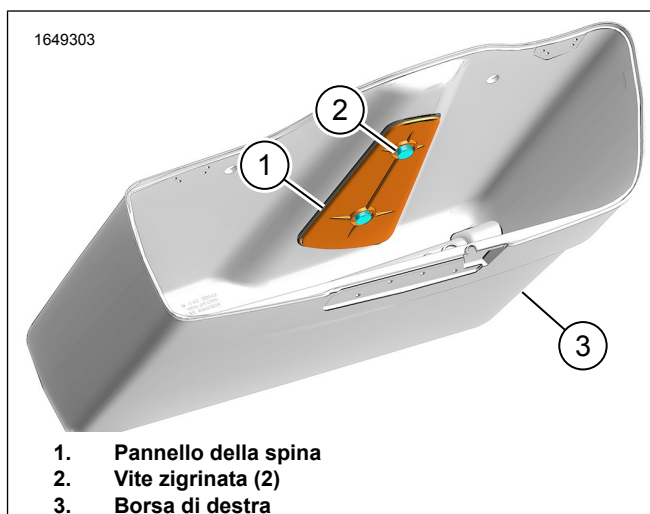
1. 1. Vedere la figura 22. Utilizzare un attrezzo speciale per rimuovere i terminali dai connettori.  
 Attrezzo speciale: ESTRATTORE PER TERMINALI DEI CONNETTORI ELETTRICI MOLEX (HD-48114)
2. Rimuovere il filo azzurro (5) dalla cavità uno (1).
3. Installare il filo azzurro (5) nella cavità tre (3).
4. Rimuovere il filo azzurro/nero (6) dalla cavità quattro (4).
5. Installare il filo azzurro/nero (6) nella cavità tre (2).

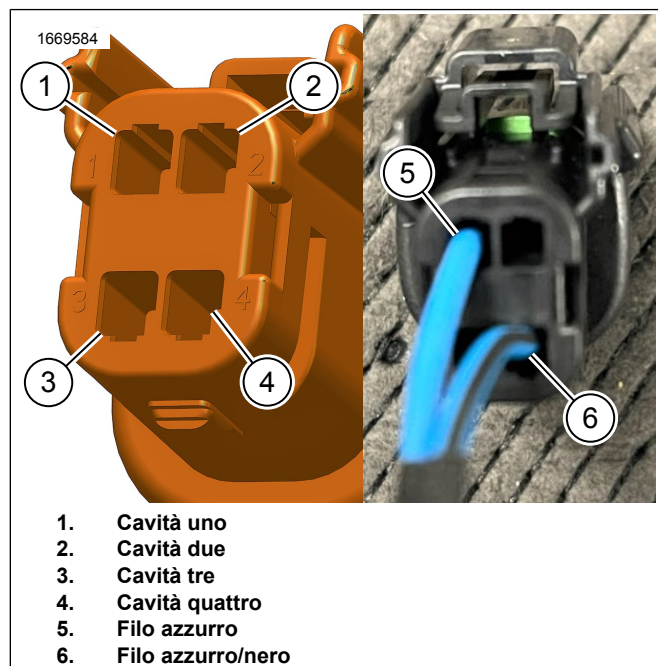

Figura 22. Set di ricablaggio 69203031

## COMPLETATO

1. Installare il pannello della dorsale inferiore. Vedere il manuale di manutenzione.
2. Installare il pannello superiore. Vedere il manuale di manutenzione.
3. Installare il pannello sinistro. Vedere il manuale di manutenzione.
4. Installare la sella. Vedere il manuale di manutenzione.
5. Installare il fusibile principale. Vedere il manuale di manutenzione.
6. Montare i coperchi laterali. Vedere il manuale di manutenzione.
7. Installare entrambe le borse. Vedere il manuale di manutenzione.