



H-D AUDIO OD ROCKFORD FOSGATE – SÚPRAVA PRIMÁRNEHO A SEKUNDÁRNEHO BASOVÉHO REPRODUKTORA

VŠEOBECNÉ INFORMÁCIE

Tabuľka 1. Všeobecné informácie

| Súpravy | Navrhované nástroje | Úroveň obtiažnosti ⁽¹⁾ |
|--------------------|---|-----------------------------------|
| 76001163, 76001164 | Bezpečnostné okuliare, momentový kľúč, vŕtačka, sada vrtákov (vrátane 25/64-palcového a 3/4-palcového) krycia páska, nástroj na odstraňovanie ostrín, izopropylalkohol, čisté dielenské utierky, vhodný nástroj na rezanie (priamočiara alebo ručná píla) | |

(1) Je potrebné utiahnutie na konkrétnu hodnotu uťahovacieho momentu alebo iné stredne pokročilé nástroje a postupy

OBSAH SÚPRAVY

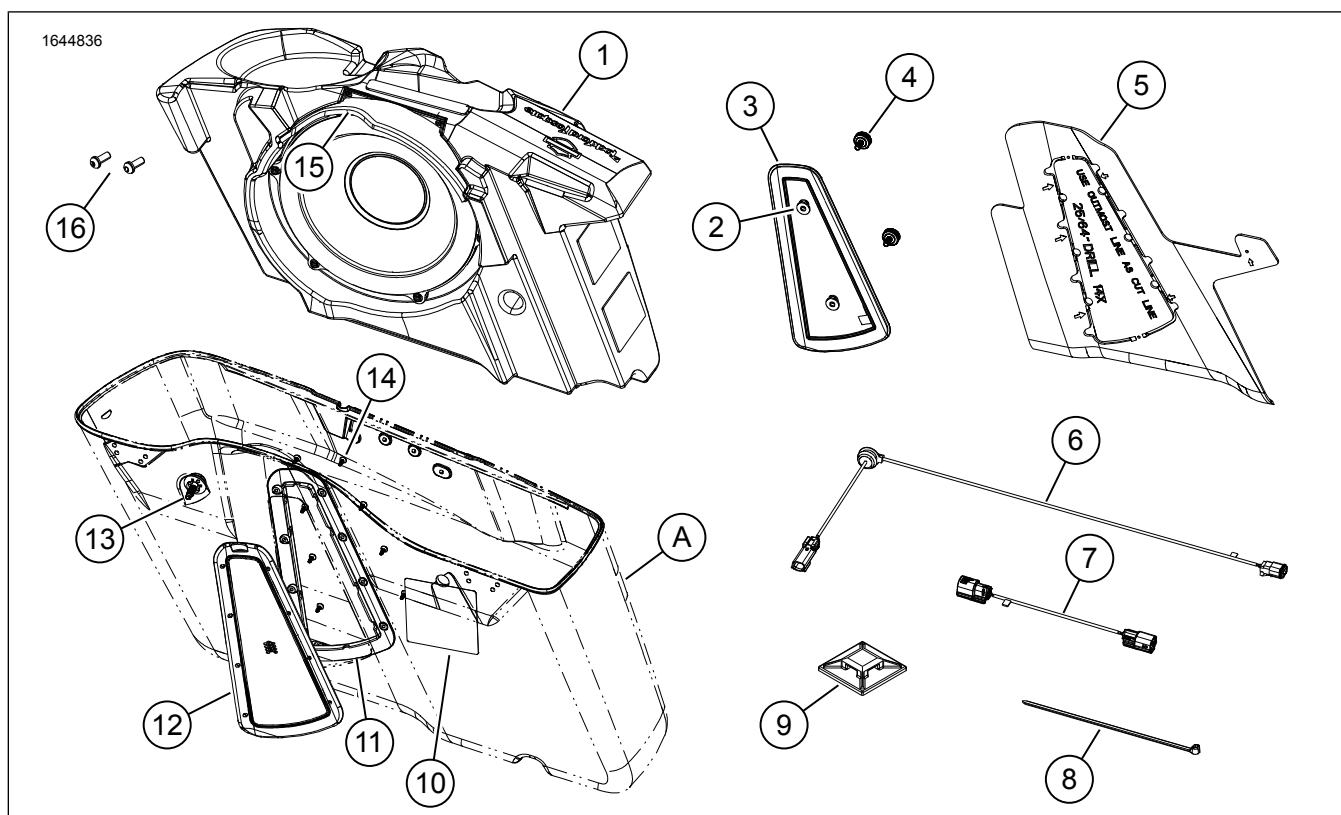

Obrázok 1. Obsah súpravy: Basový reproduktor, primárny (pravá sedlová taška)

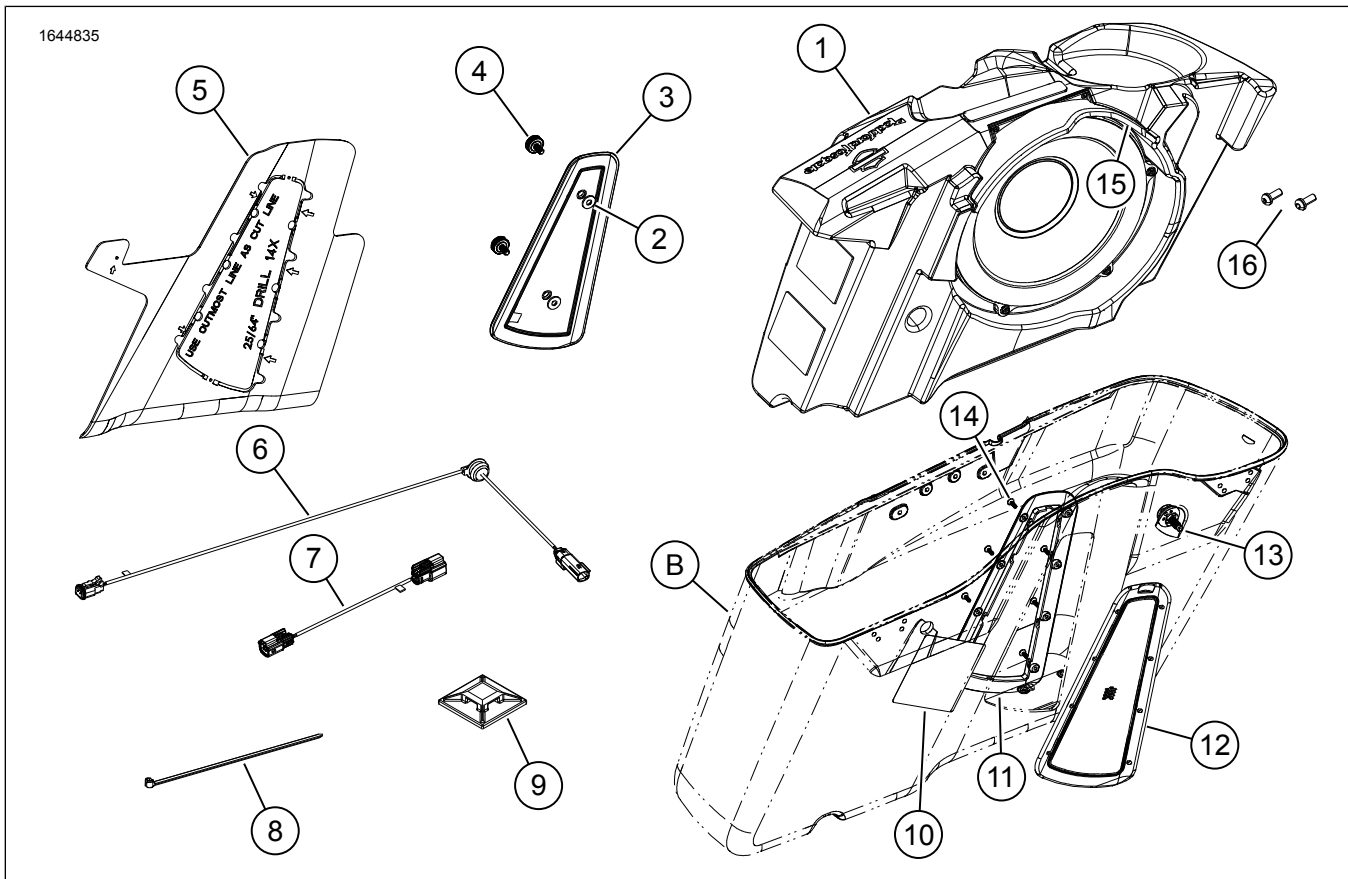

Obrázok 2. Obsah súpravy: Basový reproduktor, sekundárny (ľavá sedlová taška)

Tabuľka 2. Obsah súpravy: Basový reproduktor

| <input checked="" type="checkbox"/> | Pred inštaláciou alebo odstraňovaním položiek z vozidla si overte, či sa v súprave nachádzajú všetky súčasti. | | | | |
|--|--|--------------|---|-------------------------|-----------------|
| <input type="checkbox"/> | Pořka | Množo | Popis | Part No. | Poznámky |
| <input type="checkbox"/> | 1 | 1 | Basový reproduktor, primárny (pravá sedlová taška) | Nepredáva sa samostatne | |
| <input type="checkbox"/> | | 1 | Basový reproduktor, sekundárny (ľavá sedlová taška) | Nepredáva sa samostatne | |
| <input type="checkbox"/> | 2 | 2 | Podložka, EPDM | 57765-99 | |
| <input type="checkbox"/> | 3 | 1 | Zapájací panel, pravý | 76001188 | |
| <input type="checkbox"/> | | 1 | Zapájací panel, ľavý | 76001176 | |
| <input type="checkbox"/> | 4 | 2 | Ručná skrutka | 10500211 | |
| <input type="checkbox"/> | 5 | 1 | Vítacia šablóna, pravá sedlová taška | 76001189 | |
| <input type="checkbox"/> | | 1 | Vítacia šablóna, ľavá sedlová taška | 76001177 | |
| <input type="checkbox"/> | 6 | 1 | Vnútorný zväzok | 69203012 | |
| <input type="checkbox"/> | 7 | 1 | Vonkajší zväzok, primárny (pravá sedlová taška) | 69203031 | |
| <input type="checkbox"/> | | 1 | Vonkajší zväzok, sekundárny (ľavá sedlová taška) | 69203032 | |
| <input type="checkbox"/> | 8 | 6 | Viazací pásik | 10065 | |
| <input type="checkbox"/> | 9 | 6 | Príchytky | 69200342 | |
| <input type="checkbox"/> | 10 | 1 | Štítok, upínací prvok sedlovej tašky | 14003212 | |
| <input type="checkbox"/> | 11 | 1 | Vnútorná objímka, pravá | 76001186 | |
| <input type="checkbox"/> | | 1 | Vnútorná objímka, ľavá | 76001185 | |
| <input type="checkbox"/> | 12 | 1 | Zostava vonkajšej objímky, pravá | 76001187 | |
| <input type="checkbox"/> | | 1 | Zostava vonkajšej objímky, ľavá | 76001175 | |
| <input type="checkbox"/> | 13 | 1 | Skrutka, upevnenie sedlovej tašky | 10201365 | |
| <input type="checkbox"/> | 14 | 8 | Skrutka | 10201347 | |
| <input type="checkbox"/> | 15 | 1 | Horný panel krytu, pravá strana | 76001170 | |
| <input type="checkbox"/> | | 1 | Horný panel krytu, ľavá strana | 76001193 | |
| <input type="checkbox"/> | 16 | 3 | Závitorezná skrutka | Nepredáva sa samostatne | |
| Položky zmienené v texte, ktoré nie sú súčasťou súpravy | | | | | |
| <input checked="" type="checkbox"/> | A | 1 | Pravá sedlová taška | | |
| <input checked="" type="checkbox"/> | B | 1 | Ľavá sedlová taška | | |

POZNÁMKA

Pred inštaláciou alebo odstraňovaním položiek z vozidla overte, či sa v súprave nachádzajú všetky položky.

VŠEOBECNÉ INFORMÁCIE

POZNÁMKA

Novo nainštalovaný audio systém a reproduktory nebudú prehrávať zvuk, kým nebudú nakonfigurované pomocou audio aplikácie Harley-Davidson alebo autorizovaným predajcom motocyklov Harley-Davidson.

POZNÁMKA

Rôzne verzie reproduktorov, zosilňovačov a kabeláže pre vozidlá Harley-Davidson neboli navrhnuté alebo testované pre vzájomnú kompatibilitu. Pozrite si katalóg dielov a príslušenstva ohľadom vhodnosti a navštívte vášho predajcu pre zabezpečenie optimálneho fungovania a kompatibility.

Modely

Informácie o vhodnosti pre jednotlivé modely nájdete v maloobchodnom katalógu diely a príslušenstvo (P&A), v časti www.harley-davidson.com.

Overte si, že používate najaktuálnejšiu verziu návodu. Je k dispozícii na: h-d.com/isheets

Obráťte sa na oddelenie podpory zákazníkov spoločnosti Harley-Davidson na čísle 1-800-258-2464 (len USA) alebo 1-414-343-4056.

Elektrické preťaženie

▲ VÝSTRAHA

Počas inštalácie ľubovoľného elektrického príslušenstva dbajte na to, aby ste neprekročili prípustné hodnoty prúdu poistky alebo ističa, ktoré chráni príslušný upravovaný obvod. Prekročenie maximálneho prúdu môže zapríčiniť zlyhanie elektroniky, čo môže viesť k nehode s následkom smrti alebo ťažkého zranenia. (00310a)

UPOZORNENIE

Nabíjací systém vozidla je možné preťažiť pridaním príliš veľkého množstva elektrického príslušenstva. Ak je v prevádzke príliš veľa spotrebičov, ktoré spotrebávajú viac elektrického prúdu, ako dokáže nabíjacia sústava vyprodukovať, môže takáto spotreba elektriny viesť k vybitiu batérie a spôsobiť poškodenie elektrickej sústavy motocykla. (00211d)

Pozrite Obrázok 3 , Obrázok 4 , Obrázok 7 a Obrázok 5 . Systémy zosilňovačov vyžadujú použitie dvoch kanálov zo zosilňovača (zosilňovače sú 4-kanálové), a preto montáž oboch súprav primárneho a sekundárneho basového reproduktora je kompatibilná iba s dvoj alebo 4-reproduktorovými systémami. 6-reproduktorové systémy sú kompatibilné iba so súpravou primárneho zosilňovača.

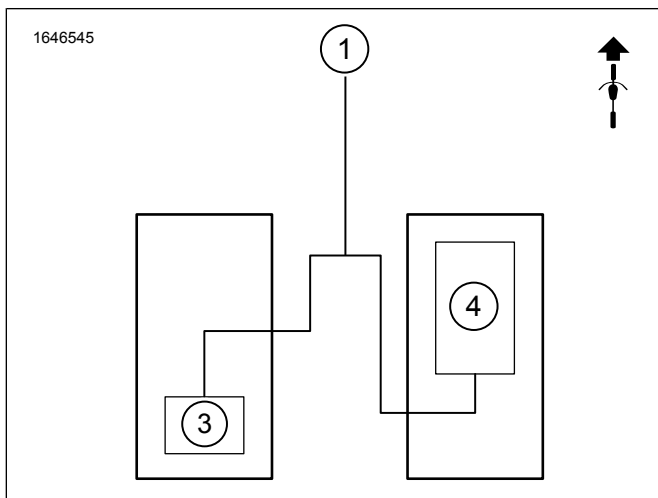

Obrázok 3. Jeden basový reproduktor, jeden zosilňovač, dva reproduktory

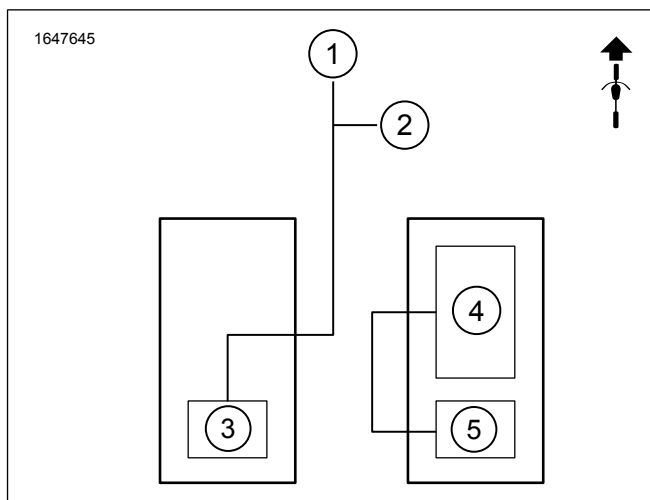

Obrázok 4. Jeden basový reproduktor, dva zosilňovače, štyri reproduktory

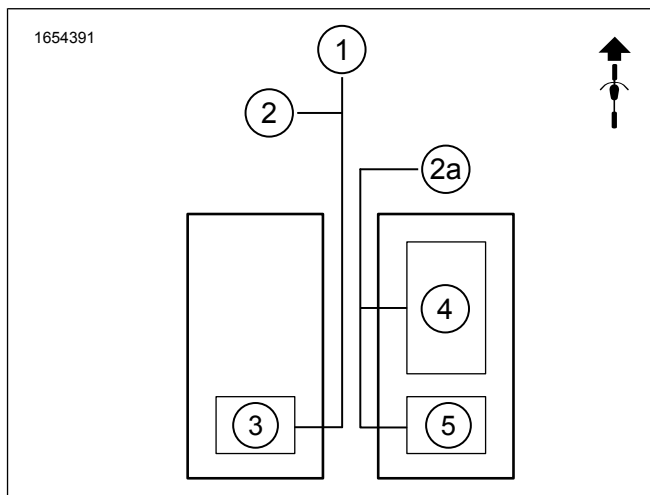

Obrázok 5. Jeden basový reproduktor, dva zosilňovače, šesť reproduktorov

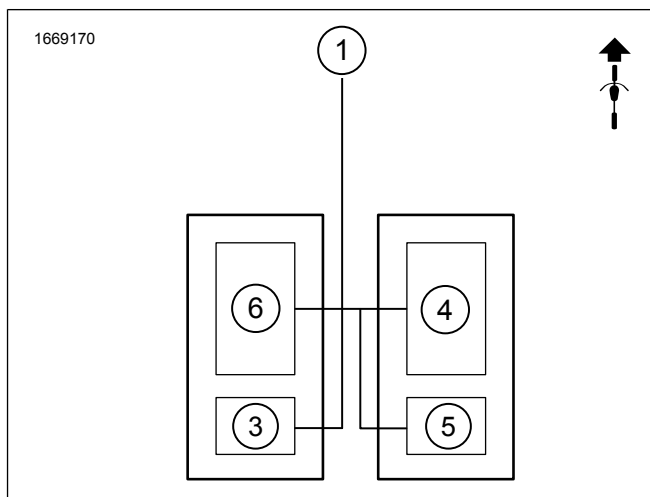

Obrázok 6. Dva basové reproduktory, dva zosilňovače, dva reproduktory

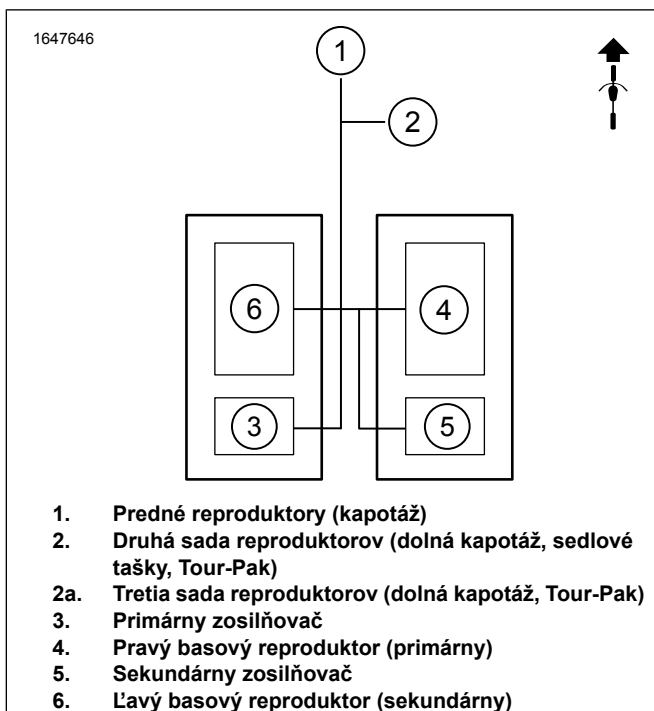

Obrázok 7. Dva basové reproduktory, dva zosilňovače, štyri reproduktory

Požiadavky na montáž

▲ VÝSTRAHA

Na správnej inštalácii tejto súpravy závisí bezpečnosť vodiča a spolujazdca. Použite zodpovedajúce postupy uvedené v servisnej príručke. Ak daný postup presahuje vaše schopnosti alebo nemáte potrebné nástroje, zverte inštaláciu predajcovi motocyklov Harley-Davidson. Nesprávna inštalácia tejto súpravy môže mať za následok smrť alebo ťažké zranenie. (00333b)

POZNÁMKA

Tento návod odkazuje na informácie v servisnej príručke. Na túto montáž je potrebná servisná príručka pre tento model a modelový rok motocykla, ktorá je dostupná u:

- Predajcu motocyklov Harley-Davidson.
- Servisný informačný portál H-D je dostupný vo forme predplatného pre väčšinu modelov z roku 2001 a novších. Ďalšie informácie nájdete v sekcii Často kladené otázky týkajúce sa predplatného.

POZNÁMKA

Sedlová taška/-y musia byť úplne prázdne vrátane akýchkoľvek voľne vložených predmetov alebo P&A namontovaných súčastí, akými sú organizér sedlovej tašky alebo prémiová podšívka na sedlovej tašky.

Tieto položky sú k dispozícii u vášho predajcu motocyklov Harley-Davidson:

- **Modely Touring a CVO 2014 – 2016 (okrem FLHRC)** Táto montáž **vyžaduje** samostatné zakúpenie súpravy montážnej páčky sedlovej tašky Harley-Davidson (č. dielu 90201540). Na montáž sedlovej tašky je nutné použiť dve skrutky páčky zo súpravy.

- **Modely Touring, FLHTKSE, FLTRUSE 2014 a novšie:** Táto montáž **vyžaduje** samostatné zakúpenie inštaláčnej súpravy primárneho zosilňovača Harley-Davidson (č. dielu 76000974).
- **Modely Touring, FLHTKSE, FLTRUSE 2014 a novšie:** Táto montáž **vyžaduje** samostatné zakúpenie inštaláčnej súpravy primárneho zosilňovača a kľúča Harley-Davidson (č. dielu 76000997).
- **Modely FLHTKSE, FLTRUSE a Touring 2014 a novšie:** Táto montáž **môže** vyžadovať samostatné zakúpenie inštaláčnej súpravy sekundárneho zosilňovača Harley-Davidson (č. dielu 76000990).
- **Modely Touring, FLHTKSE, FLTRUSE 2014 a novšie:** Táto montáž **môže** vyžadovať samostatné zakúpenie inštaláčnej súpravy sekundárneho zosilňovača Harley-Davidson (č. dielu 76000975).
- **Modely Touring, FLHTKSE, FLTRUSE 2014 a novšie:** Táto montáž **môže** vyžadovať samostatné zakúpenie inštaláčnej súpravy káblového zväzku reproduktorov kapotáže Harley-Davidson (č. dielu 76001100).
- **Modely FLHXSE a FLTRXSE 2021 a novšie:** Táto montáž **vyžaduje** samostatné zakúpenie Bluetooth kľúča Harley-Davidson (č. dielu 41000771). Použitie s audio aplikáciou Harley-Davidson.
- **Modely FLHXSE a FLTRXSE 2021 a novšie:** Táto montáž **vyžaduje** samostatné zakúpenie súpravy sekundárneho zosilňovača Harley-Davidson (č. dielu 76000990).
- **Modely FLHXSE a FLTRXSE 2021 a novšie:** Táto montáž **vyžaduje** samostatné zakúpenie montážnej súpravy sekundárneho zosilňovača Harley-Davidson (č. dielu 76000975).
- **Modely FLHXSE a FLTRXSE 2021 a novšie:** Táto montáž **vyžaduje** samostatné zakúpenie pásky s dvojitým zámkom Harley-Davidson (č. dielu 76434-06).
- **Modely FLTRKSE 2022 a novšie:** Táto montáž **vyžaduje** samostatné zakúpenie Bluetooth kľúča Harley-Davidson (č. dielu 41000771). Použitie s audio aplikáciou Harley-Davidson.
- **Modely FLTRKSE 2022 a novšie:** Táto montáž **vyžaduje** samostatné zakúpenie montážnej súpravy sekundárneho zosilňovača Harley-Davidson (č. dielu 76000975).
- **Modely FLTRKSE 2022 a novšie:** Táto montáž **vyžaduje** samostatné zakúpenie Bluetooth kľúča Harley-Davidson (č. dielu 41000771). Použitie s audio aplikáciou Harley-Davidson.
- Digital Technician II (DT II) **sa môže vyžadovať** na kontrolu a aktualizáciu softvéru zosilňovača. Obráťte sa na svojho predajcu motocyklov Harley-Davidson.
- Vozidlá vybavené rádiom Boom!™ Box 4.3, DT **llmôžu vyžadovať** aktualizáciu softvéru. Obráťte sa na svojho predajcu motocyklov Harley-Davidson.
- Vozidlá vybavené rádiom Boom!™ Box 6.5 GT, DT **llmôžu vyžadovať** aktualizáciu softvéru. Obráťte sa na svojho predajcu motocyklov Harley-Davidson.

▲ VÝSTRAHA

Na správnej inštalácii tejto súpravy závisí bezpečnosť vodiča a spolujazdca. Použite zodpovedajúce postupy uvedené v servisnej príručke. Ak daný postup presahuje vaše schopnosti alebo nemáte potrebné nástroje, zverte inštaláciu predajcovi motocyklov Harley-Davidson. Nesprávna inštalácia tejto súpravy môže mať za následok smrť alebo ťažké zranenie. (00333b)

Doporučuje sa zverenie tejto montáže technikovi z obchodného zastúpenia spoločnosti Harley-Davidson.

PRÍPRAVA

1. Demontujte obe sedlové tašky. Pozrite si servisnú príručku.
2. Odstráňte bočné kryty. Pozrite si servisnú príručku.
3. Vyberte hlavnú poistku. Pozrite si servisnú príručku.
4. Odmontujte sedlo. Pozrite si servisnú príručku.
5. Demontujte puzdro ľavej strany. Pozrite si servisnú príručku.
6. Demontujte horný kryt. Pozrite si servisnú príručku.
7. Demontujte puzdro zo spodnej nosnej časti. Pozrite si servisnú príručku.

SEDLOVÉ TAŠKY

Pravá sedlová taška

1. Pozrite údaj 8. Umiestnite vrtiaciu šablónu na pravú sedlovú tašku.

POZNÁMKA

Neupravujte ľavú sedlovú tašku, ak montujete druhý basový reproduktor.

- a. Pomocou krycej pásky oblepte celú plochu vrtacej šablóny (2) na pravej sedlovej taške (1).
 - b. Namontujte vrtaciu šablónu (2).
 - c. Pomocou pásky upevnite vrtaciu šablónu (2) po celom jej obvode.
 - d. Namontujte závitorezné skrutky (3) na upevnenie vrtacej šablóny (2).
2. Pozrite údaj 9. Pomocou čiernej fixky obkreslite obrys vrtacej šablóny (1) na kryciu pásku sedlovej tašky.
 3. Pozrite údaj 8. Upravte pravú sedlovú tašku (1).
 - a. Vyvrtajte otvory v označených miestach (4, 5, 6) pomocou 1/8-palcového vrtáka.
 - b. **Poistné otvory:** Vyvrtajte šesť 25/64-palcových poistných otvorov (4).

- c. **Skrutkové otvory:** Vyvrtajte osem 25/64-palcové skrutkové otvory (6).

POZNÁMKA

Pri jazde v daždi sa môže cez mriežku rámu dostať voda. Odvodňovací otvor je nutný na odstránenie vody.

- d. Pozrite údaj 10. **Odvodňovacie otvory:** Vyvrtajte dva 1/4-palcové odvodňovacie otvory (3) v približnom mieste.
- e. Pozrite údaj 9. S vrtacou šablónou na mieste a pomocou vhodnej píly režete pozdĺž vonkajšej časti obrýsu šablóny (1).
- f. Demontujte závitorezné skrutky (3), vrtaciu šablónu a pásku zo sedlovej tašky.
- g. **Otvor priechodky:** Vyvrtajte 3/4-palcový otvor priechodky (5) v mieste, z ktorého bola odstránená závitorezná skrutka (3).
- h. Odstráňte ostriny zo šablóny jemným obrúsením povrchu.
- i. Všetky povrchy karosérie vyčistite 50 – 70 % izopropylalkoholou a 30 – 50 % čistej destilovanej vody. Nechajte úplne uschnúť.

4. Pozrite údaj 1. Namontujte štítok upevňovacieho prvku (10).

- a. Namontujte štítok v blízkosti zadnej montážnej skrutky páčky.

5. Pozrite údaj 11. Vyskúšajte vhodnosť vnútornej (2) a vonkajšej (1) objímky sedlovej tašky.

- a. Namontujte a jemne utiahnite skrutky (8).
- b. Uistite sa, že je možné diely správne umiestniť.
- c. Demontujte skrutky a objímky (1, 2).
- d. Podľa potreby vykonajte úpravy.

6. Demontujte podklad pásky VHB z rámu.

7. Pozrite údaj 12. Naneste silikónový tmel (3) na vnútornú (1) a vonkajšiu (2) objímku.

POZNÁMKA

Na zabránenie vniknutia vody do sedlovej tašky je použitá vrstva silikónového tmelu, ako extra ochrana.

8. Pozrite údaj 11. Namontujte vnútornú (2) a vonkajšiu (1) objímku sedlovej tašky.

- a. Namontujte skrutky (3).

POZNÁMKA

Skrutky rámu PRÍLIŠNE NEUŤAHUJTE.

- b. Pozrite údaj 13. Postupne uťahujte v rovnomernom poradí.
Krútiaci moment: 0,4–0,6 N·m (4–5 **in-lbs**) *Skrutky objímky*
9. Pozrite údaj 14. Na maximalizovanie účinnosti tesnenia použite na vnútornú objímku drevené klíny (1). Pridržte ich na mieste po dobu 24 hodín.
- a. Pre maximálnu priľnavosť v rohoch umiestnite drevené klíny do miesta označeného šípku.
10. Pozrite údaj 15. Namontujte zväzok 69203012 (5) do pravej sedlovej tašky.
- a. Pozrite údaj 17. Otáčajte priechodkou, až kým nedosiahnete správnu trasu káblov zväzku.
11. Pozrite údaj 15. Zapojte zväzok 69203031 (4) do zväzku 69203012 (5).

POZNÁMKA

Súprava 90201540 musí byť namontovaná na upevnenie sedlových tašiek. Pozrite Pozrite si Požiadavky na montáž.

12. Namontujte pravú sedlovú tašku.
- a. Namontujte pôvodnú montážnu skrutku sedlovej tašky.
- b. Pozrite údaj 1. Namontujte prednú montážnu skrutku sedlovej tašky (13). Utiahnite.
Krútiaci moment: 5–5,6 N·m (44–50 **in-lbs**) *Predná montážna skrutka sedlovej tašky*
13. Zapojte zväzok 69203031 (4) do:
- a. Pozrite údaj 3. Pre konfiguráciu jedného basového reproduktora, jedného zosilňovača a dvoch reproduktorov. Zväzok konektora bude nutné opätovne viesť. Pozrite si Opätovné vedenie kabeláže zväzku 69203031. Bez opätovného vedenia konektora bude zvukový systém nefunkčný. **POZNÁMKA:** Ak sa reproduktory sedlových tašiek pridávajú po namontovaní basového reproduktora, bude musieť byť použitá pôvodná konfigurácia zväzku 69203031. Káble v otvoroch jedna a štyri.
- b. Zväzkový konektor [351A] (audio výstup) primárneho zosilňovača. Pozrite údaj 3. **Vybavený jedným basovým reproduktorom, jedným zosilňovačom a dvoma reproduktormi.**
- c. Zväzkový konektor sekundárneho zosilňovača [352A_1] alebo [352A_2] (audio výstup). Pozrite údaj 4. **Vybavený jedným basovým reproduktorom, dvomi zosilňovačmi a štyrmi alebo šiestimi reproduktormi.**
14. Pozrite údaj 16. Ved'te a zaistite zväzky pomocou viazacích pásov.
- a. Uistite sa, že sa zväzky nedotýkajú pohyblivých dielov.
- b. Použite výrobné upínacie body zväzku.

15. Pozrite údaj 19. Namontujte basový reproduktor (2).
16. Pozrite údaj 15. Zapojte zväzok 69203012 (5) do konektora basového reproduktora (2). Pozrite údaj 19.
- 17.

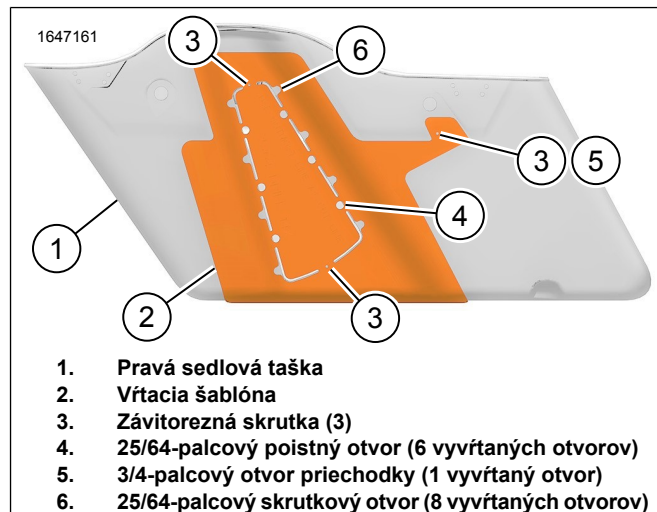

Obrázok 8. Vrtacia šablóna pravej sedlovej tašky

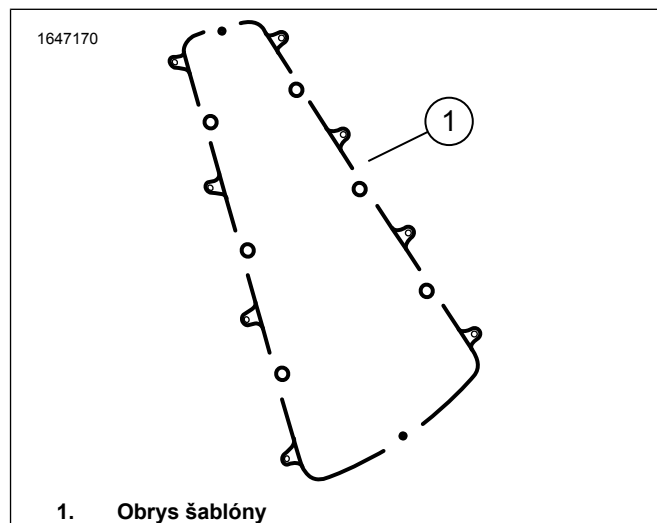

Obrázok 9. Obrys šablóny

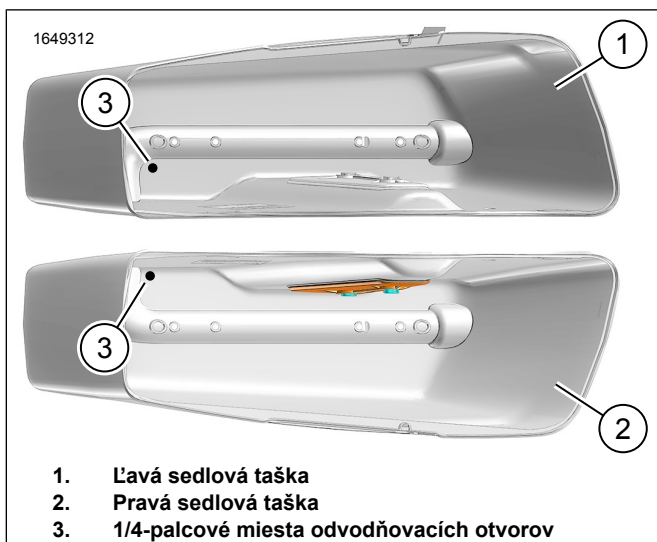

Obrázok 10. Umiestnenie odvodňovacieho otvoru

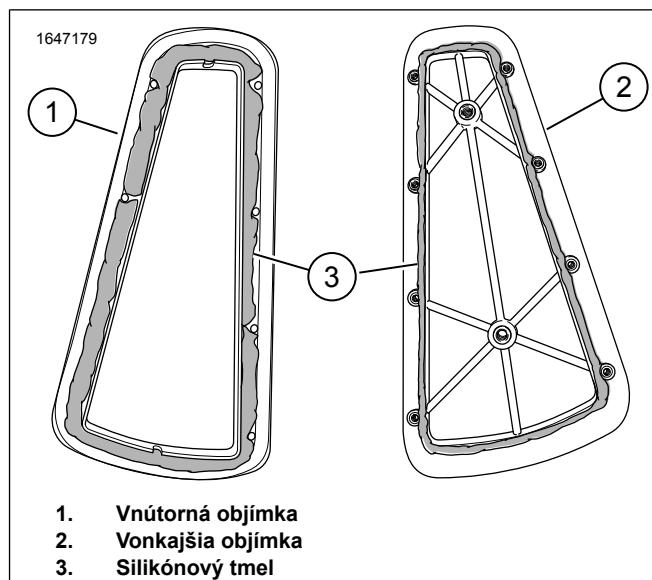

Obrázok 12. Objímky

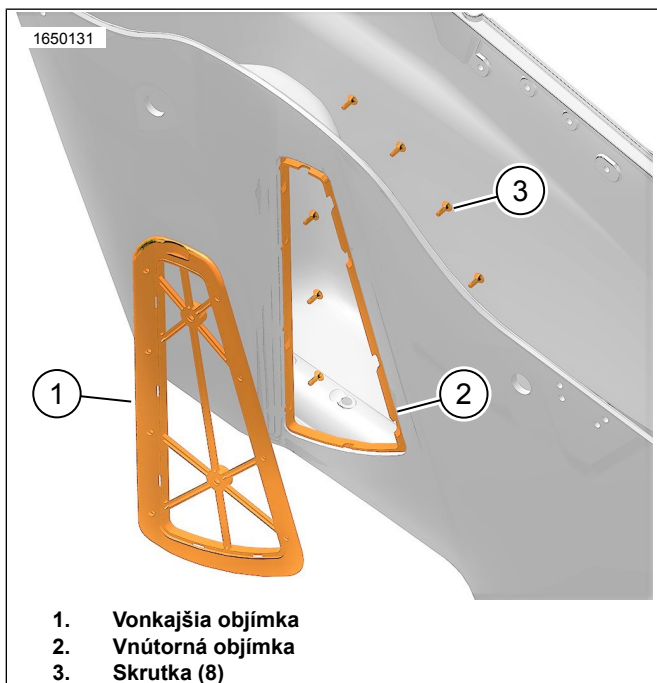

Obrázok 11. Skúška vhodnosti objímok

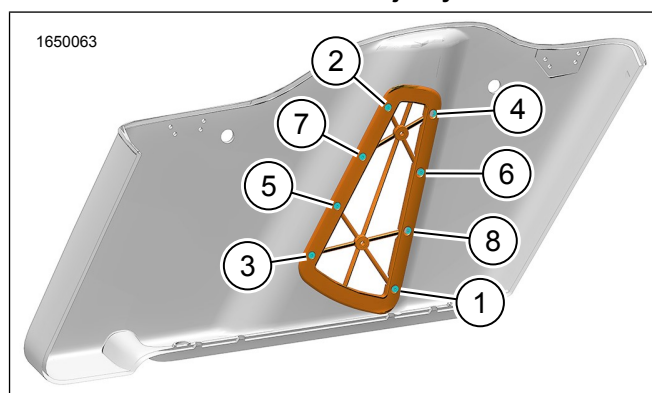

Obrázok 13. Postupnosť uťahovania – skrutky objímok

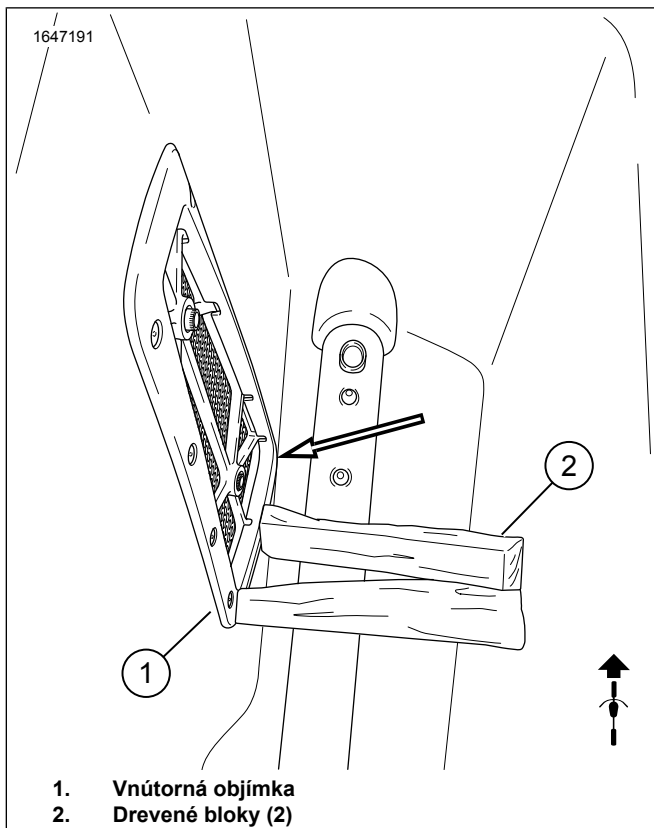

Obrázok 14. Drevený klin

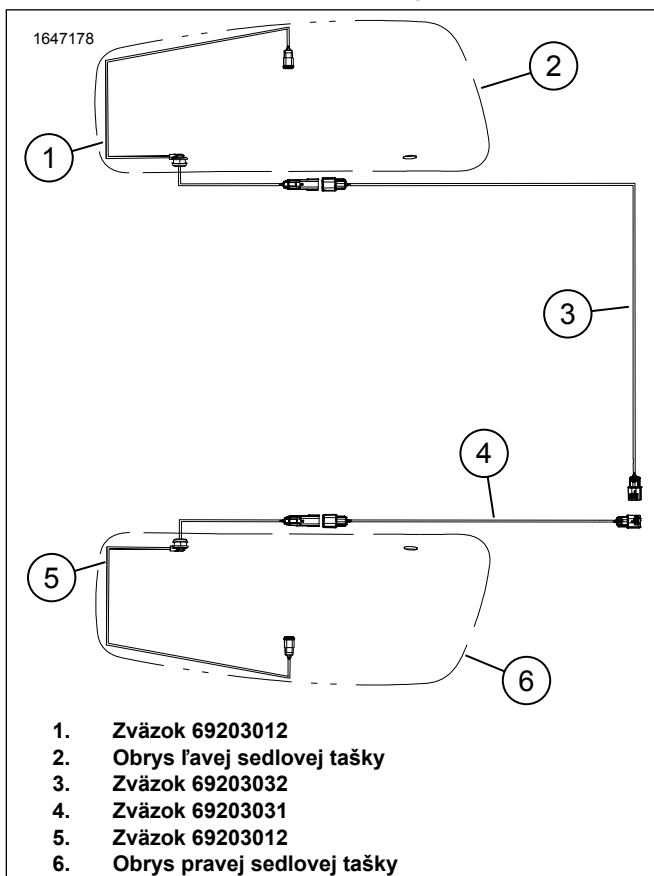

Obrázok 15. Vedenie zväzku basového reproduktora

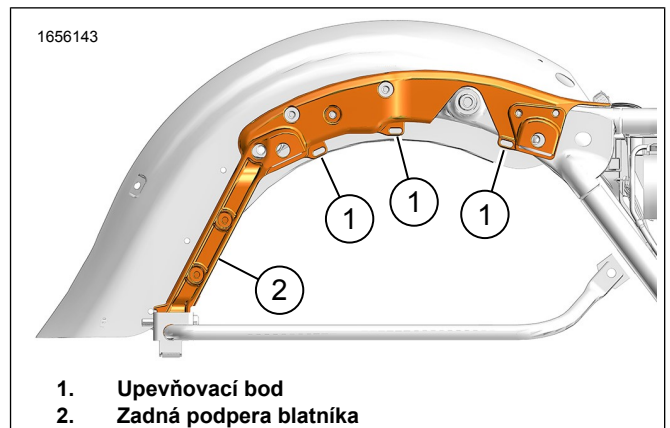

Obrázok 16. Zadná podpera blatníka

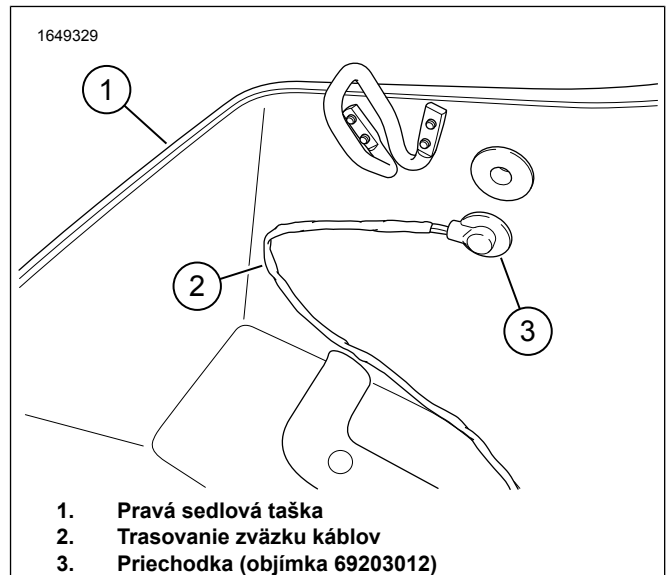

Obrázok 17. Trasy káblov zväzku pravej sedlovej tašky

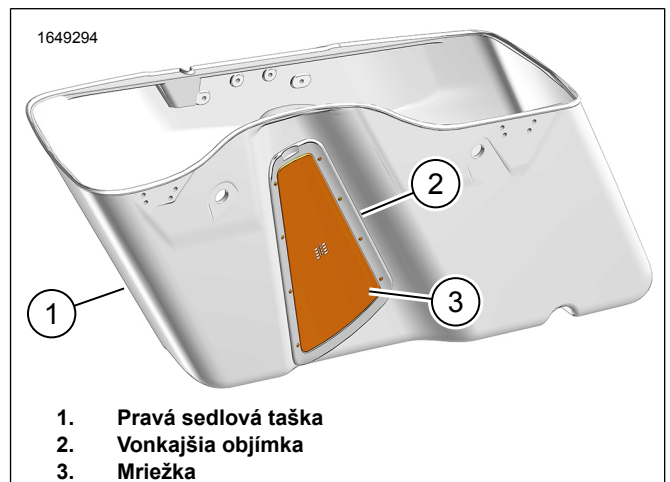

Obrázok 18. Vonkajšia objímka

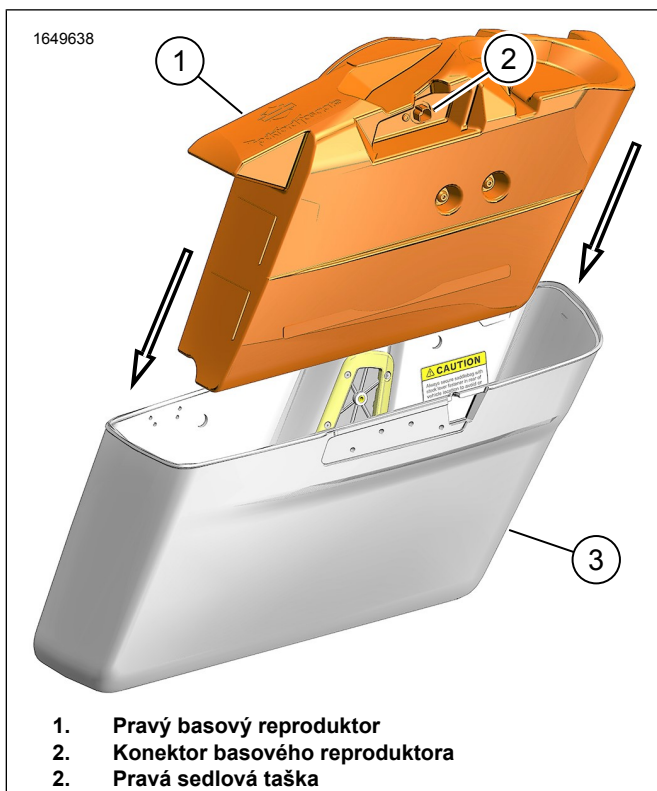

1. Pravý basový reproduktor
2. Konektor basového reproduktora
2. Pravá sedlová taška

Obrázok 19. Namontujte basový reproduktor

Ľavá sedlová taška

1. Pozrite údaj 20. Opakujte kroky 1 – 8 z pravej sedlovej tašky.
2. Pozrite údaj 15. Namontujte zväzok 69203012 (5) do pravej sedlovej tašky.
 - a. Pozrite údaj 17. Otáčajte priechodkou, až kým nedosiahnete správnu trasu káblov zväzku.
3. Pozrite údaj 15. Zapojte zväzok 69203032 (3) do zväzku 69203012 (5).
4. Namontujte ľavú sedlovú tašku.
 - a. Namontujte pôvodnú montážnu skrutku sedlovej tašky.
 - b. Pozrite údaj 1. Namontujte prednú montážnu skrutku sedlovej tašky (13) zo súpravy.
5. Zapojte zväzok 69203032 do:
 - a. Zväzkový konektor sekundárneho zosilňovača [352A_1] alebo [352A_2] (audio výstup). Pozrite údaj 7. **Vybavený dvoma basovými reproduktormi, dvoma zosilňovačmi a štyrmi reproduktormi.**
6. Veďte a zaistite zväzky pomocou viazacích pásov.
 - a. Uistite sa, že sa zväzky nedotýkajú pohyblivých dielov.
 - b. Použite výrobné upínacie body zväzku.

7. Pozrite údaj 19. Namontujte basový reproduktor (2).
8. Pozrite údaj 15. Zapojte zväzok 69203012 (5) do konektora basového reproduktora (2). Pozrite údaj 19.

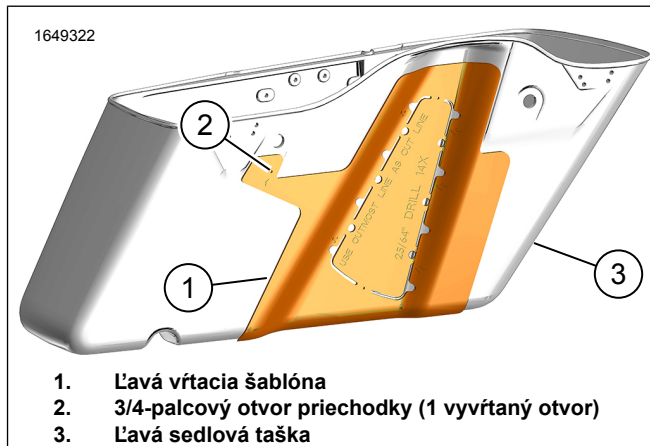

1. Ľavá vŕtacia šablóna
2. 3/4-palcový otvor priechodky (1 vyvŕtaný otvor)
3. Ľavá sedlová taška

Obrázok 20. Vŕtacia šablóna ľavej sedlovej tašky

Demontáž basového reproduktora

1. Odpojte basový reproduktor.
2. Demontujte basový reproduktor zo sedlovej tašky.
3. Pozrite údaj 1. Umiestnite podložku EPDM (2) do vnútornej strany zapájacieho panelu (3).
4. Pozrite údaj 21. Umiestnite zapájací panel (1) nad vnútornú objímku.
5. Namontujte ručné skrutky (2). Utiahnite.

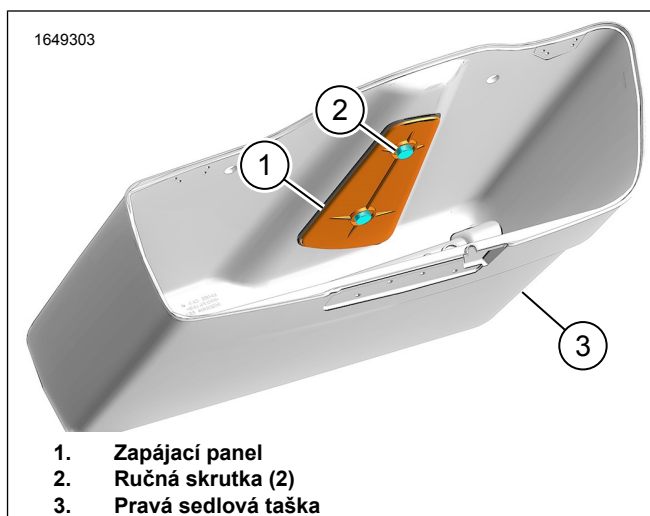

1. Zapájací panel
2. Ručná skrutka (2)
3. Pravá sedlová taška

Obrázok 21. Zapájací panel

Opätovné vedenie kabeláže zväzku 69203031

POZNÁMKA

Tento postup je pre špeciálnu konfiguráciu. Zväzok **NEUPRAVUJTE**, pokiaľ tak nie je uvedené v pokynoch.

1. 1. Pozrite údaj 22. Použite špeciálny nástroj na odstránenie koncoviek z konektorov.
Špeciálne náradie: NÁSTROJ NA DEMONTÁŽ ELEKTRICKÝCH ZÁSUVKOVÝCH PRIEHRADIEK OD FIRMY MOLEX (HD-48114)
2. Odstráňte bledomodrý kábel (5) z otvoru jedna (1).
3. Namontujte bledomodrý kábel (5) do otvoru tri (3).
4. Odstráňte bledomodrý/čierny kábel (6) z otvoru štyri (4).
5. Namontujte bledomodrý/čierny kábel (6) do otvoru dva (2).

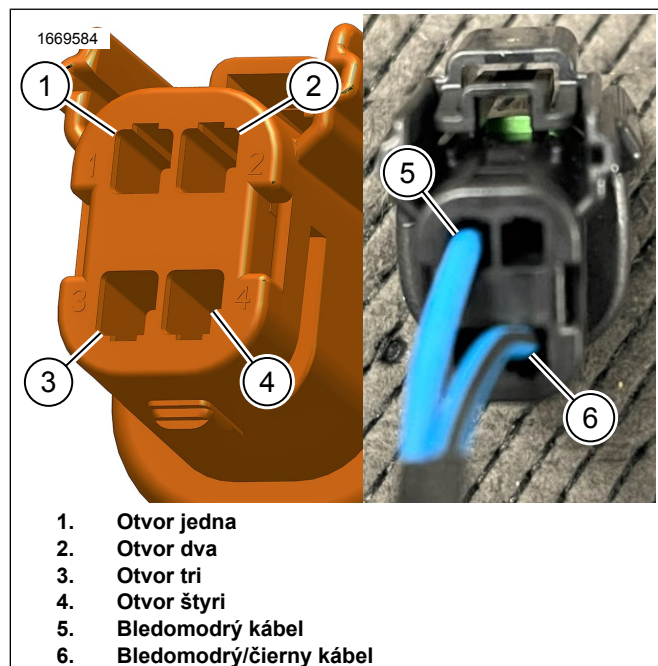

Obrázok 22. Opätovné vedenie kabeláže zväzku 69203031

DOKONČENIE

1. Namontujte puzdro spodnej nosnej časti. Pozrite si servisnú príručku.
2. Namontujte horné puzdro. Pozrite si servisnú príručku.
3. Namontujte puzdro ľavej strany. Pozrite si servisnú príručku.
4. Namontujte sedlo. Pozrite si servisnú príručku.
5. Namontujte hlavnú poistku. Pozrite si servisnú príručku.
6. Namontujte bočné kryty. Pozrite si servisnú príručku.
7. Namontujte obe sedlové tašky. Pozrite si servisnú príručku.