



# INSTRUCTIONS

94100313

2022-01-17



## HOUSSE DE VOYAGE COMPACTE

### INFORMATIONS GÉNÉRALES

Tableau 1. Informations générales

Kits	Outils suggérés	Niveau de compétence <sup>(1)</sup>
93100073	Lunettes de sécurité	1 clé forcée

(1) Des outils et techniques simples suffisent

### CONTENU DU KIT

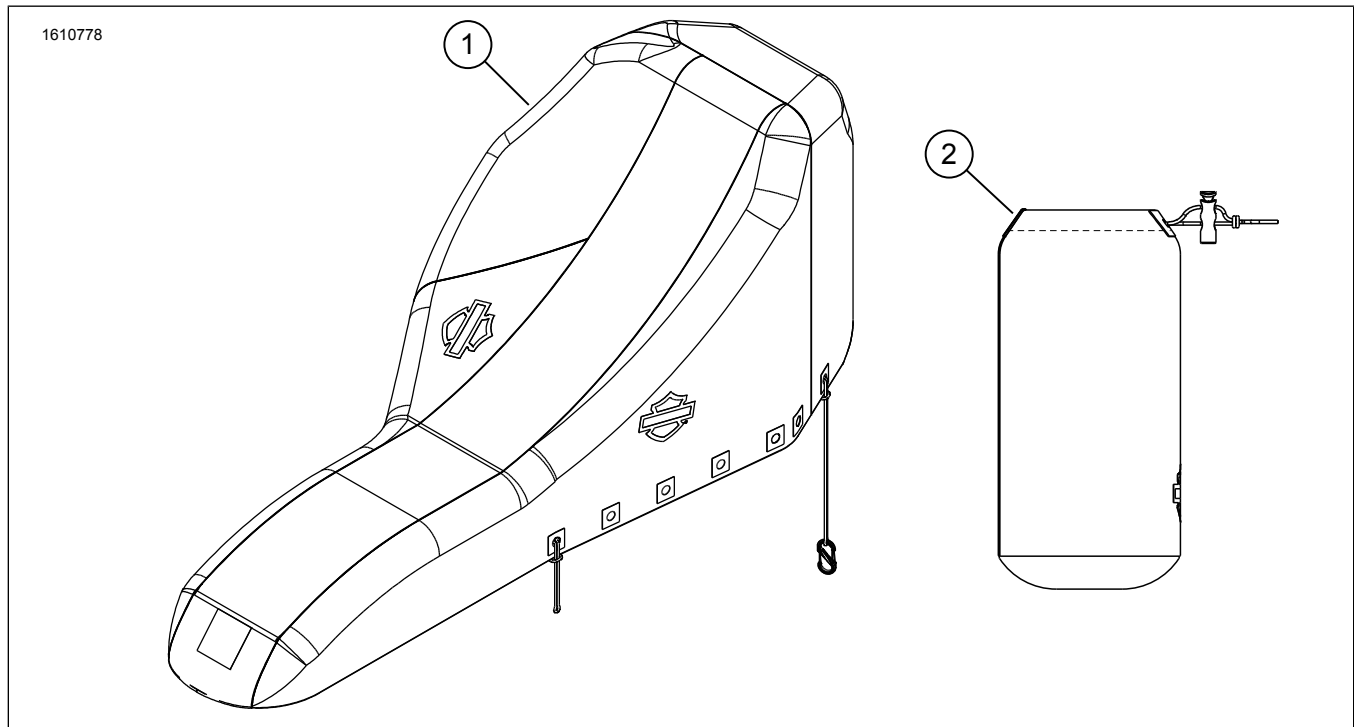

Figure 1. Contenu du kit : Housse de voyage réglable

Tableau 2. Contenu du kit : Housse de voyage réglable

Vérifier que tout le contenu est présent dans le kit avant d'installer ou de supprimer des éléments du véhicule.					
<input checked="" type="checkbox"/>	Ar-ticle	Qté	Description	No de pièce/No de référence	Remarques
<input type="checkbox"/>	1	1	Housse de voyage, grande	Non vendu séparément	
<input type="checkbox"/>	2	1	Sac de housse de voyage	Non vendu séparément	

### GÉNÉRALITÉS

#### Modèles

Pour des renseignements concernant la configuration des modèles, consultez le Pièces et accessoires (P&A) catalogue de vente au détail ou la section Pièces et accessoires de [www.harley-davidson.com](http://www.harley-davidson.com).

Assurez-vous que vous utilisez la plus récente version de la fiche d'instructions. Elle est disponible à : [h-d.com/isheets](http://h-d.com/isheets)

Communiquer avec le Centre de soutien aux clients Harley-Davidson au 1-800-258-2464 (États-Unis seulement) ou au 1-414-343-4056.

## PRÉPARATION

1. Garez le véhicule en tournant la direction vers la gauche.

*Pour: HD*

## INSTALLATION

### REMARQUE

**NE PAS INSTALLER SUR UN ÉCHAPPEMENT CHAUD.**

*Le dos de la housse a un carré réfléchissant à l'extérieur et une étiquette d'entretien à l'intérieur.*

*Ne pas utiliser sur le véhicule s'il est remorqué.*

1. Voir la Figure 2. Placez la housse sur la moto, en positionnant l'avant sur le pare-brise ou le carénage.
2. Voir la Figure 3. Tirez la housse sur l'arrière de la moto.
  - a. Avec le kit de tourisme, tirez le matériau sur le haut du dossier.
  - b. Avec le dossier P&A - tirer sur le dossier.
  - c. Tourisme d'aventure - tirez sur le kit de tourisme ou le garde-boue arrière.
  - d. Autres motos - tirez sur les feux arrière feu LP.
3. Consultez Figure 4 et Figure 5 . Fixez les cordons élastiques (2 par côté) sur n'importe quel point d'attache pratique.
  - a. Consultez Figure 6 et Figure 7 . Protecteur de moteur.
  - b. Consultez Figure 8 et Figure 9 . Commandes au pied.
  - c. Consultez Figure 10 et Figure 11 . Les repose-pieds ou les marchepieds du passager.
4. L'utilisation de pinces en plastique est facultative.
  - a. Les cordons élastiques peuvent être déplacés vers d'autres trous le long du bord de la couverture pour un meilleur ajustement.
  - b. Si nécessaire, raccourcissez les cordons en ajoutant des nœuds supplémentaires ou en refaisant les nœuds existants.

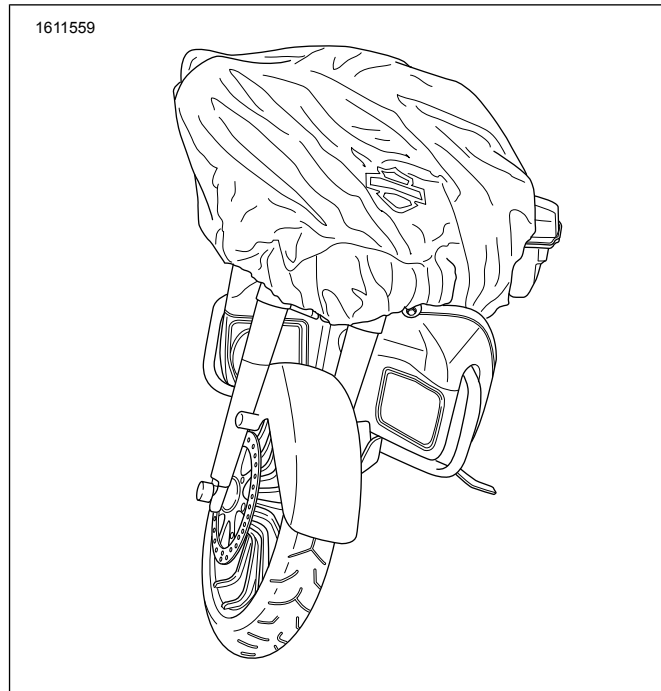

**Figure 2. Couverture arrière (typique)**

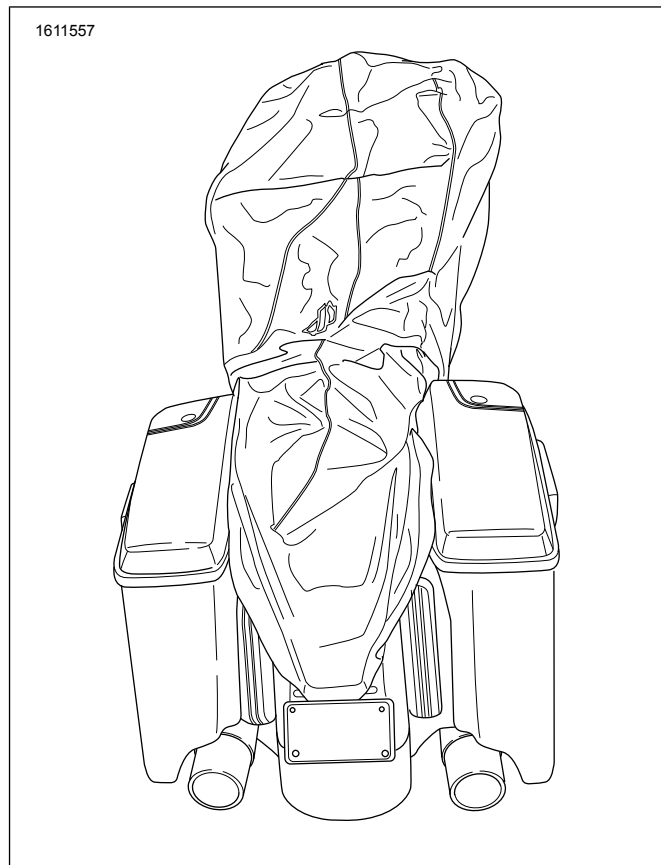

**Figure 3. Couverture arrière (typique)**

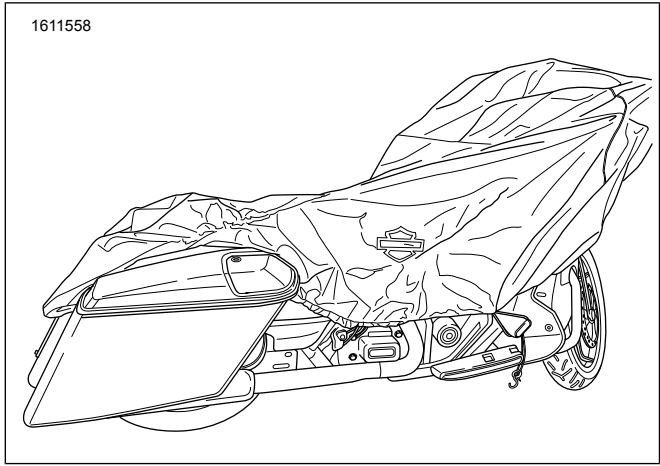

**Figure 4. Couverture droite (typique)**

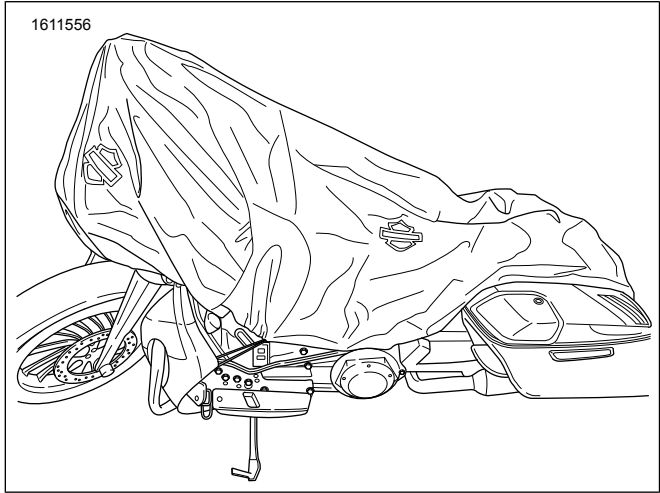

**Figure 5. Couverture gauche (typique)**

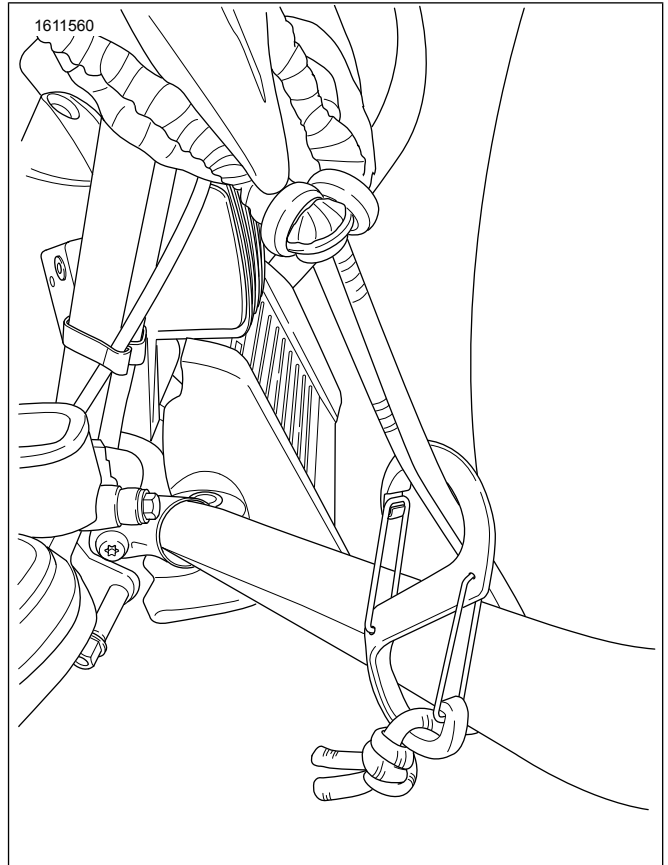

**Figure 6. Fixation du protecteur de moteur (droit)**

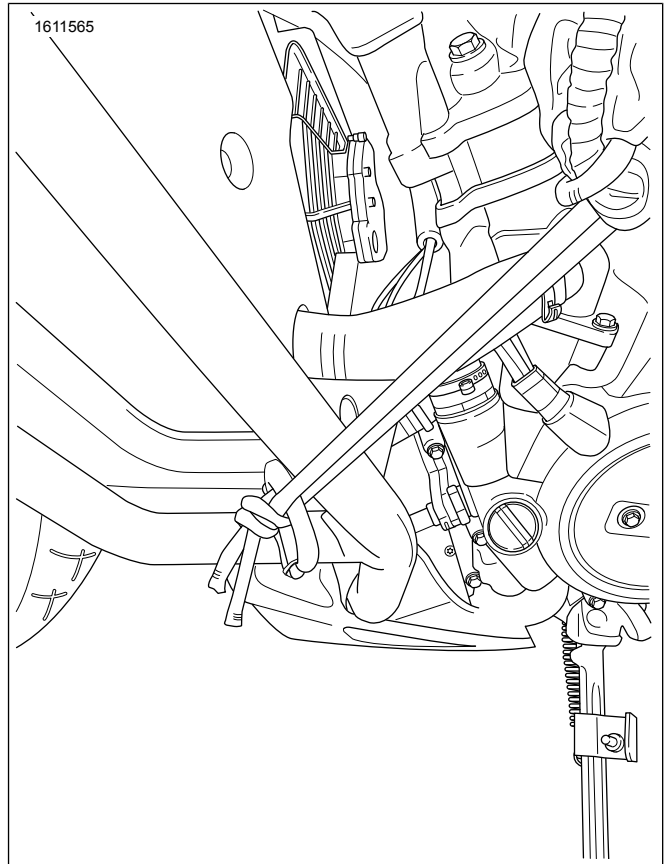

**Figure 7. Fixation du protecteur de moteur (gauche)**

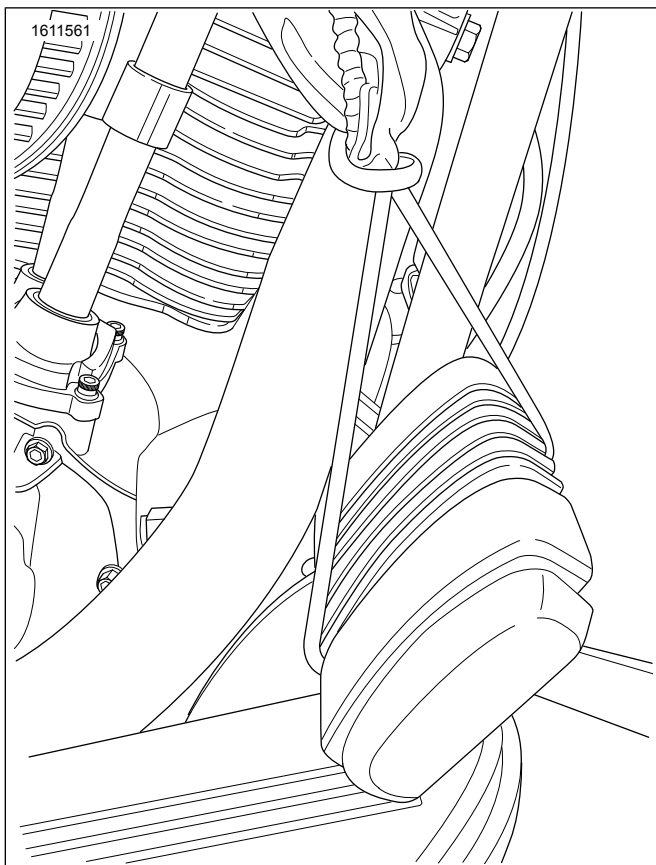

Figure 8. Fixation de la pédale de frein

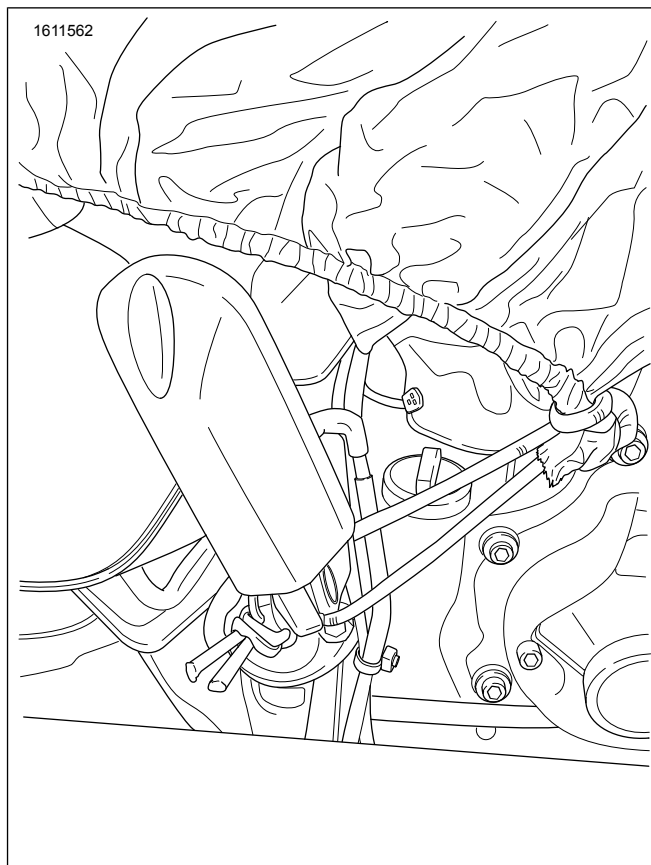

Figure 10. Fixation du marche-pied

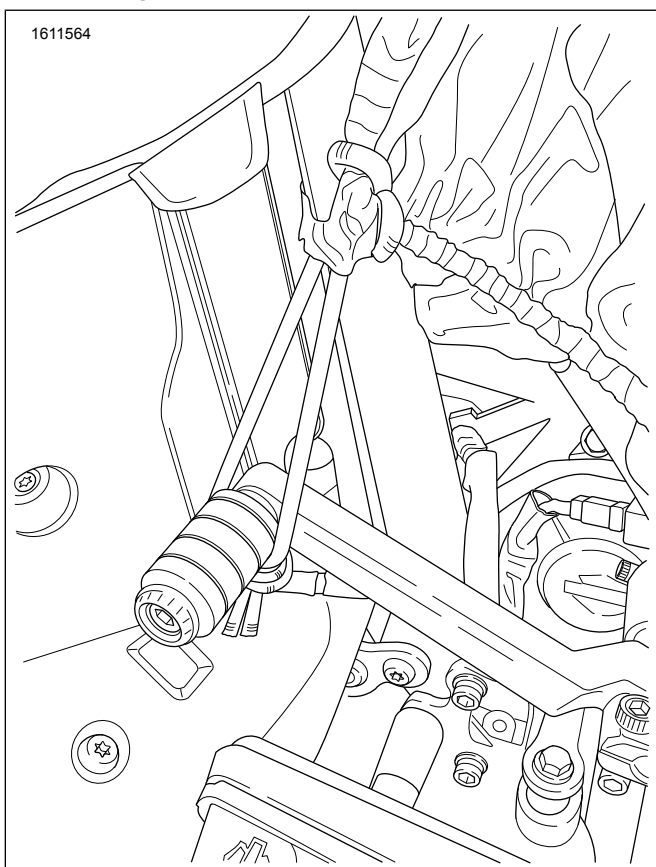

Figure 9. Fixation du levier de vitesses

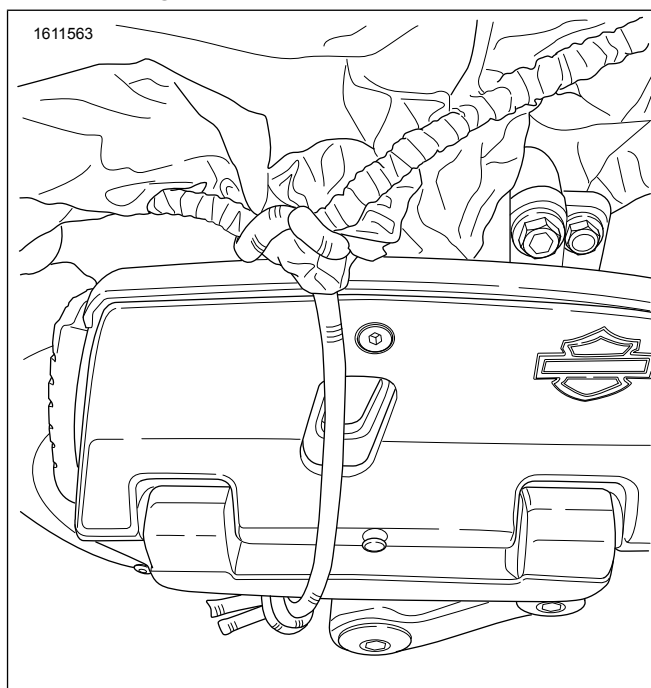

Figure 11. Fixation de plancher

## TERMINER

### REMARQUE

La housse est hydrofuge et **NON** imperméable. L'eau s'infiltrera dans la couverture si on la laisse s'accumuler.

1. Une fois installé, la housse doit avoir une pente pour empêcher l'eau de s'accumuler au-dessus du siège.

## **ENTRETIEN**

### *REMARQUE*

- *Ne pas laver à la machine.*
  - *Ne pas mettre à la machine à laver ou à la sécheuse.*
1. Brossez les saletés normales avec un chiffon.
  2. Nettoyage ponctuel à l'eau chaude avec un détergent doux. Utilisez une éponge ou un tissu éponge.
  3. La housse doit être soigneusement séchée avant d'être utilisée.