



# INSTRUCTIONS

94100332

2022-01-17



## ANTIVOL À CÂBLE BLINDÉ

### INFORMATIONS GÉNÉRALES

Tableau 1. Informations générales

Kits	Outils suggérés	Niveau de compétence <sup>(1)</sup>
46089-98B	N/A	 Clé forcée 1

(1) Les outils et les techniques nécessaires sont simples

### CONTENU DU KIT

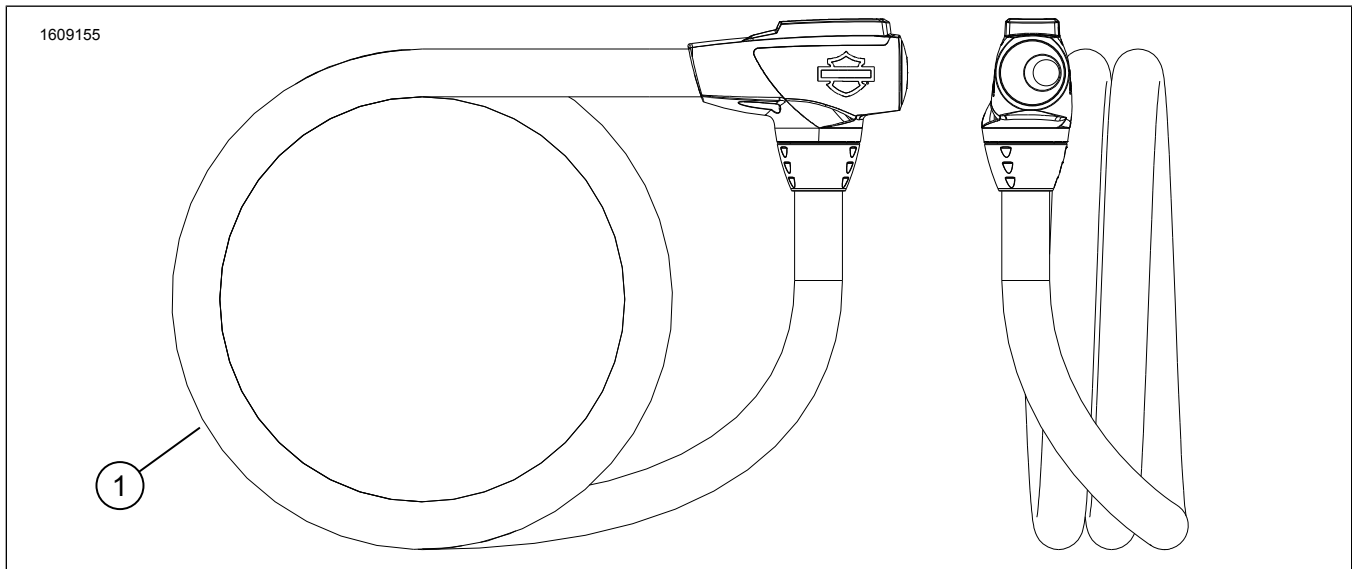

Figure 1. Contenu du kit : Antivol à câble blindé

Tableau 2. Contenu du kit : Antivol à câble blindé

Vérifier que tous les éléments du kit sont présents avant d'installer ou de déposer des éléments du véhicule.					
<input checked="" type="checkbox"/>	Ar-ticle	Qté	Description	No de pièce	Notes
<input type="checkbox"/>	1	1	Antivol à câble blindé	46089-98B	

### GÉNÉRALITÉS

#### REMARQUE

**Retirez l'antivol avant d'utiliser la moto. Le non-respect de cet avertissement peut entraîner la mort ou des blessures graves. La chaîne ou le câble ne doit être utilisé qu'à titre de moyen de dissuasion contre le vol. L'utilisation de l'antivol pour remorquer, lever le véhicule ou pour tout autre usage peut entraîner la mort ou des blessures graves.**

### Modèles

Pour en savoir plus sur la compatibilité du modèle, voir le catalogue Pièces et accessoires (P&A) de vente au détail ou la section Pièces et accessoires de [www.harley-davidson.com](http://www.harley-davidson.com)

Assurez-vous que la version la plus récente de la feuille d'instructions est utilisée. Version disponible à : [h-d.com/isheets](http://h-d.com/isheets)

Contactez le Harley-Davidson Customer Support Center au 1-800-258-2464 (États-Unis uniquement) ou 1-414-343-4056.

### VERROUILLAGE CORRECT DE LA MOTO

#### REMARQUE

Les antivols à câble ne servent qu'à prévenir le vol.

Pour plus d'options de sécurité, visitez <http://www.harley-davidson.com>

- Placez le véhicule contre un élément permanent qui est cimenté ou ancré au sol.

2. Acheminez le câble à travers le cadre, la roue avant et autour de l'élément permanent.
3. Sécurisez le véhicule.

## **KEY SAFE - PROGRAMME GRATUIT D'ENREGISTREMENT ET DE REPLACEMENT DE CLÉS**

Tant que le client est propriétaire du système antivol, en cas de perte de clés et sous réserve que le numéro de clé ait été enregistré auprès de Kryptonite, Kryptonite enverra gratuitement la première paire de clés de remplacement standard. Pour enregistrer les clés, remplissez le formulaire sur le site web de Kryptonite sur [Kryptonitelock.com](http://Kryptonitelock.com)

## **ENTRETIEN ET MAINTENANCE**

### *REMARQUE*

***N'utilisez pas de WD-40®.***

*Le WD-40 est un solvant et non un lubrifiant, par conséquent il éliminera le lubrifiant dans le cylindre.*

Lubrifiez le bloque-disque plusieurs fois par an pour garder le système dans des conditions de fonctionnement optimales. Utilisez toujours un lubrifiant à base de silicone, de graphite ou de Teflon™.

1. Placez le cylindre du bloque-disque en position verticale.
2. Vaporisez ou versez du lubrifiant dans le cylindre du bloque-disque.
3. Laissez reposer pendant 5 minutes.
4. Placez un chiffon sur le poste de travail.
5. Retournez le bloque-disque sur un chiffon pendant quelques minutes.

## **GARANTIE À VIE LIMITÉE SUR LE PRODUIT**

Schlage Lock Company, LLC, par l'intermédiaire de sa division Kryptonite (« Kryptonite ») offre une garantie à vie limitée à l'utilisateur original des produits fabriqués par Kryptonite (les « Produits ») contre les défauts de matériaux et de fabrication. Cette garantie s'applique uniquement à l'utilisateur original des Produits. Cette garantie n'est pas transférable. Cette garantie vous donne des droits légaux spécifiques, mais vous pouvez également avoir d'autres droits, qui varient d'un endroit à l'autre. Pour obtenir des informations complètes sur la garantie et les conditions supplémentaires, consultez le site web de Kryptonite à l'adresse [www.kryptonitelock.com](http://www.kryptonitelock.com) ou appelez Kryptonite au 1-800-729-5625 (États-Unis uniquement) ou au 001 781-828-6655.