



INSTRUCTIONS

94100282

2023-09-15



SELLE PASSAGER

INFORMATIONS GÉNÉRALES

Tableau 1. Informations générales

Kits	Outils suggérés	Niveau de compétence ⁽¹⁾
52400288, 52400306	Lunettes de protection, clé dynamométrique	
<i>(1) Serrer au couple de serrage ou utiliser d'autres outils et techniques modérés nécessaires</i>		

CONTENU DU KIT

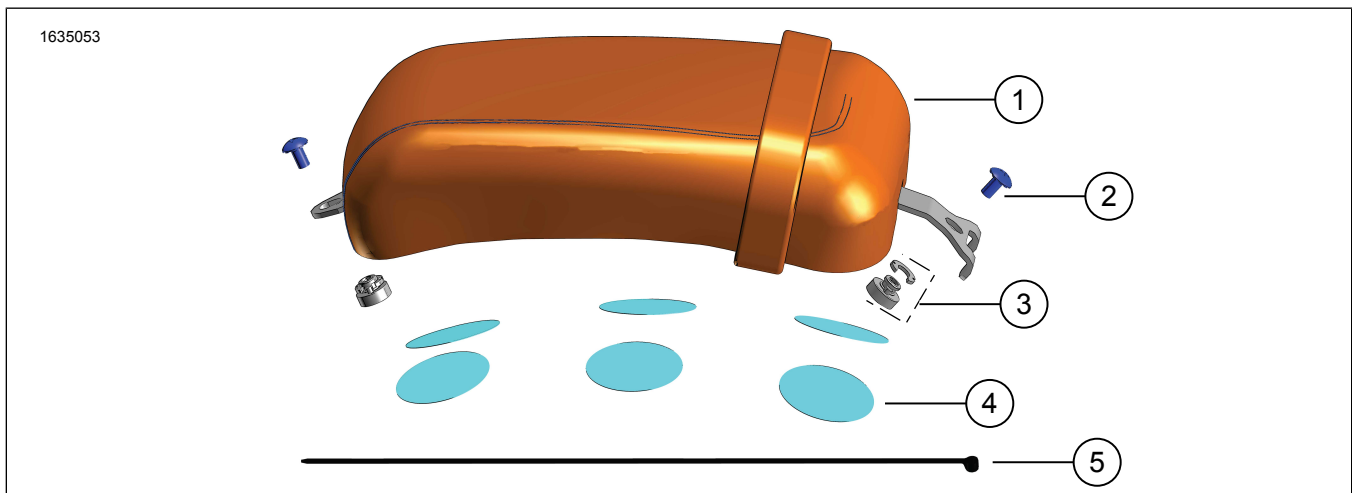

Figure 1. Contenu du kit : Selle passager

Tableau 2. Contenu du kit : Trousse de selle de passager

Vérifier que tout le contenu est présent dans le kit avant d'installer ou de supprimer des éléments du véhicule.					
<input checked="" type="checkbox"/>	Ar-ticle	Qté	Description	No de pièce/No de référence	Remarques
<input type="checkbox"/>	1	1	Section du passager	52400260	
<input type="checkbox"/>			Selle passager Sundowner	Non vendu séparément	
<input type="checkbox"/>	2	2	Vis	2952A	
<input type="checkbox"/>	3	2	Ensemble de kit d'écrou	59768-97	
<input type="checkbox"/>	4	6	Ruban protecteur	11100176	
<input type="checkbox"/>	5	1	Attache de câble	10039	

GÉNÉRALITÉS

Modèles

Pour des renseignements concernant la configuration des modèles, consultez le Pièces et accessoires (P&A) catalogue de vente au détail ou la section Pièces et accessoires de www.harley-davidson.com.

Assurez-vous que vous utilisez la plus récente version de la fiche d'instructions. Elle est disponible à : h-d.com/isheets

Communiquer avec le Centre de soutien aux clients Harley-Davidson au 1-800-258-2464 (États-Unis seulement) ou au 1-414-343-4056.

Exigences d'installation

▲ AVERTISSEMENT

N'installez pas ces kits de selles sur une motocyclette qui n'est pas équipée d'une sangle de maintien et des supports de repose-pieds appropriés. S'il n'y a pas de sangle de maintien ni de supports de repose-pieds, le passager pourrait tomber de la motocyclette ou s'accrocher au conducteur, provoquant une perte de contrôle et la mort ou des blessures graves. (00410b)

▲ AVERTISSEMENT

La sécurité du conducteur et de ses passagers dépend de l'installation correcte de ce kit. Suivez les procédures appropriées se trouvant dans le manuel d'entretien. Si vous n'avez pas les compétences nécessaires pour respecter ces procédures ou si vous n'avez pas les bons outils, demandez à un concessionnaire Harley-Davidson d'effectuer l'installation. Une mauvaise installation de ce kit peut entraîner la mort ou des blessures graves. (00333b)

REMARQUE

Cette fiche d'instructions fait référence aux informations du manuel d'entretien. Un manuel d'entretien de l'année et du modèle de la motocyclette concernée est requis pour cette installation et peut être obtenu :

- auprès d'un concessionnaire Harley-Davidson.
- avec un accès par abonnement pour la plupart des modèles 2001 et ultérieurs dans le portail d'information sur le service H-D. Pour plus de renseignements, consulter la foire aux questions concernant les abonnements .

RETRAIT

REMARQUE

Lorsque vous effectuez les procédures d'installation suivantes, évitez d'égratigner les surfaces peintes (entre autres, le garde-boue ou le réservoir) avec les outils ou les languettes métalliques de la selle.

1. Soulever la selle du conducteur pour accéder à l'emplacement de montage avant de la selle du passager.
2. Voir la Figure 3. Retirer le bouchon arrière du garde-boue (1).

INSTALLATION

1. Voir la Figure 2. Installer les écrous (1) et les rondelles de montage arrière du garde-boue (2).
 - a. Sangle de câble (3) utilisée pour faciliter l'installation de l'écrou et de la rondelle à travers la partie inférieure du garde-boue.
 - b. Avec la nervure de l'écrou du garde-boue (1) positionnée sur l'encoche dans le trou du garde-boue, faire glisser la rondelle (2) en place.
 - c. Retirer la sangle de câble (3).

2. Voir la Figure 4. Marquer et apposer le ruban protecteur (2).
 - a. Marquer le fond des isolateurs de selle du passager (1) à l'aide d'une craie.
 - b. Mettre la selle du passager en place et exercer une pression pour transférer les marques sur le garde-boue.
 - c. Placer le ruban protecteur (2) sur le garde-boue arrière sur les marques.
3. Figure 3 et Figure 5 . Installer la selle du passager (1).
 - a. Mettre en place la languette de montage avant (3).
 - b. Fixer à l'aide des vis (1). Serrer.
Couple : 2,3–4,6 N·m (20–41 in-lbs)
4. Installez la selle. Après son installation, tirez sur la selle pour vous assurer qu'elle est bien fixée. Consultez le manuel d'entretien.

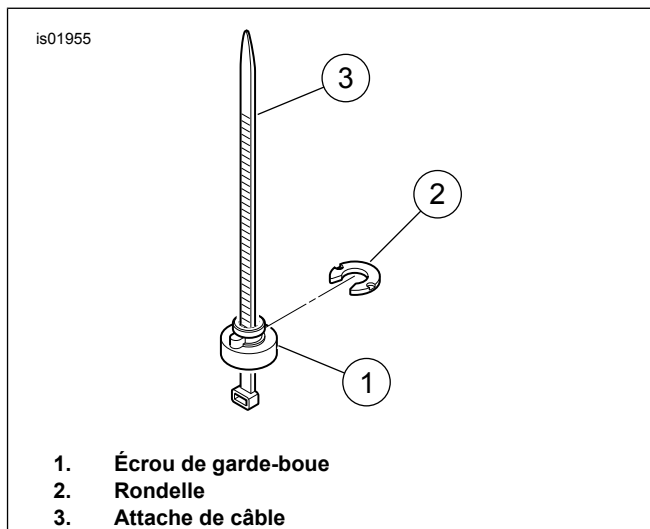

Figure 2. Installer les écrous de garde-boue

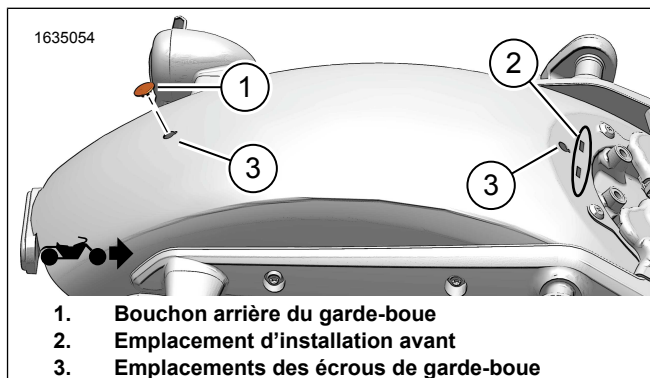

Figure 3. Retirer le bouchon arrière du garde-boue

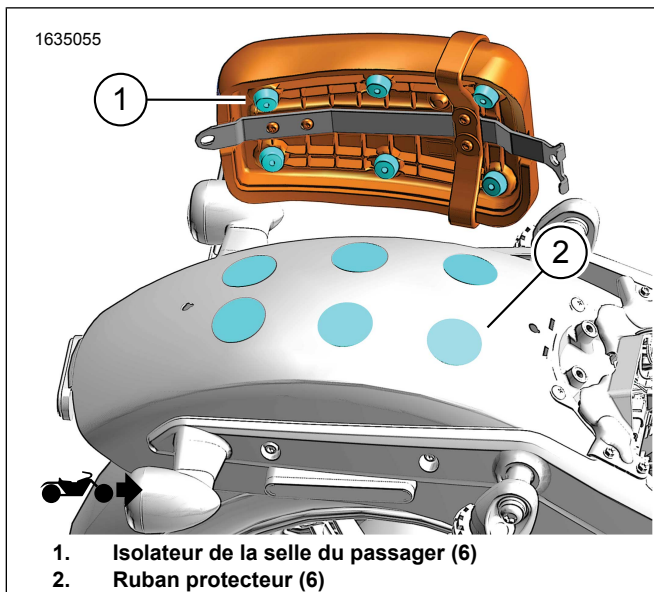

Figure 4. Ruban protecteur

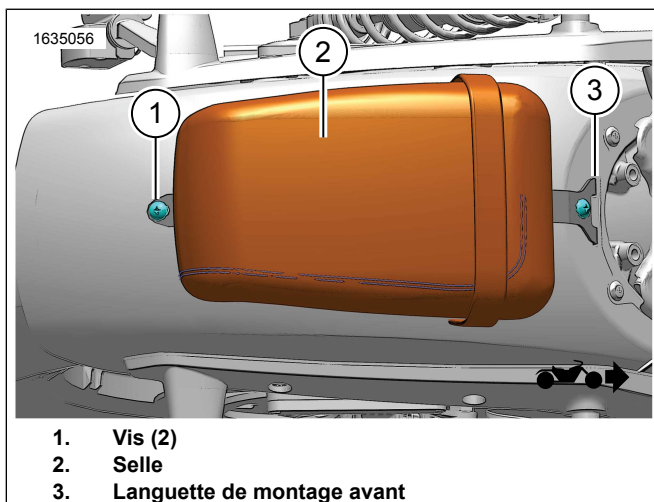

Figure 5. Installer la selle du passager