



MANOPOLE RISCALDATE

INFORMAZIONI GENERALI

Tabella 1. Informazioni generali

Kit	Attrezzi consigliati	Livello di abilità ⁽¹⁾
56100401, 56100483, 56100487, 56100488	Occhiali di protezione, chiave dinamometrica	

(1) Si richiedono serraggi ai valori di coppia specificati, una abilità tecnica discreta e l'uso di attrezzatura comune

CONTENUTO DEL KIT



Figura 1. Contenuto del kit: Manopole riscaldate Tactical



Tabella 2. Contenuto del kit: Manopole riscaldate Tactical

Verificare che tutti i contenuti siano presenti nel kit prima di installare o rimuovere elementi dal veicolo.					
<input checked="" type="checkbox"/>	Articolo	Q.tà	Descrizione	Part Number	Note
<input type="checkbox"/>	1	1	Manopola, sinistra	56100404	Kit 56100401
<input type="checkbox"/>				56100491	Kit 56100483
<input type="checkbox"/>				56100515	Kit 56100487, Empire, Nero
<input type="checkbox"/>				56100516	Kit 56100488, Empire, taglio vivo
<input type="checkbox"/>	2	1	Manopola, destra	56100403	Kit 56100401
<input type="checkbox"/>				56100490	Kit 56100483
<input type="checkbox"/>				56100512	Kit 56100487, Empire, Nero
<input type="checkbox"/>				56100513	Kit 56100488, Empire, taglio vivo
<input type="checkbox"/>	3	1	Tappo	12100002	

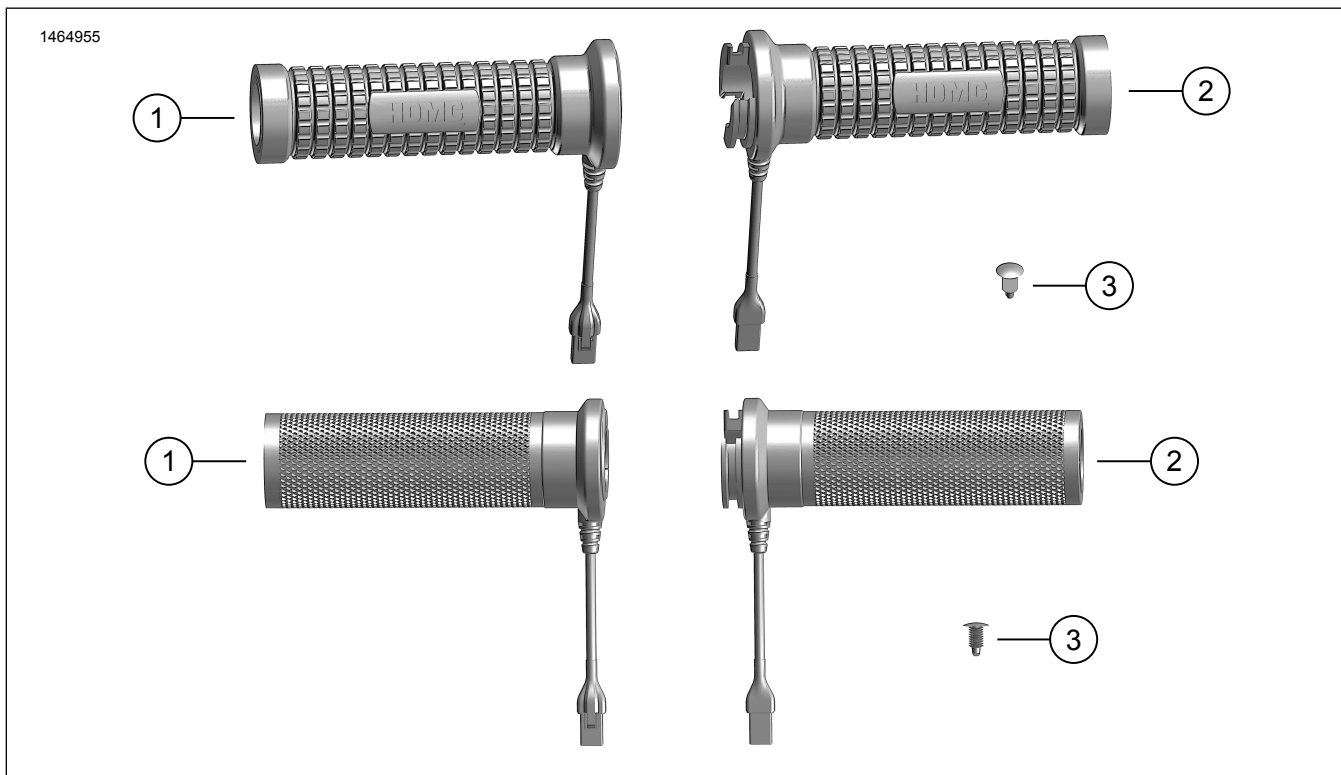
GENERALE

Modelli

Per informazioni sui modelli compatibili, vedere il Parti e accessori (P&A) catalogo di vendita oppure la sezione Parti e Accessori di www.harley-davidson.com.

Verificare di stare utilizzando la versione più aggiornata del libretto di istruzioni. È disponibile presso: h-d.com/isheets

Contattare il centro di assistenza clienti Harley-Davidson al numero 1-800-258-2464 (solo USA) o 1-414-343-4056.

Requisiti di installazione

DIGITAL TECHNICIAN II (N. CODICE: HD-48650) è richiesto per i modelli Sportster S (RH1250S). Rivolgersi ad un concessionario Harley-Davidson.

⚠ AVVERTENZA

La sicurezza del pilota e del passeggero dipende dalla corretta installazione di questo kit. Attenersi alle procedure appropriate illustrate nel manuale di manutenzione. Se non si è in grado di eseguire la procedura o non si dispone degli attrezzi adeguati, rivolgersi a un concessionario Harley-Davidson per l'installazione. Un'installazione non corretta di questo kit può causare lesioni gravi o mortali. (00333b)

NOTA

Questo foglio di istruzioni fa riferimento alle informazioni contenute nel manuale di manutenzione. Per questa installazione è necessario consultare il manuale di manutenzione della motocicletta del relativo anno e modello, che è disponibile:

- Presso un concessionario Harley-Davidson.
- Sul Portale delle informazioni di assistenza H-D, accessibile previa iscrizione, e disponibile per la maggior parte dei modelli dal 2001 in poi. Per ulteriori informazioni vedere Domande frequenti sulle iscrizioni.

NOTA

Se si montano troppi accessori elettrici, si rischia di sovraccaricare l'impianto di carica del veicolo. Se gli accessori elettrici che funzionano contemporaneamente consumano più corrente elettrica di quanta possa generare l'impianto di carica del veicolo, il consumo può scaricare la batteria e danneggiare l'impianto elettrico del veicolo. (00211d)

⚠ AVVERTENZA

Quando si installano gli accessori elettrici, accertarsi di non superare l'ampereaggio nominale del fusibile o dell'interruttore automatico che protegge il circuito modificato. Se si supera l'ampereaggio massimo si possono causare guasti elettrici, con pericolo di lesioni gravi o mortali. (00310a)

Questo kit assorbe dall'impianto elettrico fino a **2,8 A** di corrente in più.

PREPARAZIONE

⚠ AVVERTENZA

Per prevenire l'avviamento indesiderato del veicolo e conseguenti lesioni gravi o mortali, estrarre il fusibile principale prima di procedere. (00251b)

1. Rimuovere il fusibile principale. Vedere il manuale di manutenzione.
2. **se in dotazione:** rimuovere i paramani. Vedere il manuale di manutenzione.
3. Se necessario per accedere alle viti del coperchio, allentare sia i dispositivi di fissaggio del supporto della leva della frizione che quelli del gruppo della pompa del freno.

RIMOZIONE

Sinistro

1. Vedere la figura 2. Rimuovere il terminale (1).
2. Vedere la figura 2. Estrarre la manopola (2).
 - a. Allentare la vite del morsetto (4).
 - b. Vedere la figura 4. Rimuovere il coperchio anteriore (3).
 - c. Vedere la figura 3. Staccare il connettore della manopola riscaldata (A).
 - d. Rimuovere la manopola.

Destro

1. Vedere la figura 2. Rimuovere il terminale (1).
2. Vedere la figura 4. Rimuovere il coperchio anteriore (3).
 - a. Vedere la figura 3. Staccare il connettore della manopola riscaldata (A).
3. Rimuovere la manopola. Vedere il manuale di manutenzione.

INSTALLAZIONE

NOTA

Durante l'instradamento e la chiusura Moduli dei comandi sinistro e destro (Moduli dei comandi manuali sinistro e destro), verificare che non vi siano fili schiacciati. Vedere il manuale di manutenzione.

Sinistro

1. Vedere la figura 2. Installare la manopola.
 - a. Collocare la manopola (2) in posizione.
 - b. Stringere la vite del morsetto (4).
Coppia: 2,5–3,1 N·m (22–27 **in-lbs**)
2. Installare la calotta (1). Serrare.
Coppia: 14–20 N·m (124–177 **in-lbs**)
3. Vedere la figura 4. Collegare la manopola riscaldata.
 - a. Vedere la figura 3. Collegare il connettore termico (4) alla presa (A).
 - b. Vedere la figura 4. Collocare in posizione il coperchio anteriore (3).
 - c. Serrare le viti (2). 0,6–0,9 N·m (5–8 **in-lbs**)

Destro

1. Vedere la figura 5. Installare la manopola.
 - a. Allineare le linguette Sensore della manopola dell'acceleratore (TGS) (2) negli spazi della manopola (1).
 - b. Collocare la manopola (1) in posizione.

NOTA

Durante l'installazione Modulo dei comandi di destra (RHCM), verificare che il gioco assiale dell'acceleratore sia impostato correttamente. Vedere il manuale di manutenzione.

2. Vedere la figura 2. Installare il terminale (1). Serrare.
Coppia: 14–20 N·m (124–177 **in-lbs**)
3. Vedere la figura 3. Collegare il connettore termico (4) alla presa (A).
4. Vedere la figura 4. Collocare in posizione il coperchio anteriore (3).
5. Serrare le viti (2).
Coppia: 0,6–0,9 N·m (5–8 **in-lbs**)
6. Vedere la figura 6. Installare il **nuovo** tappo.



Figura 2. Manopola sinistra (tipica)



Figura 3. Posizioni dei connettori termici

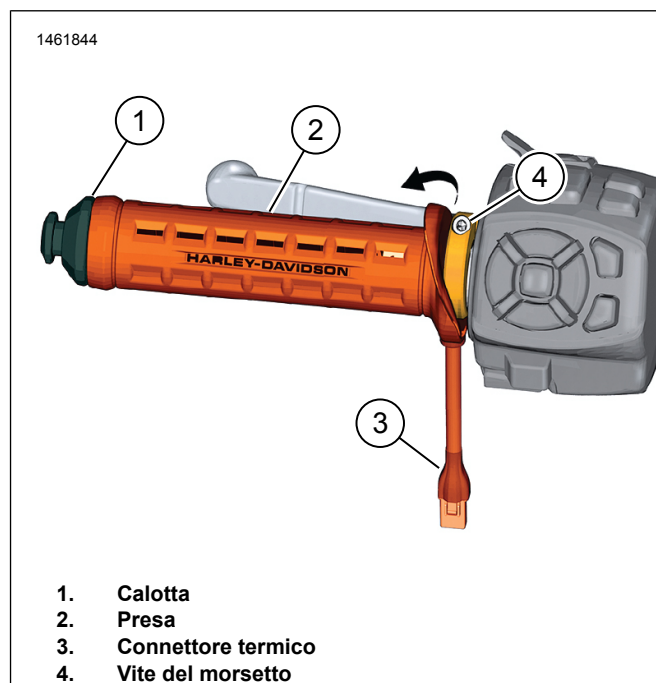

Figura 4. Coperchio posteriore (lato destro)

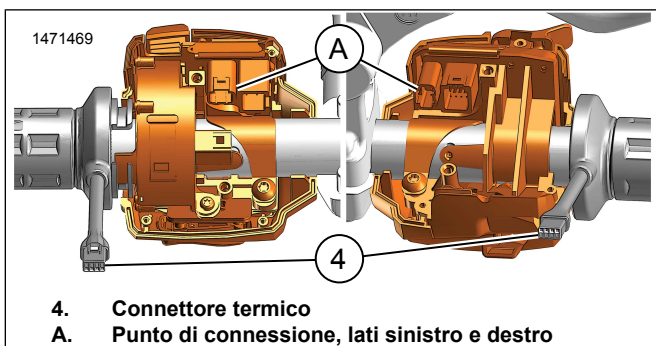

Figura 5. Aggancio TGS

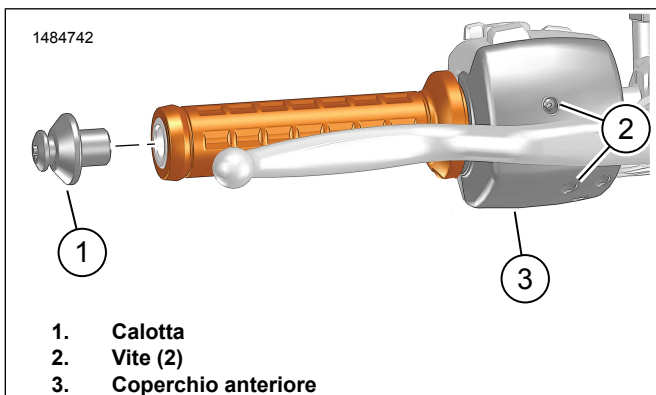

Figura 6. Tappo

COMPLETATO

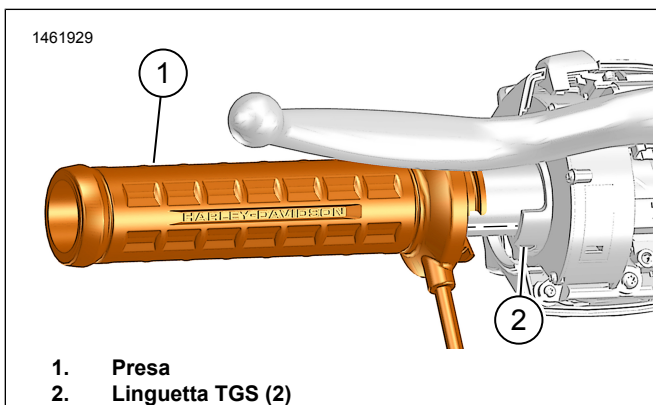
- Se allentate in precedenza, stringere i dispositivi di fissaggio del supporto della leva della frizione e del gruppo della pompa del freno.

Coppia: 12,2–14,9 N·m (108–132 in-lbs)

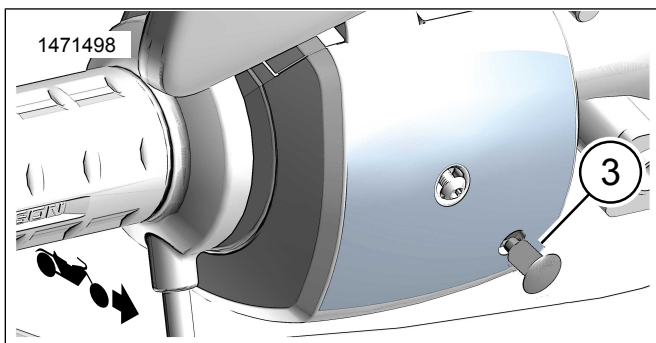
- Se in dotazione:** montare i paramani. Vedere il manuale di manutenzione.
- Installare il fusibile principale. Vedere il manuale di manutenzione.
- È richiesto il software flash per i modelli Sportster S (RH1250S). Rivolgersi ad un concessionario Harley-Davidson.

Attrezzo speciale: DIGITAL TECHNICIAN II (HD-48650)

NOTA

Prima di mettersi in sella, verificare che la manopola dell'acceleratore ruoti e ritorni in posizione liberamente.