



INSTRUCTIONS

94100029

2023-10-20



POIGNÉES

INFORMATIONS GÉNÉRALES

Tableau 1. Informations générales

Kits	Outils suggérés	Niveau de compétence ⁽¹⁾
56100402, 56100445, 56100446, 56100448, 56100449, 56100462, 56100477	Lunettes de protection, clé dynamométrique	
<i>(1) Serrer au couple de serrage ou utiliser d'autres outils et techniques modérés nécessaires</i>		

CONTENU DU KIT

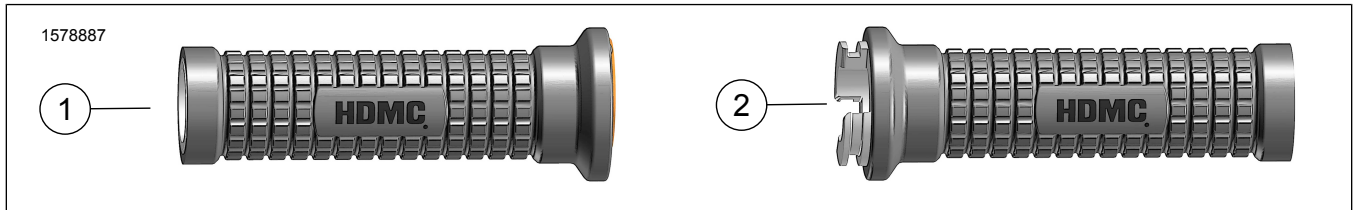

Figure 1. Contenu du kit : Poignées (typiques)

Tableau 2. Contenu du kit : Poignées

Vérifier que tout le contenu est présent dans le kit avant d'installer ou de supprimer des éléments du véhicule.					
<input checked="" type="checkbox"/>	Ar-ticle	Qté	Description	No de pièce/No de référence	Remarques
<input type="checkbox"/>	1	1	Poignée, gauche, ensemble 56100402, noire	56100406	
<input type="checkbox"/>			Poignée, gauche, ensemble 56100448, noire et orange	56100452	
<input type="checkbox"/>			Poignée, gauche, ensemble 56100449, grise	56100453	
<input type="checkbox"/>			Poignée, gauche, ensemble 56100462, noire	56100461	
<input type="checkbox"/>			Poignée, gauche, ensemble 56100477, noire	56100493	
<input type="checkbox"/>			Poignée, gauche, ensemble 56100445, extrémité coupée	56100441	
<input type="checkbox"/>			Poignée, gauche, ensemble 56100446, noire	56100440	
<input type="checkbox"/>			2	1	Poignée, droite, ensemble 56100402, noire
<input type="checkbox"/>	Poignée, droite, ensemble 56100448, noire et orange	56100450			
<input type="checkbox"/>	Poignée, droite, ensemble 56100449, grise	56100451			
<input type="checkbox"/>	Poignée, droite, ensemble 56100462, noire	56100460			
<input type="checkbox"/>	Poignée, droite, ensemble 56100477, noire	56100494			
<input type="checkbox"/>	Poignée, droite, ensemble 56100445, extrémité coupée	56100444			
<input type="checkbox"/>	Poignée, droite, ensemble 56100446, noire	56100443			

GÉNÉRALITÉS

Modèles

Pour des renseignements concernant la configuration des modèles, consultez le Pièces et accessoires (P&A) catalogue de vente au détail ou la section Pièces et accessoires de www.harley-davidson.com.

Assurez-vous que vous utilisez la plus récente version de la fiche d'instructions. Elle est disponible à : h-d.com/isheets

Communiquer avec le Centre de soutien aux clients Harley-Davidson au 1-800-258-2464 (États-Unis seulement) ou au 1-414-343-4056.

Exigences d'installation

Trousse 56100462: La quantité de bouchon d'extrémité (n/p 55801095) de (2) est requise

▲ AVERTISSEMENT

La sécurité du conducteur et de ses passagers dépend de l'installation correcte de ce kit. Suivez les procédures appropriées se trouvant dans le manuel d'entretien. Si vous n'avez pas les compétences nécessaires pour respecter ces procédures ou si vous n'avez pas les bons outils, demandez à un concessionnaire Harley-Davidson d'effectuer l'installation. Une mauvaise installation de ce kit peut entraîner la mort ou des blessures graves. (00333b)

REMARQUE

Cette fiche d'instructions fait référence aux informations du manuel d'entretien. Un manuel d'entretien de l'année et du modèle de la motocyclette concernée est requis pour cette installation et peut être obtenu :

- auprès d'un concessionnaire Harley-Davidson.
- avec un accès par abonnement pour la plupart des modèles 2001 et ultérieurs dans le portail d'information sur le service H-D. Pour plus de renseignements, consulter la foire aux questions concernant les abonnements.

RETRAIT

Gauche

1. Voir la Figure 2. Retirez le capuchon (1).
2. Retirez la poignée (2).
 - a. Desserrez le vis de serrage (3).
 - b. Retirez la poignée.

Droite

1. Retirez le capuchon (1).
2. Voir la Figure 3. Retirez le couvercle arrière (3).
3. Retirez la poignée. Consultez le manuel d'entretien.

INSTALLATION

REMARQUE

Lors de l'acheminement et de la fermeture du Modules de commande de droite et de gauche (R&LHCMs), vérifiez qu'il n'y a pas de fils pincés. Consultez le manuel d'entretien.

Gauche

REMARQUE

Trousse 56100462, utilisez des bouchons d'extrémité (n/p 55801095).

1. Voir la Figure 2. Installez la poignée.
 - a. Placez la poignée (2) en position.
 - b. Serrez la vis de bride (3).
Couple : 4,4–4,8 N·m (39–42 in-lbs)
2. Installez le capuchon (1). Serrer.
Couple : 14–20 N·m (124–177 in-lbs)

Droite

1. Voir la Figure 4. Installez la poignée. Consultez le manuel d'entretien.
 - a. Alignez les languettes Capteur de la poignée d'accélération (TGS) (2) avec les segments dans la poignée (1).
 - b. Placez la poignée en position.

REMARQUE

Lors de l'installation du Module de commande de droite (RHCM), vérifiez que le jeu axial de la manette des gaz est réglé correctement. Consultez le manuel d'entretien.

2. Voir la Figure 3. Placez le couvercle arrière (3) en position.
3. Serrez les vis (2).
Couple : 0,6–0,9 N·m (5–8 in-lbs)
4. Voir la Figure 3. Installez le capuchon (1). Serrer.
Couple : 14–20 N·m (124–177 in-lbs)

REMARQUE

Vérifiez le mouvement libre de la commande des gaz.

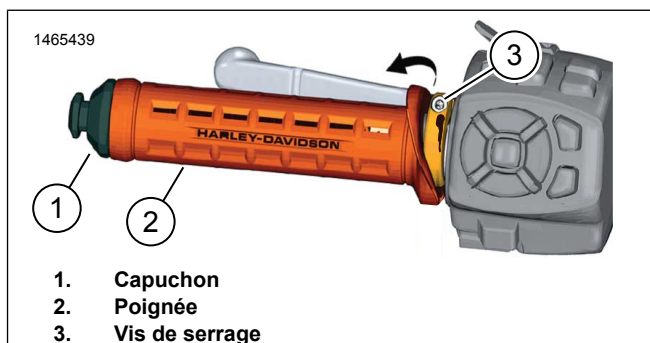

Figure 2. Poignée côté gauche (typique)

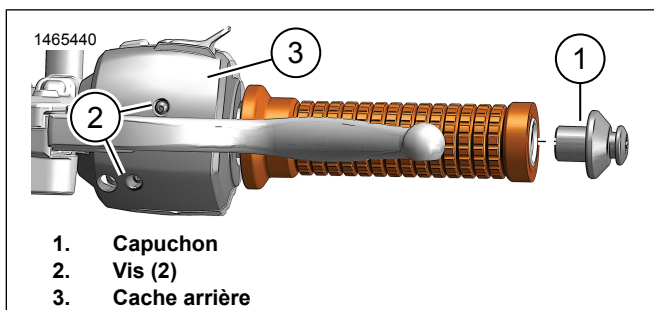

Figure 3. Couvercle avant (côté gauche indiqué)

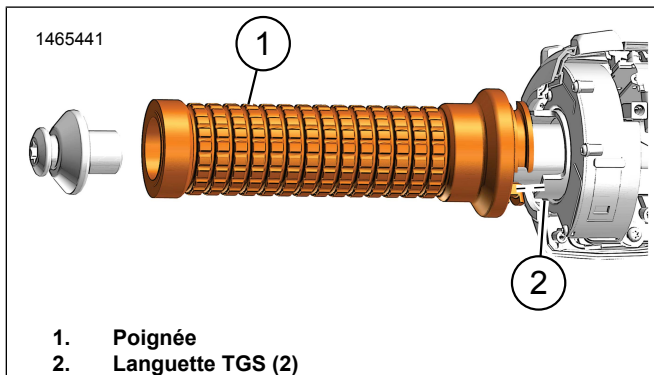

Figure 4. Engagement TGS