



FLHR 擋風玻璃工具包(國際)

概述

工具包編號

58325-97、58325-06、58325-06A

車型

這些工具包適合 1994 年及以後的 FLHR 車型。也會適合 FLHRS 車型，需另外購買安裝硬體工具包，零件編號為 58221-04。(2006 年及以後的國際 FLHR 車型的庫存。)

其他所需零件

附註

您重車車型的維修手冊可從 Harley-Davidson 經銷商處獲取。

工具包內含物件

請參閱「 [Unresolved graphic link \(id=5\)](#) 」和「 表格 1 」。

安裝

1. 將側邊托架小心地插入前燈外殼和超車燈支架之間，直到底部槽口固定在下部套環上為止，藉此將擋風玻璃降低就位。

附註

確保每個托架上的槽口牢牢地固定在橡膠套環上。

2. 站在重車前方，輕輕地將擋風玻璃的頂端向後推，直到上方槽口完全接合上方套環為止。
3. 向下推動線狀門鎖彈簧，直到彈簧懸吊在橡膠套環上方為止。

附註

如果需要進行一些調整，請鬆開固定螺栓並將門鎖彈簧旋轉到正確的位置。

保養和清潔

附註

在一天中的某些時候，從擋風玻璃彎曲內部所反射的陽光，可能會造成重車儀器的酷熱累積。停車時請小心。請朝向陽光停車，將不透明的物體放在儀器上，或是調整擋風玻璃以避免反射。

注意

Harley-Davidson 擋風玻璃是以 Lexan 製成。Lexan 比他種擋風玻璃材質更加耐用且耐扭曲變形，但仍須關切保養方能維護。未能適當保養 Lexan，會造成擋風玻璃損壞。(00230b)

注意

在 Harley-Davidson 擋風玻璃上只能使用 Harley-Davidson 推薦的產品。不得使用腐蝕性強的化學品或擋雨裝置，因為可能損壞擋風玻璃表面，如變暗或起霧。(00231c)

注意

勿對擋風玻璃使用石油精、油漆稀釋劑、汽油或其他種腐蝕性強的清潔劑。否則會損傷擋風玻璃表面。(00232c)

請勿在烈日或高溫下清潔 Lexan® 聚碳酸酯。粉狀、砂狀或鹼性清潔劑會損壞擋風玻璃。請勿使用刮鬍刀刀片或其他尖銳的器具來刮擋風玻璃，因為可能會造成永久性的傷害。

附註

清洗前，請用乾淨濕布蓋住擋風玻璃約 15 分鐘，即可更容易去除黏在玻璃上的乾燥小蟲子。

Harley-Davidson 擋風玻璃防水處理零件編號 99841-01 核准用於 Harley-Davidson Lexan® 擋風玻璃。

維修零件

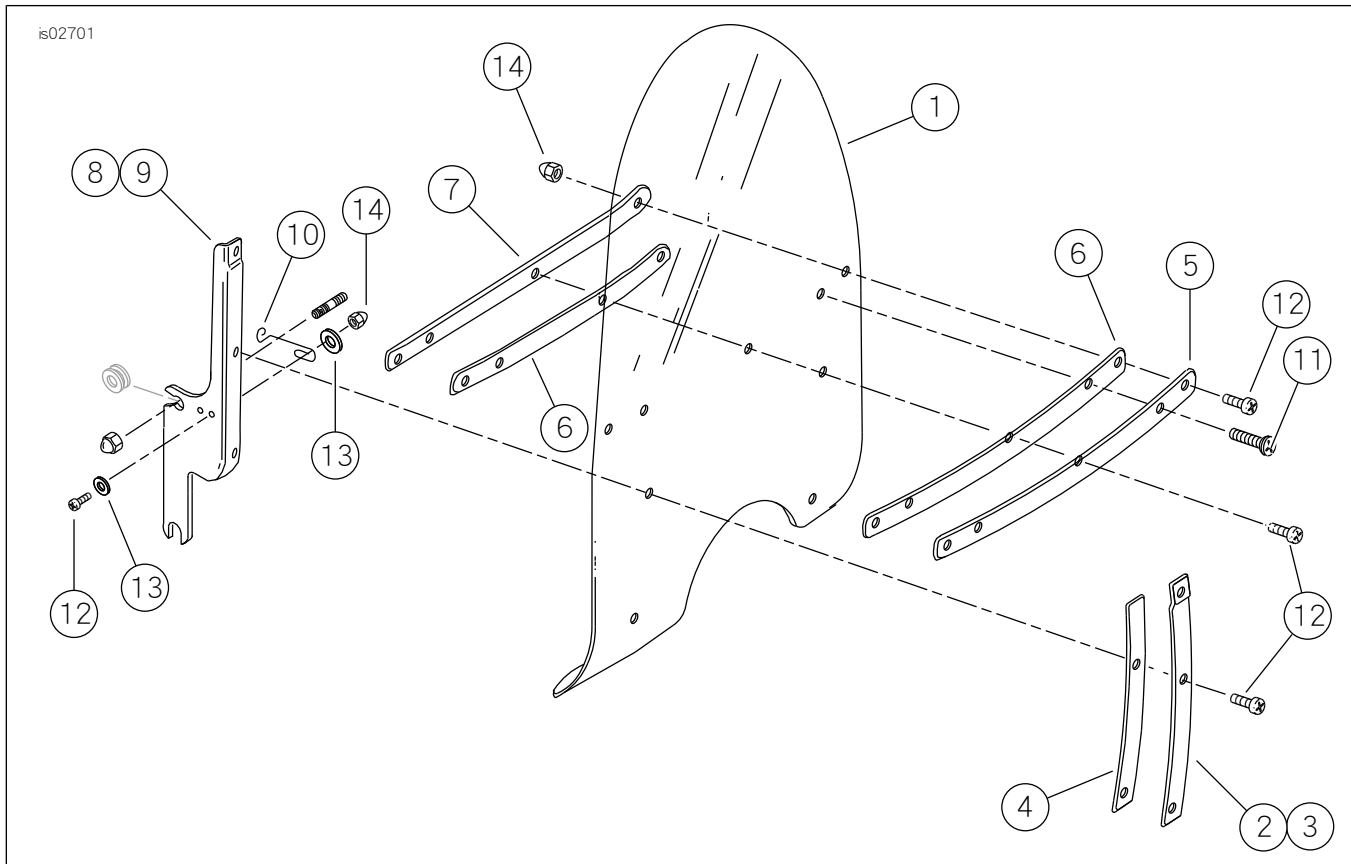

圖1。維修零件FLHR擋風玻璃工具包(國際)

表格1。維修零件表單

項目	產品描述(數量)	Part No.
1	擋風玻璃, 透明, 標準高度(用於工具包 58325-97)	58327-97
	擋風玻璃, 透明, 低型(用於工具包 58325-06、58325-06A)	58327-06
2	外側右側垂直支架	58406-75A
3	外側左側垂直支架	58408-75A
4	外側垂直支架膠帶(2)	58417-77
5	外側水平支架	58428-94
6	水平支架膠帶(2)	58416-77A
7	內側水平支架	53431-94
8	右側托架	58084-94
9	左側托架	58088-94
10	彈簧門鎖(2)	38722-94
11	平頭Torx螺絲(2)	2452
12	平頭Torx螺絲(11)	2921A
13	平墊圈(8)	6119
14	蓋形螺母(13)	7651